

МІНІСТЕРСТВО ОСВІТИ І НАУКИ УКРАЇНИ
НАЦІОНАЛЬНИЙ ТЕХНІЧНИЙ УНІВЕРСИТЕТ УКРАЇНИ
«КИЇВСЬКИЙ ПОЛІТЕХНІЧНИЙ ІНСТИТУТ ІМЕНІ ІГОРЯ СІКОРСЬКОГО»

НАЦІОНАЛЬНА АКАДЕМІЯ НАУК УКРАЇНИ
ІНСТИТУТ УКРАЇНОЗНАВСТВА ІМ. І. КРИП'ЯКЕВИЧА
ІНСТИТУТ НАРОДОЗНАВСТВА

Кваліфікаційна наукова праця
на правах рукопису

КІЗЛОВА Антоніна Анатоліївна

УДК: 271.2-788-67(477-25)«1786/1930»

ДИСЕРТАЦІЯ
СОЦІАЛЬНІ ВЗАЄМОДІЇ НАСЕЛЬНИКІВ ЩОДО
ШАНОВАНИХ СВЯТИНЬ КИЄВО-ПЕЧЕРСЬКОЇ
УСПЕНСЬКОЇ ЛАВРИ (1786 р. – перші десятиліття ХХ ст.)

Спеціальність: 07.00.01 – історія України

Подається на здобуття наукового ступеня *доктора історичних наук*

Дисертація містить результати власних досліджень.

Використання ідей, результатів і текстів інших авторів мають посилання на

відповідне джерело

 А. А. Кізова

Науковий консультант:

Костилева Світлана Олександрівна,
доктор історичних наук, професор

Київ – Львів – 2019

*Ідентифікаційне посвідчення
до спецради Д 95.222.01
присвоєний дисертації
засвідчено
Виконаний секретар
спецради
В. М. Голоско*



АНОТАЦІЯ

Кізлова А. А. Соціальні взаємодії насельників щодо шанованих святинь Києво-Печерської Успенської лаври (1786 р. – перші десятиліття ХХ ст.). – Кваліфікаційна наукова праця на правах рукопису.

Дисертація на здобуття наукового ступеня доктора історичних наук за спеціальністю 07.00.01 «Історія України». – Національний технічний університет України «Київський політехнічний інститут імені Ігоря Сікорського», Київ; Інститут українознавства ім. І. Крип'якевича НАН України, Інститут народознавства НАН України. Львів, 2019.

У дисертації з застосуванням мікроісторичної дослідницької стратегії, на засадах принципів історизму, об'єктивності, наукового плюралізму та конфесійної безсторонності реконструйовано множину контекстів, у яких насельники Києво-Печерської Успенської лаври 1786 р. – перших десятиліть ХХ ст. вступали в соціальні взаємодії щодо шанованих ікон і реліквій обителі з тим, аби визначити, чи становили ці взаємодії систему.

Для цього з'ясовано рівень дослідженості проблеми стосовно Лаври, проаналізовано стан наукових розробок, дотичних до соціальних взаємодій щодо святинь у православному соціумі; визначено інформаційний потенціал джерельної бази; встановлено, як зазначені святині впливали на спілкування між братією Лаври; визначено загальні засади й методи взаємодій з заінтересованими сторонніми особами, передусім відвідувачами; проаналізовано спілкування керівної та рядової братії з тими, хто мав нестандартні запити щодо святинь; простежено напрямки й засади обміну сакральними об'єктами між Лаврою та зовнішнім світом.

Множину контекстів, у яких насельники Лаври різних рівнів вступали в соціальні взаємодії, пов'язані з її шанованими іконами, а також мощами в усіх формах та речами й закритими гробницями святих, в історіографії не реконструювали.

Джерельна база щодо соціальних взаємодій братії при шанованих святинях Лаври достатньо репрезентативна, щоб розкрити проблему, адже

шляхом комплексного дослідження наявних словесних, зображальних і речових джерел можна реконструювати множину контекстів, у яких братія Лаври вступала у відповідні соціальні взаємодії. Зробити це можливо лише через наукову інтерпретацію відкритих висловлювань, результатів і проявів практичної діяльності населеників, адже повідомлення саме про особливості взаємодій між ними чи ними та сторонніми майже ніколи не було головною метою укладачів джерел. Утім, автори, котрі залишили згадки про відвідування Лаври, значно краще були освічені й підготовлені за основну масу богомольців, тому судити про реакції та враження «мовчазної більшості» за такими творами можна лише дуже обмежено, як і про усну традицію, пов'язану з досліджуваними іконами.

Поєднання загальнонаукових і спеціальних історичних методів дає змогу створити цілісний методологічний апарат, завдяки якому стає можливо всебічно розглянути й осмислити об'єкт дослідження, розкрити всі завдання роботи та досягти її основної мети, аргументувати висновки.

До розміщення шанованих святинь у просторі та їх охорони чи надання за межі обителі найтісніше долучалися представники адміністрації, які безпосередньо відповідали за святині, під загальним наглядом намісника та з благословення священноархімандрита. В таких взаємодіях помітне прагнення дотримуватися внутрішньомонастирської дисципліни та чернечого послуху. Найбільш наближених до святинь відповідальних з рядових населеників добирали з урахуванням передусім того, наскільки вони зможуть виконати конкретні послухи. Проблеми з їхньою поведінкою відстежували. Згадані відповідальні особи загалом виконували послухи в межах норми. Призначення до догляду за святинями певної визначеної кількості населеників було одним з виявів розподілу монастирських обов'язків. Решта братії долучалася передусім грошовими внесками, роботою в межах послуху. На те, чи вийдуть за межі Лаври часточки мощей або тим паче цілі тіла, рядові населеники не впливали. Шановані святині продумано використовувалися для духовної консолідації братії або її частини. Інтереси відвідувачів при святинях починали враховувати

ще до того, як ці люди потрапляли в Лавру. Втім, у безпосередньому спілкуванні увиразнювалися не лише прагнення надати всім змогу задовольнити молитовні, інформаційні та безпекові потреби, а й певна «деперсоналізація» натовпу, котрий більш чи менш щільно заповнював навколишній простір. «Приставники» та провідники не мали чітких інструкцій про те, що саме слід розповідати звичайним групам відвідувачів. Часом діяли врозрід з офіційною позицією Духовного собору. Втім, натовп не вважався повністю безпечним для святинь. Різке, навіть грубе, поводження братії з порушниками порядку при святинях могло бути викликане почуттям відповідальності. Неправославних, атеїстів, осіб з різними формами інвалідності, тих, хто не розумів російської, морально непідготовлених дітей і підлітків тощо братія цілеспрямовано не відстежувала. Простір при святинях не був чітко поділений на зони для різних категорій відвідувачів. Духовних осіб вільно пускали до віттарів. Розгалужені та гнучкі були взаємодії з тими, хто мав особливі запити щодо святинь. Для «екстраординарних» відвідувачів краще добирали маршрут, час, провідника. Про свої особливі потреби слід було заявити самому, щоб виокремитися з натовпу. Залежно від того, до кого по такий дозвіл ішли чи надсилали лист, отримані преференції були більш чи менш суттєві. Для лаврських насельників було нормальним не приділяти, навіть у рамках досить однорідної групи святинь, рівну увагу різним шанованим об'єктам, що впливало й на інформування про ці об'єкти як «ординарних», так і «екстраординарних» відвідувачів. Щодо тих, хто відчував потребу зробити на користь лаврських ікон чи реліквій пожертву, було передбачено можливості зробити це у зручній формі. Побажання вкладників, крім таких, котрі було відверто неможливо виконати навіть частково, намагалися враховувати. Доброчинцям, як регулярним, так і одноразовим, віддячували поминанням, освяченими іконками, клаптиками чи частинами мощових облачень, лаврськими виданнями. Існували дари, вигляд і матеріал яких докладно узгоджували з донаторами. Оклади, гробниці та балдахіни над ними були для Лаври не тільки матеріальними цінностями, а й важливими візуальними

носіями інформації, спрямованої на богомольців. Суттєвою частиною зовнішніх взаємодій братії щодо святинь є контакти з найманими майстрами, а також купцями, різними чинами київської поліції. Таке спілкування відбувалося в межах чинного правового поля, з урахуванням заведених норм суспільної субординації. За ходом кампаній для введення до офіційно затвердженого кола нових шанованих святинь можна визначити, що настоятель, а також намісник та інші соборні старці Лаври поділяли народні вірування в чуда й були готові захищати ці переконання. Вони намагалися розв'язати всі проблеми в рамках чинного правового поля Російської імперії, що, втім, не виключало сподівань на поблажливе ставлення Синоду. Лавра надавала часточки належних їй мощей у будь-який православний регіон, якщо це благословляв священноархімандрит. До благословення часточками мощей підходили розважливо, якщо святиня на новому місці чи дорогою могла опинитися під загрозою, якщо прохання було повторним після вже успішного, навіть, якщо прохачі були готові заплатити за ємність для реліквії. В такому разі бажання швидкої вигоди за всяку ціну поступалося оцінюванню віддалених наслідків дарування. Необхідність вилучити за межі Лаври цілісні мощі в підсумку виключили навіть для тимчасової евакуації.

Загалом рішення під час соціальних взаємодій при святинях ухвалювали, достатньо гнучко враховуючи як потребу гідно поводитися з сакральними цінностями, так і практичні інтереси обителі. Пошана братії до святинь, імовірно, підвищувала рівень відповідальності. Проте попри елементи «перевірки віри на міцність» доступність як фізичного, так і морального комфорту під час взаємодій при шанованих святинях не виключалася не тільки для сторонніх, а й для тих, хто проходив у Лаврі монастирські випробування різних рівнів, особливо для фізично немічних насельників. За рахунок цього соціальним взаємодіям братії при шанованих святинях були притаманні самоорганізація, мінливість, а також цілісність, яка надавала цим контактам унікальності на тлі довкілля, і стійкість у значенні здатності взаємодіяти з навколишнім середовищем без втрати цілісності. У соціальних взаємодіях

населеників щодо шанованих святинь виявлено кілька рівнів упорядкованості, а отже вони були ієрархічні. Структурність взаємодій впливає з відносно стійких зв'язків між цими рівнями, адже нерідко їх стабільність або й загалом існування забезпечували чи принаймні контролювали ті самі особи. Можливості визначити здатність досліджуваних взаємодій до подільності, тобто здатності розпадатися на нові системи, не дали самі умови існування Лаври в окреслений у роботі період (втім, звичай спускати шанований образ до вірян з-над царських врат запозичили з Лаври до храмів у різних населених пунктах, що можна вважати непрямою ознакою саме подільності). Перевірка їх на функціональність у значенні здатності змінюватися без зовнішньої підтримки потребує додаткового дослідження з визначенням чітких критеріїв того, що саме для їх учасників було зовнішньою підтримкою. Частково про таку здатність може свідчити збереження частини традиційних взаємодій при святинях після ліквідації Духовного собору в умовах, коли залишки братії опинилися під тиском радянської влади, а святині почали переходити під контроль «Всеукраїнського музейного городка».

Взаємодії братії між собою та зі сторонніми щодо святинь різних видів (ікон, мощей та їх часточок різного розміру та рівня усамостійненості, закритих гробниць і келій та речей святих) мали свої особливості, але поєднувались у новій якості, коли потрібно було контактувати щодо різних або всіх об'єктів шанування одночасно, що вказує на емерджентність цих зв'язків.

Таким чином, визначено, що соціальні взаємодії братії при святинях Лаври у 1786 р. – перших десятиліттях ХХ ст., незважаючи на окремі непорозуміння та ускладнення в переданні досвіду наступним «поколінням» братії становили цілісну систему.

Перспективними можуть стати поглиблене мікроісторичне дослідження фінансової діяльності Лаври та грошових пожертв до шанованих святинь на цьому тлі, порівняння соціальних взаємодій при шанованих образах та реліквіях у Лаврі та в інших чоловічих і жіночих обителях різних рівнів,

простеження традицій, котрі виникли на місцях навколо наданих з обителі часточок мощей або ікон з їх вкладенням.

Окремої уваги науковців (продуктивною видається співпраця істориків з мистецтвознавцями) варте тиражування для церковних, корпоративних та приватних потреб списків/копій образу Успіння, зокрема створених у міру чудотворного, що важливо для того, аби поглибити розуміння як соціальних взаємодій при лаврських святинях, так і місцевої специфіки шанування Києво-Печерської ікони Успіння в різних регіонах. Те саме стосується й інших шанованих ікон Лаври.

Наукова новизна дослідження полягає в тому, що вперше в українській історіографії на основі критичного аналізу дотичних до проблеми наукових праць, словесних, зображальних, речових і поведінкових джерел з застосуванням мікроісторичної стратегії реконструйовано множину контекстів, у яких насельники Лаври (адміністративні й рядові) вступали в соціальні взаємодії щодо шанованих як чудотворні ікон, мощей та їх частин, речей святих в обителі, перевірено, чи становили ці взаємодії систему, зокрема: 1) встановлено, як указані сакральні об'єкти впливали на взаємодії всередині кола братії Лаври; 2) визначено загальні засади і методи взаємодій зі сторонніми особами, передусім відвідувачами Лаври, заінтересованими в її святинях; 3) проаналізовано особливості взаємодій керівних та рядових насельників КПЛ з тими, хто мав специфічні запити щодо вказаних об'єктів шанування; 4) простежено, в яких напрямках і на яких засадах Лавра обмінювалася святинями з навколишнім світом. На прикладі відомостей щодо світогляду керівної та рядової братії Лаври набули подальшого розвитку ідеї про співвідношення між канонічними нормами православної церкви, чинними на території Російської імперії приписами Синоду та народними уявленнями про святині й пов'язані з ними практики. Удосконалено підходи до джерельного забезпечення інформативного ряду проблеми соціальних взаємодій насельників православних монастирів між собою та з навколишнім світом щодо шанованих святинь у них. Уточнено фактологічні дані стосовно кола виробників і

торговців, котрі співпрацювали з Лаврою під час взаємодій, пов'язаних з шанованими святинями, виправлено неточно введені в науковий обіг відомості про склад учасників останнього переоблачення мощей св. прп. Євфросинії Полоцької перед їх відправленням на батьківщину, заперечено поширювану в радянський період інформацію про цілковиту втаємниченість догляду за мощами в печерах.

Теоретичне і практичне значення роботи полягає в тому, що результати дослідження та висловлені в ньому висновки й гіпотези можна покласти в основу більш загальних праць з історії чернецтва, християнської духовності, Синодальної православної церкви, соціальних взаємодій нового часу, а також присвячених вирішенню на мікроісторичному рівні різноманітних проблем, пов'язаних з контактами мешканців Києва між собою та з відвідувачами міста. Запропоновані стратегія, методологія та методики, застосовані на базі матеріалів про Лавру, придатні для дослідження соціальних взаємодій щодо святинь інших монастирів. Роботу можна використовувати для підготовки підручників, посібників і навчально-методичних комплексів з історичних дисциплін для студентів вищих навчальних закладів. Фрагменти словесних джерел із додатків – для хрестоматій. Віднайдену й систематизовану під час опрацювання теми інформацію можливо актуалізувати в складі посібників для екскурсиводів по Національному Києво-Печерському історико-культурному заповіднику, Києву, а також за маршрутами, до складу яких входить територія Лаври. Персональні дані лаврських насельників, наведені в роботі, можуть доповнити генеалогічні дерева тих, чиї предки прийняли постриг у Лаврі. Вихідні дані використаних опублікованих наративних джерел можуть бути враховані при перевиданні бібліографічного покажчика з історії Лаври, словника митців, ремісників, керівників художніх робіт і меценатів XVIII – початку XX ст., котрі співпрацювали з нею.

Ключові слова: Києво-Печерська Успенська лавра, 1786 р. – перші десятиліття XX ст., соціальна взаємодія, монах, послушник, відвідувач, шанування, святиня, чудотворна ікона, реліквія.

SUMMARY

Kizlova A. Social Interactions of Inhabitants Related to Worshipped Sacred Objects of Kyiv Dormition Caves Lavra (1786 – the 1st Decades of 20th Cent.). – Qualifying scientific work on the rights of manuscript.

Thesis for the scientific degree of doctor of historical sciences, speciality 07.00.01 – history of Ukraine. National Technical University of Ukraine «Igor Sikorsky Kyiv Polytechnic Institute», Kyiv; Ivan Kryp'yakevych Institute of Ukrainian Studies of the National Academy of Sciences of Ukraine, Institute of Ethnology of the National Academy of Sciences of Ukraine. Lviv, 2019.

The thesis deals with social interactions of Kyiv Dormition Caves lavra brethren in 1786 – the 1st decades of 20th cent. related to its worshipped icons and relics. The purpose is to reconstruct the contexts plurality of these interactions and to determine whether they constituted a system. The research strategy is microhistorical. The work is based on the principles of historicism, objectiveness, and confessional impartiality. To realize the main purpose the author found out the level of Lavra-related research of the problem and analysed the state of scientific works dedicated to social interactions with the Orthodox sacred objects; defined the information capacity of the source base; revealed the impact of mentioned sacred objects on intercourse between Lavra brethren; ascertained general principles and methods of interactions with interested outlier, primarily visitors; analysed the communication of managing and common brethren with those, who had nonstandard queries concerning the sacred objects; traced the directions and principles of the exchange of sacred objects between Lavra and the world outside.

The contexts plurality of social interactions of split-level Lavra inhabitants related to its worshipped icons, relics of all types as well as to the Saints' belongings and enclosed shrines had never been reconstructed in historiography.

The source base related to social interactions of brethren near Lavra worshipped sacred objects is sufficiently representational to reveal the problem, because it is possible to reconstruct a contexts plurality of mentioned social interactions of Lavra inhabitants through the complex investigation of existing verbal,

visual and material sources. It is possible to realise it only through the scientific interpretation of the explicit statements and manifestations of practical activity of the inhabitants because the sources compilers mainly had no purpose to report about the peculiarities of their internal or external interactions. However, the authors of memoirs about their visits to Lavra were far better educated and skilled than the majority of prayers. That is why the possibility to judge the reactions and impression of «silent majority» as well as the oral tradition related to the icons under study is very limited.

Combination of general academic and special historical methods allows to create a coherent methodological apparatus which provides a good opportunity for a comprehensive consideration of the research object and thinking on it, solving of all tasks of the work, meeting its main objective, and proof of the conclusions.

The representatives of the administration directly responsible for the sacred objects (under the overall control of Vicar Superior and on Superior's blessing) participated in the placement of worshipped sacred objects in space, their protection and distribution from Lavra. The efforts to stay on course of inner conventual discipline and monastic obedience are evident in these interactions. The most directly responsible for sacred objects rank-on-file inhabitants were chosen considering their capability to perform the particular duties. The problems with their behavior were under control. Generally mentioned responsible persons carry out their duties within the normal range. The assignment of a certain number of inhabitants to looking after the sacred objects was one of the manifestations of conventional responsibilities division. The other brothers took part in these interactions through their financial contributions and work within their obedience. The common inhabitants did not influenced the distribution of the relics particles or, especially, entire Saints' bodies out of Lavra. The worshipped sacred objects were elaborately used for spiritual consolidation of all brethren or some particular brothers. The interests of visitors near sacred objects were taken into account even before they came to Lavra. However, certain «depersonalization» of crowd which more or less densely filled the surrounding area is visible in direct communication as well as the pursuit of

commitment to meet the praying, informational and security needs of everybody. The shrine or icon guardians and Caves guides had no explicit instructions related to stories for common groups of visitors and sometimes they acted contrary the official position of Spiritual Council. However the crowd was not considered to be completely safe for sacred objects. Harsh and even brusque behavior of brethren with the troublemakers near sacred objects could've been caused by the sense of responsibility. Brethren did not monitor non-Orthodox, non-believers, people with various types of disability, persons who did not understand Russian, fragile children and teenagers. The space around the sacred objects was non strictly divided into areas for different categories of visitors. Clergymen were allowed to enter all altars. The interactions with those, who had nonstandard queries concerning the sacred objects, were divaricate and supple. The «extraordinary» visitors got better route, schedule and guide than «ordinary». They had to articulate their specific needs with the aim to stand out from the crowd. The level of received benefits depended on a rank of the person issuing the permission to be «extraordinary». Normally the inhabitants of Lavra didn't pay an equal attention to different objects of worship even in the enough homogenous groups of such objects, that is why the information on various sanctuaries for both «ordinary» and «extraordinary» visitors differed. Persons feeling the need to donate in favour of Lavra icons or relics had various opportunities to do it in a convenient form. Wishes of the benefactors excluding those, which had not been able to perform even partially, were taken into account. The regular and one-time contributors were rewarded. They they had received commemoration, consecrated icons, flaps or parts of Saints' vestments, Lavra publications. The appearance and material of some gifts were harmonized with the donators in detail. The frames, shrines and baldachins above them were not only material assets but also impornant visual data carrier (addressed to prayers) for Lavra. The contacts with the earned labourers, merchants, various representatives of Kyivan police were an essential part of external relations of brethren. This communication took place as part of the legal framework in force, taking into account the accepted norms of social subordination. The course of the campaigns to formally approve the new objects of worship

sanctuaries indicate than the Superior, Vicar Superior and other members of Spiritual Council of Lavra shared folk beliefs in miracles and were ready to defend these convictions. They tried to resolve all problems under the existing laws of Russian empire with some attempts to elicit exceptional treatment of Synode. Lavra was ready to provide any Orthodox region with the particles of its relics with the authorization of the Superior. In case of possible threat to the sacred object (on the journey of after it), in case of repeated request after previous success Lavra could deny the request despite the willingness of the applicants to pay for reliquary. The desire to find a swift profit at any cost in such a case was less than the desire to judge the long-term consequences of donation. Lavra excluded a possibility to transfer the entire relics from its area even in case of temporary evacuation.

Generally the decisions during social interactions near sacred objects were taken, sufficiently flexible considering the need to act honourably with the sacred values and to look after practical conventual interests. The reverence for sacred objects probably made brethren more responsible. However, the elements of «testing to belief failure» should not foreclose the possibility of physical and moral comfort for both outliers and obedient in Lavra (especially infirm inhabitants) of various ranks during social interactions near sacred objects.

Through these social interactions of brethren near the worshipped sacred objects have been characterized by self-organization, variability, integrity associated with uniqueness of these contacts against the surrounding background, and persistence in the sense of the ability to interact with the environment without integrity losing. There were several levels of regularity in studied social interactions, therefore the interactions were hierarchical. Their structuring is a result of relatively sustainable linkages between different layers because the stability and even existence of these relations were guaranteed or controlled by the same persons. The conditions of Lavra existence in 1786 – the 1st decades of 20th cent. provide no opportunity to test the separability of investigated interactions (their ability to break into new systems). Testing these interactions for functionality in the sense of ability to change without external aid requires further examination. It is necessary to define clear indications

that some actions were the external aid for their participants. The particular preservation of traditional interactions near the sacred objects after Spiritual Council dissolution, beginning of Soviet pressure on the remnants of brethren and control of «All-Ukrainian Museum City» over the sacred objects may partially indicate this ability.

The interactions of brothers between themselves and with outliers related to the various sacred objects (icons, relics, relics parts of differing sizes and levels of self-sufficiency, Saints' enclosed shrines, cells and belongings) had their own features but they combined in the new capacity, when the contacts concerning various or all worshipped objects at the same time were necessary. It indicates the emergence of these relations.

Therefore, it was established, that social interactions of Lavra brethren related to its sacred objects in 1786 p. – the 1st decades of 20th cent., despite some misunderstandings and difficulties with «inter-generational» knowledge transfer between the inhabitants, presented a coherent system.

The author sees a prospect in profound microhistorical study of Lavra financial activity and the monetary donations in favour of worshipped sacred objects on this background, in comparison of social interactions near worshipped icons and relics in Lavra and other cloisters and nunneries of different ranks, in tracing of the traditions, that emerged in places around the parts of relics and icons with these parts, distributed from Lavra.

Particular attention of scholars (especially historians in cooperation with art critics) should be given to the replication of Dormition icon (for example made in size of the miraculous original) and other worshipped icons in Lavra realized for Church, corporative or private needs. It is important because can amplify the lore about social interactions related to Lavra sacred objects and also regional features of veneration of Kyiv Caves Dormition icon in different territories.

Scientific novelty of the research is that the author first time in Ukrainian historiography, on the basis of critical analysis of theme-related scholarly works, verbal, visual, material and behavioural sources with the use of microhistorical

strategy reconstructed contexts plurality of social interactions of split-level Lavra inhabitants related to its worshipped icons, relics of all types as well as to the Saints' belongings, verified whether they constituted a system, amongst others: 1) revealed the impact of mentioned sacred objects on intercourse between Lavra brethren; 2) ascertained general principles and methods of interactions with interested outlier, primarily visitors; 3) analysed the communication of managing and common brethren with those, who had nonstandard queries concerning the sacred objects; 4) traced the directions and principles of the exchange of sacred objects between Lavra and the world outside. Using the example of an information about the world outlook of managing and common Lavra brethren the ideas about the relationship between the Orthodox Canons, Synodic instructions in force in Russian empire and folk about the sacred objects and practices related to these objects. The approaches to the sources providing for informational variety of a problem of social interactions of the Orthodox monasteries inhabitants concerning their sacred objects between themselves and with the outside world is enhanced. The factual data concerning the pool of manufacturers and merchants who have cooperated with Lavra during sacred objects related social interactions is precised. The information about the participants of the last change of vestments on the St. Euphrosyne's from Polotsk relics before transfer of this sacred object to native Polotsk, inaccurately included in the scientific circulation, is corrected. The information about total secrecy of caring for Cave relics being circulated in Soviet period is refuted.

Theoretical and practical significance of the work is the possibility of applying its results, conclusions, and hypotheses in more general scholarly works on the history of monasticism, Christian spiritual values, Synodic Orthodox Church, social interactions of modern period, as well as the works dealing with the various problems related to Kyivans and their intra and inter-city contacts and these problems solving on the microhistorical level. The proposed strategy, methodology and methods applicated through Lavra-related materials are appropriate for study of social interaction with the sacred objects in other monasteries. It is possible to use this work in the preparation of textbooks, tutorials and teaching materials on historical

academic disciplines for higher education institution. The fragments of verbal sources are useful for educational compilations. The information found and systematized while working on the theme is suitable for actualization in the structure of the manuals for guides on National Kyiv-Pechersk Historical and Cultural Preserve, Kyiv, as well as on the routes including Lavra territory. Personal Lavra inhabitants data presented in the work can supplement the family tree models of those people, whose ancestors professed themselves as monks in Lavra. The printer's marks of the used published narrative sources can be taken into account during the re-edition of the bibliographic index on the history of Lavra as well of the dictionary of artists, craftsmen, supervisors of the artistic working processes, and contributors working closely with Lavra in 18th – early 20th cent.

Keywords: Kyiv Dormition Caves lavra in 1786 – the 1st Decades of the 20th Cent., social interaction, monk, novice, visitor, worship, sacred object, miraculous icon, relic.

Список публікацій здобувача

Одноосібна монографія

1. Кізлова А. А. Усамітнення в натовпі: братія Києво-Печерської Успенської лаври в соціальних взаємодіях при шанованих святинях обителі. К. : Гранмна, 2019. 560 с. (35 д. а.).

Рецензія:

Преловська І. М. Рецензія на книгу: Кізлова А. А. Усамітнення в натовпі: соціальні взаємодії братії при шанованих святинях Києво-Печерської Успенської лаври (1786 р. – перші десятиліття ХХ ст.). Монографія. К.: ПП «Фірма “Гранмна”», 2019. 560 с.: іл. // Гілея. Науковий вісник. Вип. 145 (№ 6). Ч. 1. Історичні науки. С. 215–216.

Статті у фахових виданнях України та зарубіжних країн:

2. Кизлова А. А. «Периферийные» чудотворные иконы Киево-Печерской лавры (конец XVIII – начало XX вв.): социальный аспект // Журнал Белорусского государственного университета. История. 2018. № 1. С. 33–40.

3. Кизлова А. А. Скрытые, но чтимые: затворы, останки безымянных святых, закрытые гробы в Киево-Печерской Успенской лавре (конец XVIII – начало XX вв.) // Списание «Епохи». Велико Търново, 2018. Т. 26. Брой 1. С. 112–122.

4. Кізлова А. А. Взаємодія братії з богомольцями у Києво-Печерській Успенській лаврі (кінець XVIII – початок ХХ ст.) // Наукові записки Тернопільського національного педагогічного університету імені Володимира Гнатюка. Серія: історія. 2016. Вип. 2. Ч. 2. С. 114–122.

5. Кізлова А. А. Доступ до відкритого тіла святих у Києво-Печерській Успенській лаврі (кінець XVIII – початок ХХ ст.) // Наукові записки з української історії: зб. наук. ст. Переяслав-Хмельницький, 2017. Вип. 41. С. 8–19.

6. Кізлова А. А. Надання часточок мощей за межі Києво-Печерської Успенської лаври (кінець XVIII – перші десятиліття XX ст.) // Вісник Кам'янець-Подільського національного університету імені Івана Огієнка: історичні науки. Вип. 10. Присвячено 100-річчю Української революції 1917–1921 рр. 2017. С. 124–135.

7. Кізлова А. А. Речове середовище київських православних святинь у кінці XVIII – перших десятиліттях XX ст. // Сторінки історії. Збірник наукових праць. Вип. 33. К. : НТУУ «КПІ», 2012. С. 32–44.

8. Кізлова А. А. Соціальні взаємодії братії при гробниці св. прп. Феодосія в Успенському соборі Києво-Печерської лаври (кінець XVIII – початок XX ст.) // Проблеми гуманітарних наук: збірник наукових праць Дрогобицького державного педагогічного університету імені Івана Франка. Серія Історія. Вип. 40. 2017. С. 78–100.

9. Кізлова А. А. Соціальні взаємодії навколо печерних святинь Києво-Печерської Успенської лаври за творами подорожніх кінця XVIII – початку XX ст. з Російської імперії // Rocznik Wołchowitinowski 2015/2016; Болховітіновський щорічник 2015/2016. Poznań – Kijów, 2017. С. 205–219.

10. Кізлова А. А. Тіло св. прп. Іоанна Багатостраждального в соціальних взаємодіях братії Києво-Печерської Успенської лаври (кінець XVIII – перші десятиліття XX ст.) // Історична пам'ять. Науковий журнал. № 1 (38). 2018. С. 51–61.

Статті у фахових виданнях України та зарубіжних країн, включених до міжнародних наукометричних баз:

11. Кізлова А. А. Братія Києво-Печерської Успенської лаври в соціальних взаємодіях навколо поховань св. препод. Антонія і Феодосія в печерах (кінець XVIII – початок XX ст.) // Гілея: науковий вісник. 2016. Вип. 113. С. 11–15. («Index Copernicus»).

12. Кізлова А. А. «Великоцерковні приставники» в комунікації з відвідувачами Києво-Печерської Успенської лаври (кінець XVIII – перші

десятиліття XX ст.) // Наукові записки Вінницького державного педагогічного університету імені Михайла Коцюбинського. Серія: Історія. Вінниця, 2017. Вип. XXV. С. 47–52. («Index Copernicus»).

13. Кізлова А. А. Діти в соціальних взаємодіях насельників Києво-Печерської Успенської лаври при її святинях (кінець XVIII – початок XX ст.) // Грані. Науково-теоретичний альманах. Дніпро, 2017. Т. 20. № 4 (144). С. 58–68. («Index Copernicus»).

14. Кізлова А. А. Ємності для мощей у комунікації навколо святинь Києво-Печерської лаври (XIX – початок XX ст.) // Емінак. Науковий щоквартальник. № 3 (15). Т. 3. 2016. С. 23–29. («Index Copernicus»).

15. Кізлова А. А. Зображення печерних святинь XIX – початку XX ст. як джерело з історії соціальних взаємодій у Києво-Печерській Успенській лаврі // Текст і образ. Актуальні проблеми історії мистецтва. К., 2017. Вип. 2. С. 65–82. (Електронне фахове видання, «Index Copernicus»).

16. Кізлова А. Комфортність комунікації навколо Києво-Лаврських святинь (XIX – початок XX ст.) // Вісник Київського національного університету імені Тараса Шевченка. Історія. К., 2017. Вип. 1 (132). С. 19–23. («Index Copernicus»).

17. Кізлова А. А. Мироточиві глави в системі печерних святинь Києво-Печерської лаври (кінець XVIII – початок XX ст.) // Сторінки історії. Збірник наукових праць. Вип. 42. К. : НТУУ «КПІ», 2016. С. 39–54 (Web of Science Core Collection. ESCI).

18. Кізлова А. А. Облаштування простору навколо мощей святих у печерах Києво-Печерської лаври як спосіб комунікації з богомольцями (кінець XVIII – перші десятиліття XX ст.) // Сторінки історії. Збірник наукових праць. Вип. 39. К. : НТУУ «КПІ», 2015. С. 5–19. (Web of Science Core Collection. ESCI).

19. Кізлова А. А. Практичні заходи навколо мощей святих у печерах Києво-Печерської лаври, спрямовані на комунікацію з богомольцями (кінець XVIII – перші десятиліття XX ст.) // Сторінки історії. Збірник наукових праць.

Вип. 40. К. : НТУУ «КПІ», 2015. С. 14–24. (Web of Science Core Collection. ESCI).

20. Кізлова А. А. Соціальні взаємодії братії при святинях Китаївської та Голосіївської пустиней (кінець XVIII – початок XX ст.) // Наукові праці історичного факультету Запорізького національного університету. 2018. Вип. 51. С. 265–271 («Index Copernicus»).

21. Кізлова А. А. Соціальні взаємодії насельників Києво-Печерської Успенської лаври щодо переоблачення мощей святих і заміни їх покровів (кінець XVIII – початок XX ст.) // Історичний архів. Наукові студії: збірник наукових праць. Миколаїв, 2017. Вип. 18. С. 12–24. («Index Copernicus»).

22. Кізлова А. А. Шати в соціальних взаємодіях навколо Києво-Печерської ікони Успіння Богородиці (кінець XVIII ст. – 1922 р.) // Сторінки історії: збірник наукових праць. 2017. Вип. 44. С. 19–41. (Web of Science Core Collection. ESCI).

23. Kizlova A. A. Accompaniment of the Visitors in the Caves of Kyiv Dormition Caves Lavra (Late 18th – Early 20th Cent.) // Східноєвропейський історичний вісник. 2018. Вип. 8. С. 18–29. (Web of Science Core Collection. ESCI).

24. Kizlova A. The Dormition Cathedral of Kyiv Pechersk Lavra within Holy Kyiv (Late 18th – Early 20th Ct.) // University of Bucharest Review: Literary and Cultural Studies. 2016. Vol. VI. №. 1 (new series). Cultural Representations of the City. P. 54–69. (SCOPUS).

**Публікації, що додатково віддзеркалюють результати дослідження
та його апробацію**

25. Кизлова А. А. Аргументы адносна перанясення мошчаў св. Ефрасінні Полацкай у Полацк // Европа. Актуальные проблемы этнокультуры: материалы IV Междунар. научн.-теорет. конф., г. Минск, 22 апр. 2013 г. Минск : БГПУ, 2013. С. 237–238.

26. Кизлова А. А. Киево-Печерская лавра в свято-евфросиньевских торжествах 1910 г. на территории Киева // «Știință, educație, cultură», conferința științifico-practică internațională = Наука, образование, культура: Международная научно-практическая конференция, посвященная 26-ой годовщине Комратского государственного университета (Комрат, 10 февраля 2017 года): сборник тезисов: [în 2 vol.]. Т. 2. Комрат : А & V Poligraf, 2017. С. 150–152.

27. Кизлова А. А. Попытки верующих вернуть почитаемые святыни из Киева в родные места (XIX – начало XX вв.) // Традиционные общества. Неизвестное прошлое: материалы X междунар. науч.-практ. конф., 21–22 апреля 2014 г. Челябинск : ПИРС, 2014. С. 163–168.

28. Кизлова А. А. Реакция проводников по пещерам Киево-Печерской Успенской лавры на прикосновения к мощам (XIX – начало XX вв.) // «Știință, educație, cultură», conferința științifico-practică internațională (2; 2018; Chișinău). Conferința științifico-practică internațională «Știință, educație, cultură» = Международная научно-практическая конференция «Наука, образование, культура»: Посвященная 27-ой годовщине Комратского государственного университета: Сборник статей: [ed. a 2-a: în 2 vol.]. Т. 2. Комрат : КГУ, 2018. С. 164–169.

29. Кізлова А. А. Байбузька ікона Богородиці в соціальних взаємодіях братії Києво-Печерської Успенської лаври // Четверті Череванівські наукові читання: зб. наук. ст. за матеріалами Всеукраїнської наукової конференції (з міжнародною участю) (до 100-річчя з часу створення історико-філологічного факультету в Полтаві). Полтава: ПНПУ імені В. Г. Короленка, 2018. С. 192–197.

30. Кізлова А. А. Джерела, присвячені шанованим іконам Києво-Печерської Успенської лаври, та їх потенціал для дослідження соціальних взаємодій братії // Могилянські читання. Збірник наукових праць 2018 р. Дослідження сакральних пам'яток України. К., 2018. С. 56–60.

31. Кізлова А. А. Облачення мощів у Києво-Печерській лаврі як прояв комунікації навколо печерних святинь (XIX – початок XX ст.) // Materialy XI

mezinarodni vedecko-prakticka konference «Veda a technologie: krok do budoucnosti – 2015». Dil. 7. Praha : Education and Science, 2015. S. 38–44.

32. Кізлова А. А. Офіційна позиція Києво-Печерської лаври щодо перенесення мощей св. Єфросинії Полоцької // Могилянські читання. Збірник наукових праць 2011 р. Християнські реліквії: вивчення, збереження, експонування. К., 2012. С. 49–53.

33. Кізлова А. А. Передання гробниці св. прп. Феодора Острозького з Києво-Печерської лаври до м. Острог // Матеріали X Волинської Всеукраїнської історико-краєзнавчої конференції (м. Житомир, 16–17 листопада 2018 р.): Збірник наукових праць. Житомир : Полісся, 2018. С. 206–208.

34. Кізлова А. А. Позабогослужбові соціальні взаємодії братії для організації доступу до Києво-Печерської ікони Успіння Богородиці (XIX – початок ХХ ст.) // Микроистория и история повседневности: новый взгляд на историческое и культурное наследие. Материалы международной научной конференции (г. Браслав, 6 октября 2017 г.). Минск : Белнаучкнига, 2017. С. 88–92.

35. Кізлова А. А. Реакція митрополита Серапіона на будівництво укріплень над печерами Києво-Печерської лаври у 1812 р. // Могилянські читання 2012. Збірник наукових праць. К. : НКПЗ, 2013. С. 73–77.

36. Кізлова А. А. Соціальні взаємодії братії кінця XVIII – початку ХХ ст. при святинях Києво-Печерської лаври в публікаціях працівників «Всеукраїнського музейного городка» // Религия и общество – 12: сборник научных статей / под общ. ред. В. В. Старостенко, О. В. Дьяченко. Могилев : МГУ имени А. А. Кулешова, 2018. С. 77–79.

37. Кізлова А. А. Теоретичні засади дослідження соціальних взаємодій братії Києво-Печерської Успенської лаври щодо святинь обителі (1786 р. – перші десятиліття ХХ ст.) // Матеріали VII Всеукраїнської науково-практичної конференції «Історико-філософські дослідження молодих учених» (18 квітня 2019 року). Суми : Цьома, 2019. С. 50–52.

38. Кізлова А. А. Технічні засоби в шануванні Києво-Печерської ікони Успіння Пресвятої Богородиці (кінець XVIII – перше десятиліття XX ст.) // Історія освіти, науки і техніки в Україні: матеріали X Всеукр. конф. молодих учених та спеціалістів, присвяч. 150-річчю з часу засн. Полтавського т-ва сіл. госп-ва, 28 трав. 2015 р., м. Київ. Вінниця : Корзун Д. Ю., 2015. С. 231–232.

39. Кізлова А. Хрест святого преподобного Марка Печерника у взаємодіях між братією та відвідувачами Києво-Печерської Успенської лаври (кінець XVIII ст. – 1925 рр.) // «Києвознавчі читання: історія та етнокультура. До 100-річчя Української революції 1917–1921 рр.». Збірник матеріалів Міжнародної науково-практичної конференції, (Київ, 29 березня 2017 р.). К. : Фоліант, 2017. С. 406–410.

40. Кізлова А. А. Шапочка св. препод. Іоанна Багатостраждального в комунікації між братією Києво-Печерської Успенської лаври та богомольцями (XIX – початок XX ст.) // Матеріали Міжнародної наукової конференції «Історична наука в Україні: сучасний стан і перспективи розвитку» (м. Вінниця, 3–4 листопада 2016 р.). Вінниця, 2016. С. 10–14.

41. Kizlova A. St. John Long-Suffering's Relics in the Stories by Cave Guides of Kyiv Dormition Caves Lavra (Late 18th – Early 20th Cent.) // Романовские чтения – 13 : сборник статей Международной научной конференции, посвященной 105-летию МГУ имени А. А. Кулешова, Могилев, 25–26 октября 2018 г. / под общ. ред. А. С. Мельниковой. Могилев : МГУ имени А. А. Кулешова, 2019. С. 17–18.

42. Kizlova A. Votive Art and Craft Pieces in a Long Memory about Donators of Kyiv Dormition Caves Lavra (Late 18th – Early 20th Ct.) // International Conference «Creating Memories in Early Modern and Modern Art and Literature» (Belgrade, 13th – 16th March 2017). Abstracts of Papers. Belgrade : Copy Planet, 2017. P. 39.

ЗМІСТ

ПЕРЕЛІК СКОРОЧЕНЬ.....	24
ВСТУП.....	25
РОЗДІЛ 1. ПІДГРУНТЯ ДЛЯ ДОСЛІДЖЕННЯ.....	35
1.1. Стан дослідження проблеми.....	35
1.2. Інформаційний потенціал джерельної бази.....	53
1.3. Теоретично-методологічні основи дослідження.....	77
РОЗДІЛ 2. ПЕРЕДУМОВИ ДЛЯ СОЦІАЛЬНИХ ВЗАЄМОДІЙ ПРИ СВЯТИНЯХ.....	97
2.1. Упорядкування простору навколо об'єктів шанування.....	97
2.2. Організація часу для взаємодій.....	128
2.3. Характеристики контактних насельників, наближених до святинь.....	159
РОЗДІЛ 3. ВЗАЄМОДІЇ ЩОДО РІЗНИХ ВИДІВ РУХОМИХ СВЯТИНЬ У МЕЖАХ ЛАВРИ.....	190
3.1. Взаємодії щодо шанованих ікон.....	190
3.2. Взаємодії щодо цілісних мощей святих.....	220
3.3. Взаємодії щодо частин мощей і речей святих.....	252
РОЗДІЛ 4. ВЗАЄМОДІЇ, ЯКІ СТОСУВАЛИСЯ ЗМІН У КОЛІ СВЯТИНЬ ЛАВРИ.....	284
4.1. Взаємодії щодо нерухомо закріплених об'єктів шанування.....	284
4.2. Збереження та примноження шанованих святинь.....	314
4.3. Надання шанованих святинь за межі Лаври.....	344
ВИСНОВКИ.....	375
СПИСОК ВИКОРИСТАНИХ ДЖЕРЕЛ ТА ЛІТЕРАТУРИ.....	385
ДОДАТКИ.....	547

ПЕРЕЛІК СКОРОЧЕНЬ

- Арш. – аршин.
- БП – Ближні печери.
- В. – вершок.
- «ВМГ» – «Всеукраїнський музейний городок».
- ГП –Голосіївська пустинь.
- ДС – Духовний собор.
- ДП – Дальні печери.
- ЕВ – «Епархиальные ведомости».
- ІР НБУВ – Інститут рукопису Національної бібліотеки України ім. В. І. Вернадського.
- КП – Китаївська пустинь.
- КПЛ – Києво-Печерська Успенська лавра.
- Мик. ЛМ – Микільський лікарняний монастир.
- НКПКЗ – Національний Києво-Печерський історико-культурний заповідник.
- НА ІА НАНУ – Науковий архів Інституту археології Національної академії наук України.
- ОР РНБ – Отдел рукописей Российской национальной библиотеки.
- П. – пуд.
- «Патерик» – «Києво-Печерський патерик».
- РГИА – Российский государственный исторический архив (г. Санкт-Петербург).
- Синод – Найсвятіший владний синод.
- УС – Успенський собор.
- ЦДІАК України – Центральний державний історичний архів України в м. Києві.
- ЦДКФФА України – Центральний державний архів кінофотофонодокументів України ім. Г. С. Пшеничного.

ВСТУП

Актуальність дослідження. Студії, сфокусовані на людині, її світогляді й поведінці, є в сучасній історичній науці одними з провідних. Суспільство не існує без усеосяжної та складної системи зв'язків і взаємозв'язків, котра пронизує його на всіх напрямках і рівнях [1504; 1644, с. 334], що цілком закономірно.

Своєрідне місце в соціумі посідає чернецтво, котре під час постригу має зрікатися світу і його благ. Саме слово «монах» походить від грецького «μoναχός» («той, хто живе усамітнено»), а «монастир» – від «μoναστήριoν» («усамітнене житло») [1640, с. 714]. Разом з тим обителі не виривалися з навколишнього життя повністю. Понад те, святі місця ставали вузлами мережі (однієї з багатьох, «накинутих» на місцевість, поряд з торговими шляхами, шлюбними зв'язками тощо), в якій обмінюються інформацією їхні «хранителі», паломники й «мандрівники за святістю» [1770, с. 110–176]. Щодо монастирів, особливо тих, які приваблювали прочан, таке визначення святого місця теж можна вважати цілком справедливим. Передусім інтерес викликає соціальне життя насельників у монастирях, котрі С. Сафронов за насиченістю святинями, популярними серед прочан, влучно відніс до «символічних фокусів» [1705, с. 20–72]. Адже там балансувати між потребою дотримуватись ідеалів чернечого життя й задовольняти різноманітні запити сторонніх доводилося частіше, ніж на менш відвідуваній периферії.

Києво-Печерська Успенська лавра (включно з Успенським собором та іншими церквами «верхньої Лаври», печерами з підземними й навколишніми надземними храмами, Микільським лікарняним монастирем, Китаївською та Голосіївською пустинями) – обитель, унікальна за кількістю й різноманітністю святинь. На кінець XVIII – перші десятиліття ХХ ст. тут перебували моці понад 120 святих, не враховуючи релікваріїв з дрібними часточками (загалом можливість виставити моці для шанування здавна була рідкістю – так, у всіх церквах на території Грузії налічувалося менше моцей, ніж у КПЛ, те саме

можна сказати й про всі монастирі Москви [1431, л. 70–71; 1751, с. 26; 1780, 282 р.]), 61 мироточива глава, гробниці свв. прпп. Антонія і Феодосія Печерських, кілька шанованих як чудотворні ікон, нетлінне тіло на той час іще не канонізованого митрополита Тобольського й Сибірського Павла, хрест, який визнавали прижиттєвою власністю св. прп. Марка Печерника [Див., напр.: 992, с. 80–94; 1041, с. 5–10; 1253, с. 33–43, 57, 67–84, 95]. Кількість монахів та послушників у КПЛ могла значно перевищувати штатну. Так, на 1860 р. за штатом мало бути 110 монахів, а мешкало 116 (і 305 послушників), на 1882 р. за штатом мало бути 100 монахів та 270 послушників, а мешкало 205 монахів і 199 постійних послушників [1041, с. 11; 1154, с. 125], можливо, частина монахів перебувала на послушницьких вакансіях.

До КПЛ щороку сходилися багатотисячні паломники з різних країв, прибували особи з імператорської родини; церковні ієрархи; туристи різних віросповідань, зокрема й іноземні; юнаки, схильні прийняти постриг [Див., напр.: 840, с. 315; 845, с. 68; 1009, с. 138; 1090, с. 1177–1182; 1129; 1131, с. 20–21; 1161, с. 737–746; 1165; 1323, р. 275, 279, 281; 1333, р. 13–16; 1339, р. 113–126; 1340, р. 713; 1351, с. 212; 1372; 1379, р. 397; 1404, р. 1641; 1738, с. 320 та ін.]; сюди закликали приходити киян, аби ті не відкладали відвідування місцевих святинь до кінця життя [1269, с. 73–75]. Лаврські святині приваблювали увагу літераторів і художників [84; 85; 788; 872; 939, с. 225–226; 955, с. 278; 998; 1004; 1006; 1007; 1010, с. 34, 36, 39; 1023; 1055–1058; 1091; 1114; 1208; 1255; 1305; 1306]. На прощу до Києва, зокрема й до КПЛ, тимчасово відпускали з заслання [749; 750]. Отже, значущість обителі для навколишнього соціуму важко перебільшити.

Таким чином, розкриття проблеми, пов'язаної з досвідом братії КПЛ у соціальних взаємодіях щодо шанованих святинь обителі може розширити та поглибити знання не лише з історії самої КПЛ, Києва та православної церкви в Російській імперії окресленого періоду, а й з історії української культури загалом, соціальних комунікацій у доінформаційну добу, сакрального мистецтва, менеджменту й маркетингу.

Зв'язок роботи з науковими програмами, планами, темами.

Дисертацію виконано на кафедрі історії Національного технічного університету України «Київський політехнічний інститут імені Ігоря Сікорського» в рамках теми «Історико-культурна спадщина України: джерела, методологія, дослідження» (державний реєстраційний № 0115U006563).

Тему дисертації затверджено на засіданні Вченої ради Національного технічного університету України «Київський політехнічний інститут», протокол № 11 від 7 листопада 2016 р.

Об'єкт дослідження – соціальні взаємодії братії щодо шанованих святинь (чудотворних ікон, цілих і фрагментованих мощей, речей святих, тіла неканонізованого святителя Павла, митрополита Тобольського та Сибірського) КПЛ.

Предмет дослідження – особливості (ідеали, норми та реалії) участі насельників різних рівнів у соціальних взаємодіях між собою та з заінтересованими особами щодо шанованих святинь обителі.

Мета роботи – реконструювати множину контекстів, у яких насельники КПЛ вступали в соціальні взаємодії щодо шанованих святинь обителі, й відповісти на питання, чи становили ці взаємодії систему.

Для досягнення мети було поставлено такі **завдання**:

- з'ясувати рівень дослідженості проблеми стосовно КПЛ та проаналізувати стан наукових розробок, дотичних до соціальних взаємодій щодо святинь у православному соціумі;
- визначити інформаційний потенціал джерельної бази;
- встановити, як зазначені святині впливали на спілкування між братією КПЛ;
- визначити загальні засади і методи взаємодій з заінтересованими сторонніми особами, передусім відвідувачами;
- проаналізувати спілкування керівної та рядової братії з тими, хто мав нестандартні запити щодо святинь;

– простежити, в яких напрямках і на яких засадах відбувався обмін сакральними об'єктами між КПЛ та зовнішнім світом.

Хронологічні межі дослідження. Нижню хронологічну межу проведено по 1786 р., коли перед КПЛ постала нагальна потреба пристосовуватись до нових умов. За іменним указом Катерини II від 10 квітня¹ КПЛ прямо підпорядкували митрополиту Київському і Галицькому² як священноархімандриту, внаслідок чого її устрій мав вписатися в уніфіковану систему Синодального православ'я [891, с. 53; 1464, с. 35; 1603, с. 114], в ідеалі – повністю. Така рамка не виключає звернення за потреби до раніших подій. «Всеукраїнський музейний городок» остаточно утвердився на місці КПЛ 06.01.1930 [834]. Але представники обителі³ втрачали контроль над святинями (отже, й сформовані навколо них соціальні зв'язки) поступово (з 1922 р., коли в умовах радянської влади почалися вилучення безпосередньо пов'язаних з шанованими іконами й мощами речей). При цьому, хоча за державним правом монастир ліквідували як юридичну особу, за церковним правом він іще існував [51; 1435, с. 10; 1603, с. 116]. Враховуючи мету роботи, нестабільний перехідний період дає змогу простежити рівень стійкості та функціональності досліджуваних взаємодій. Тому верхню хронологічну межу – перші десятиліття ХХ ст. – окреслено менш чітко, ніж нижню.

Територіальні межі дослідження. У вузькому сенсі – ті приміщення КПЛ, де перебували шановані святині (церкви й печерні коридори), в розширеному – весь підконтрольний КПЛ на окреслений період простір з урахуванням за потреби відомостей про місцевості, з представниками котрих братія вступала у взаємодії.

Методологічна основа дослідження. Уникнути «фактокерованості» роботи й цілеспрямовано реалізувати кожне завдання можливо завдяки

¹ Тут і далі дати наводяться за стилем літочислення, чинним на відповідний час.

² Далі в тексті згадки «митрополит» без уточнення, якої саме території, стосуватимуться саме Київського та Галицького владика.

³ Саму назву «обитель» щодо Лаври 1920–1930 рр. можна вживати лише образно, адже 1920 р. згідно з постановою Раднаркому УРСР Києво-Печерський монастир було закрито, Успенський собор і печери перейшли до церковної громади (передусім монахів), решту храмів опечатали, а житлові корпуси передали райжилвідділу Печерського району Києва [834].

заздалегідь обраній дослідницькій стратегії, в ролі якої використано мікроісторичний підхід. Тобто змінено масштаб аналізу, аби за рахунок увиразнення невлених без цього деталей пізнати, як загальні процеси переломлюються в певній точці, де кожен творить «свою» історичну дійсність. У такому разі дослідник має не відштовхуватись від наперед визначеного загального контексту, а реконструювати множинність контекстів через досліджуваний об'єкт [1697, с. 126; 1706, с. 71; 1727, с. 733; 1778, р. 86; 1822, р. 209–215]. П. Берк наголосив на потребі в увазі до різноманітних посередників між досліджуваною спільнотою й навколишнім світом або в русі між мікро- та макрорівнями, підкресливши, що без поєднання окремого з загальним мікроісторія «може стати чимось на кшталт втечі від світу» [1440, с. 141]. На думку П. Берка, підвищення уваги до різних типів взаємин між спільнотами й навколишнім світом є дієвим способом поєднання локального та глобального при мікроісторичному підході [1440, с. 146]. З огляду на вказане та з урахуванням того, що суб'єктом соціальної взаємодії можуть стати будь-які індивід, група чи соціальна інституція, котрим стало відомо про певну подію чи дію (через що до творення соціальних контекстів вноситься елемент непередбачуваності) [1643] було поставлено мету й завдання роботи.

Розв'язання проблеми в наукових межах і достовірність висновків забезпечують принципи історизму, об'єктивності, конфесійної безсторонності, наукового плюралізму з застосуванням комплексного підходу. Для реалізації цих принципів використовується низка методів: загальнонаукові – історичний, логічний, аналіз, синтез, індукція, дедукція, узагальнення, а також спеціальні історичні – проблемно-хронологічний історико-генетичний, історико-порівняльний і ретроспективний, «щільного опису» (докладніше див.: підрозділ 1.3). Для роботи з джерельними матеріалами було застосовано джерелознавчі методи бібліографічної, архівної та музейної евристики, систематизації, джерелознавчої критики, зіставлення (за їх допомогою було виділено кілька груп джерел і охарактеризовано інформаційний потенціал матеріалів, які входять до кожної з них).

Наукова новизна дослідження полягає в тому, що **вперше** в українській історіографії на основі критичного аналізу дотичних до порушеної проблеми наукових праць, а також словесних, зображальних, речових і поведінкових джерел з застосуванням мікроісторичної стратегії реконструйовано множини контекстів, у яких насельники КПЛ (як адміністративні, так і рядові) вступали в соціальні взаємодії щодо шанованих як чудотворні ікон, мощей та їх частин, речей святих в обителі, перевірено, чи становили ці взаємодії систему, зокрема:

- встановлено, як указані сакральні об'єкти впливали на взаємодії всередині кола братії КПЛ;
- визначено загальні засади і методи взаємодій зі сторонніми особами, передусім відвідувачами КПЛ, заінтересованими в її святинях;
- проаналізовано особливості взаємодій керівних та рядових насельників КПЛ з тими, хто мав специфічні запити щодо вказаних об'єктів шанування;
- простежено, в яких напрямках і на яких засадах КПЛ обмінювалася святинями з навколишнім світом.

На прикладі відомостей щодо світогляду керівної та рядової братії КПЛ **набули подальшого розвитку** ідеї про співвідношення між канонічними нормами православної церкви, чинними на території Російської імперії приписами Синоду та народними уявленнями про святині й пов'язані з ними практики.

Удосконалено підходи до джерельного забезпечення інформативного ряду проблеми соціальних взаємодій насельників православних монастирів між собою та з навколишнім світом щодо шанованих святинь у них.

Уточнено фактологічні дані стосовно кола виробників і торговців, котрі співпрацювали з КПЛ під час взаємодій, пов'язаних з шанованими святинями, **виправлено** неточно введені в науковий обіг відомості про склад учасників останнього переоблачення мощей св. прп. Євфросинії Полоцької перед їх відправленням на батьківщину, **заперечено** поширювану в радянський період інформацію про цілковиту втаємниченість догляду за мощами в БП і ДП.

Теоретичне і практичне значення роботи полягає в тому, що результати дослідження та висловлені в ньому висновки й гіпотези можна покласти в основу більш загальних праць з історії чернецтва, християнської духовності, Синодальної православної церкви, соціальних взаємодій нового часу, а також присвячених вирішенню на мікроісторичному рівні різноманітних проблем, пов'язаних з контактами мешканців Києва між собою та з відвідувачами міста. Запропоновані в роботі стратегія, методологія та методики, застосовані на базі матеріалів про КПЛ, придатні для дослідження соціальних взаємодій щодо шанованих святинь інших монастирів, з історії котрих збереглася структурно подібна джерельна база.

Матеріал для поглибленого опрацювання з погляду своїх дисциплін у дисертації можуть віднайти фахівці з теорії та історії соціальних комунікацій, релігієзнавства, мистецтвознавства, культурології, психології, менеджменту й маркетингу.

Роботу можна використовувати для підготовки підручників, посібників та навчально-методичних комплексів з історичних дисциплін для студентів вищих навчальних закладів, передусім для істориків – «Історія православної церкви в Україні», а для представників інших спеціальностей – «Історія української культури». Фрагменти словесних джерел, уміщених у додатках, можна включати до хрестоматій з відповідних історичних дисциплін.

Віднайдену й систематизовану під час опрацювання теми інформацію можливо актуалізувати в складі посібників для екскурсиводів по НКПШЗ, Києву й загалом за маршрутами, до складу яких входить територія КПЛ. Персональні дані лаврських насельників, наведені в роботі, можуть доповнити генеалогічні дерева тих, чиї предки прийняли постриг у КПЛ.

Вихідні дані використаних опублікованих нарративних джерел окресленого періоду можуть бути враховані для підготовки розширеного, виправленого й доповненого порівняно з виданням 2006 р. [1630] бібліографічного покажчика з історії КПЛ (видання, вже включені до названого покажчика, відмічено в списку використаних джерел позначкою «***»),

словник митців, ремісників, керівників художніх робіт і меценатів XVIII – початку XX ст., котрі співпрацювали з КПЛ [1743, с. 102–129] теж може бути оновлено.

Особистий внесок автора полягає в постановці та вирішенні окресленої проблеми. Наукові результати, викладені в роботі, досягнуті одноосібно, всі публікації у фахових та інших наукових виданнях, зокрема й за результатами конференцій, теж підготовлено без співавторів.

Апробація результатів дослідження. Основні положення та висновки дисертаційної роботи оприлюднено в доповідях на таких міжнародних і всеукраїнських наукових конференціях, симпозіумах і воркшопах: XVII міжнародна наукова конференція «Могилянські читання. Традиції печерних монастирських комплексів в Україні і Східній Європі: проблеми вивчення, збереження, музеєфікації» (6–7 грудня 2012 р., м. Київ) – очно, з публікацією; Европа. Актуальные проблемы этнокультуры: IV Международная научно-теоретическая конференция (22 апреля 2013 г., г. Минск, Беларусь) – заочно, з публікацією; Традиционные общества. Неизвестное прошлое: X международная научно-практическая конференция (21–22 апреля 2014 г., г. Челябинск, Россия) – заочно, з публікацією; Історія освіти, науки і техніки в Україні: X Всеукраїнська конференція молодих учених та спеціалістів, присвячена 150-річчю з часу заснування Полтавського товариства сільського господарства, 28 (28 травня 2015 р., м. Київ) – очно, з публікацією; Міжнародна наукова конференція «Підземний простір: освоєння, вивчення, вторинне використання (25–26 вересня, 2015 р., м. Запоріжжя – с. Василівка)»; Міжнародна наукова конференція «Історична наука в Україні: сучасний стан і перспективи розвитку» (3–4 листопада 2016 р., м. Вінниця); «Știință, educație, cultură», conferința științifico-practică internațională = Наука, образование, культура: Международная научно-практическая конференция, посвященная 26-ой годовщине Комратского государственного университета (10 февраля 2017 г., г. Комрат, Молдова) – заочно, з публікацією; International Conference «Creating Memories in Early Modern and Modern Art and Literature» (Belgrade, 13th – 16th

March 2017) – очно, з публікацією; «Києвознавчі читання: історія та етнокультура. До 100-річчя Української революції 1917–1921 рр.» Міжнародна науково-практична конференція (29 березня 2017 р., м. Київ) – очно, з публікацією; 2017 Conference of the International Society for Intellectual History (ISIH) «The Rethinking of Religious Belief in the Making of Moderninty» (May 30 – June 1 2017, Blagoevgrad, Bulgaria) – очно, без публікації; Dying and Death in 18th – 21st Century. Europe Internaional Conference. Tenth Edition (26–28 September 2017, Alba Iulia, Romania) – очно, без публікації; Міжнародная науковая канферэнцыя «Мікрагісторыя і гісторыя штодзённасці: новы погляд на гістарычную і культурную спадчыну» (6 кастрычніка 2017, Браслаў, Беларусь) – очно, з публікацією; «Știință, educație, cultură», conferința științifico-practică internațională = Наука, образование, культура: Международная научно-практическая конференция, посвященная 27-ой годовщине Комратского государственного университета (11 февраля 2018 г., г. Комрат, Молдова) – заочно, з публікацією; Feminist Philosophy: Re-thinking Public Space. International Symposium (8–10 March 2018. Oslo, Norway) – очно, без публікації; Exploring The Past: New Social History at the Crossroads of Methodological Trends. International Conference for Young Researchers Devoted to the XXV Anniversary of the NaUKMA Department of History (22–24 March 2018, Kyiv) – очно, без публікації; ULB-EASt Research Workshop «Landscapes, Pilgrimages and the Creation, Representation and Transformation of the “Sacred”» (17–18 May 2018, Brussels, Belgium) – очно, без публікації; 2nd International Conference on Arts and Humanities: The victim as a cultural expression: Representation, Perception, Symbolism (5–8 June 2018, Nicosia, Cyprus) – очно, без публікації; International MAG Convention «The Image of the Self» (27–29 червня 2018 р., м. Львів) – очно, без публікації; Києво-Печерська лавра – Афон – Єрусалим: єдність кризь століття. Міжнародна наукова конференція (20–21 липня 2018 р., м. Київ) – очно, без публікації; В орбіті християнської культури. До 1030-річчя хрещення Русі. Наукова конференція (25–26 жовтня 2018 р., м. Київ) – очно, з публікацією; Четверті Череванівські наукові читання. Всеукраїнська наукова

конференція (з міжнародною участю) (до 100-річчя з часу створення історико-філологічного факультету в Полтаві) (25–26 жовтня 2018 р., м. Полтава) – заочно, з публікацією; Романовские чтения – 13. Международная научная конференция, посвященная 105-летию МГУ имени А. А. Кулешова (25–26 октября 2018 г., г. Могилев, Беларусь) – заочно, з публікацією; X Волинська Всеукраїнська історико-краєзнавча конференція (16–17 листопада 2018 р., м. Житомир) – очно, з публікацією; XXIII Міжнародна наукова конференція «Могилянські читання: Дослідження сакральних пам'яток України» (6–7 грудня 2018 р., м. Київ) – очно, з публікацією; «Știință, educație, cultură», conferința științifico-practică internațională = Наука, образование, культура: Международная научно-практическая конференция, посвященная 28-ой годовщине Комратского государственного университета (15 февраля 2019 г., г. Комрат, Молдова) – заочно, з публікацією; Міжнародна наукова конференція «Історико-культурний туризм: український та світовий досвід» (5 квітня 2019 р., м. Київ) – очно, з публікацією; VII всеукраїнська науково-практична конференція «Історико-філософські дослідження молодих учених» (18 квітня 2019 р., м. Суми) – очно, з публікацією; Fourth annual Tartu conference on Russian and East European Studies «Communities in Flux: Rethinking Sovereignty and Identity in an Era of Change» (9–11 June 2019, Tartu, Estonia) – очно, з розміщенням доповіді на сайті конференції.

Структуру дисертації обумовлено проблемним принципом залежно від основної мети дослідження. Робота складається зі вступу, чотирьох розділів, висновків, списку використаних джерел і літератури (усього 1828 позицій), 15 додатків. Загальний обсяг рукопису – 663 сторінки, з яких основна частина становить 360 сторінок.

РОЗДІЛ 1. ПІДГРУНТЯ ДЛЯ ДОСЛІДЖЕННЯ

1.1. Стан дослідження проблеми

Мета підрозділу – з'ясувати рівень дослідженості проблеми стосовно КПЛ та стан наукових розробок, дотичних до соціальних взаємодій монахів і послушників різних рангів щодо шанованих святинь у православному соціумі кін. XVIII – перших десятиліть ХХ ст.

Про інтерес до КПЛ численних науковців та про їхні тематичні вподобання красномовно свідчить насичений бібліографічний показник [1629]. В основу розділу покладено принцип наукової толерантності, за яким слід не шукати в працях попередніх дослідників «білі плями» стосовно предмета дисертації, а передавати реальний приріст знань, дотичних до теми [1486]. З огляду на це, наукові праці, в яких порушувалися питання, пов'язані з окресленою в дисертації темою, охарактеризовано за такими напрямками: а) особливості висвітлення різних аспектів соціальних взаємодій братії КПЛ щодо шанованих святинь у роботах з історії самої КПЛ і сакрального простору Києва б) специфіка згадок про соціальні взаємодії православного чернецтва щодо шанованих святинь у дослідженнях на матеріалах інших місцевостей і (або) періодів.

За принципом наукової толерантності в межах цієї роботи зосередимося саме на тих дослідженнях, автори яких хоча б побіжно згадували про соціальні взаємодії православних монастирських насельників, пов'язані з шанованими святинями їх монастирів, у XVIII – перших десятиліттях ХХ ст. Праці, автори яких розглядали тільки особливості чернецтва або тільки специфіку різних видів святинь; досліджували матеріали інших періодів або конфесій, використовуються в дисертації, проте за потреби додатково характеризуються принагідно в тематичних розділах.

Автори оглядових праць з історії КПЛ, написаних у кін. XVIII – на поч. ХХ ст., лише описували сучасний їм стан обителі, без коментарів і аналізу, на відміну від розділів про попередні періоди [891; 992; 1005]. Тому такі

розвідки охарактеризовано в складі джерельної бази дослідження (Див.: підрозділ 1.2).

29.09.1926 на території КПЛ створили заповідник «ВМГ» [1628, с. 64]. Поступово дослідники обителі почали звертати увагу на її шановані святині.

Етикетка на раці для мощових часточок, виставленій в Антирелігійному музеї: «Ця труна, як предмет церковної торгівлі, до грудня 1929 року перебувала в Успенському соборі Києво-Печерської лаври» [126, арк. 1], – цікава прагненням не лише повідомити про походження релікварію, а й наголосити на його посередницькій ролі під час взаємодій між братією та відвідувачами КПЛ. Водночас вона належить до ранніх тлумачень об'єктів шанування в межах радянської ідеології.

М. Бажанов у статті для журналу «Безвірник» про особливості роботи антирелігійних музеїв зафіксував і прокоментував важливі деталі щодо співіснування між монахами, котрі на 1929 р. іще залишались на території КПЛ, та працівниками «ВМГ», зокрема застережень, з якими відвідувачам показували шановані святині [1428, с. 19–25]. Завдяки цьому його робота набуває додаткової цінності як джерело.

Готуючи у співавторстві коротку характеристику УС для путівника по Києву, Ф. Ернст і П. Курінний (на 1930 р. – директор заповідника [1771, с. 439]) підкреслили роль ікони Успіння визначенням: «Найбільша святощ К.-П. Лаври був образ “успіння божої матері”» [1507, с. 499]. Історію святині автори передали, спираючись на модифікації сказання про неї та переоформлення коштовного окладу. Такі зміни дослідники пов'язали з активним шануванням. Згадали й про Ігорівський образ Богородиці, при цьому підкреслили, що КПЛ його «використовувала як чудодійний» [1507, с. 499, 502–503], тобто звернули увагу, що дії керівної братії були усвідомлені. П. Курінний написав для того ж путівника підрозділ про історію лаврських печер, звертаючи увагу на вдосконалення їх простору для масового відвідування. Також саме печери в цій роботі визначено як головну святиню [1599, с. 511–512]. П. Курінний з раціоналістичних позицій висвітлив суть мощей (з указівкою, що їх часточки

стали «річчю найширшого релігійного крамообміну» [1599, с. 511]) та мироточивих глав (те, що вони просякнуті олією, пояснив: «...ченці часто їх змащували, щоб таким способом ушанувати» [1599, с. 511–512]). Окрім прагнення показати УС і всю КПЛ як архітектурний екскурсійний об'єкт [1629, с. 71] у роботі П. Курінного дії насельників КПЛ висвітлюються радше як дії тих, хто не лише повідомляє відвідувачам, що в обителі справді зберігаються великі святині, а й самі вірять у це. До відверто антирелігійних коментарів Ф. Ернст і П. Курінний не вдавалися.

Г. Денісов ще до повного передання печер заповіднику та свого призначення на посаду завідувача відділу пам'яток [1772, с. 438] підготував статтю для журналу «Безвірник». У ній наголосив, що в КПЛ образ Успіння, моці й мироточиві глави пропагували як набір «“чудесних” речей» [1497, с. 12] передусім з корисливою метою. Дослідник пов'язав витрати на оздоблення святинь саме з бажанням братії не лише повернути ті самі кошти, а ще й отримати прибутки. Також підкреслив: «Утворення того чи іншого “чуда” звичайно пристосовувалося до будь-яких свят або особливих обставин» [1497, с. 11–12]. Отже, хоча й не виходячи за атеїстичні ідеологічні рамки, характерні й для статті ще одного автора з «Безвірника» [1452, с. 4], помітив і переконливо показав, що насельники КПЛ активно поширювали серед вірян інформацію про шановані святині обителі, підкреслив зв'язок між опорядженням святинь та їх пропагандою.

У брошурі Г. Денісов розвинув ідею «утворення» чудес для більшої наживи, зосередившись на підготовці до канонізації Павла Тобольського, та у вступі відзначив, що тіло ієрарха використовували на зразок чудотворних ікон, мироточивих глав та інших моцей [1496, с. 5]. Про релігійні мотиви лаврських насельників не йдеться ні в статті, ані в брошурі. Ймовірно, Г. Денісов вважав ці мотиви або загалом не визначальними в поведінці братії, або не вартими включення в конкретні роботи, передусім присвячені економічній стороні шанування святинь.

У брошурі, повністю присвяченій БП і ДП, Н. Гепенер (Лінка), на 1930–1931 рр. – екскурсовод заповідника, звернула увагу на те, що у XVIII–XIX ст. мощі розміщували й підписували все зручніше для богомольців, зокрема поставили труни на однакові за висотою підставки [1478, с. 18–19; 1772, с. 438]. Отже, було порушено проблему рівня, на якому насельники КПЛ задовольняли потреби відвідувачів.

В розділі «Майстерня мощей та торгівля ними» докладно описано, в що облачали святих і хто це робив, як та за яким розкладом змінювали облачення й покрови, як 1918 р. деякі труни вкрили склом (згадка про засклені домовини в англійському журналі за 1874 р. помилкова, можливо, через те, що автор неправильно зрозумів розповіді про КПЛ [1386, р. 208]). Ці дії лаврської братії Н. Гепенер пояснила прагненням надати мощам форми цілого тіла, а також приховати те, що не призначалося для стороннього ока [1478, с. 52–57], тож дослідниця відзначила різні рівні доступу до шанованих святинь КПЛ.

Розділення мощей Н. Гепенер витлумачила як лихо, котрого завдавали святиням самі насельники обителі. Причому лихо навіть більше, ніж шкода від сторонніх зловмисників, бо саме через нього деякі мощі зникли. Дослідниця стверджувала, що монахи часто «фальшували» – продавали прості кістки. Головний висновок, який зробила Н. Гепенер на підставі знайдених при печерах і докладно описаних у її праці ще не розданих мощових фрагментів та документів про них, – це те, що розповсюдження часточок було торгівлею [1478, с. 56–57]. Уже в заголовку статті 1931 р. Н. Гепенер теж наголосила на тому, що це – торгівля. На основі документів підрахувала, скільки часточок видали з КПЛ за 1910–1916 рр., визначила територіальні рамки (від Омська до Варшави й від Новгорода до Сімферополя) [1477, с. 2] та найпоширеніші способи оформлення призначених до передання реліквій, окреслила коло тих, хто міг отримати часточки. Також перелічила освячені при мощах речі, які продавали в обителі, повідомила (як і в брошурі) про часточки, заготовані для розповсюдження та знайдені в скриньках і конвертах [1477, с. 2; 1478, с. 57] – імовірно, під час передання печер «ВМГ» за участі дослідниці [834]. В розділі

«Мироточиві глави та інші об'єкти прибутку» Н. Гепенер досить докладно простежила ранні згадки про відповідні святині (включно з витоками шанування мироточивих мощей іще в грецькій церкві), описала їхній вигляд і кількість, звернула увагу на замовлення нових «ваз» для глав і навела анекдот про Миколу I та монаха, що мирував богомольців, розклад відвідування печер [1478, с. 57–60]. Факти в обох згаданих роботах дослідниці прокоментовано з атеїстичних позицій, тож А. Яненко цілком небезпідставно віднесла статтю до тенденційних [1772, с. 438], що можна сказати й про брошуру. Втім, у фактографії Н. Гепенер дотримувалась документальної точності.

Вже після музеєфікації печер І. Скуленко (працював у Лаврському музеї з 1925 р.) видав роботу, в якій відзначив, що мощі заробляли монахам гроші [1692, с. 24; 1721, с. 10]. Відомості про переоблачення мощей, які є і в брошурі Н. Гепенер, доповнено подробицями про щітки, ганчірки та гусячі крила, «щоб ходити коло святих» [1721, с. 14], згадано про «сушарку» й «лябораторію» [1721, с. 14–15] для мощей. Написано, буцімто монахи розповіли, як вигадали мироточиві голови: «От у них у лябораторії зібралось чимало черепів для майбутніх святих, і вони поставили їх тим часом за вітварем церкви в ближніх печерах, а щоб не псувалися, помастили їх оливою (“миром”)...» [1721, с. 16] Утім, лише частину глав відкрили 1834 р. за митрополита Євгенія (Болховітінова) [855, с. 8], згадки про решту походять іще з XVI–XVII ст. [901; 1008, с. 21; 1478, с. 57]. Отже, братія, котра населяла КПЛ на час написання праці І. Скуленка, навряд чи могла пам'ятати, з чого почалося шанування глав. Тому версія дослідника видається суто пропагандистсько-атеїстичною [1571, с. 77–79]. Попри підкреслено антирелігійну тональність розвідка І. Скуленка важлива тим, що її автор визнавав впливовість шанованих святинь у взаємодіях між насельниками КПЛ та їх зі сторонніми.

Н. Багрій (директор «ВМГ» з 1934 р., розстріляний 1937 р.) у розділі «Києво-Печерська лавра на службі експлуататорів» з колективної праці «Колишня Києво-Печерська лавра на службі експлуататорів», назвав попередніх дослідників КПЛ шкідниками, які не розвивали антирелігійний

напрям. Сам він зупинився на деяких подробицях переоблачення мощей (у печерах) та поведінки братії при цьому [1427, с. 8–30; 1772, с. 442]. Суть самих печер прокоментував так, що КПЛ використовувала їх як найсильніший засіб впливу на вірян. Порівняно з іншими працівниками заповідника звернув більше уваги на мощі св. прп. Іоанна Багатостраждального та їх відмінності від усіх інших, згадав про засади оформлення поховальної ніші [1427, с. 26, 29]. Також записав, що вміст облачень угодника «оказався ящиком з кістками» [1427, с. 29]. Те, наскільки сама братія визнавала святість згаданих реліквій, дослідник прямо не коментував, однак підкреслював перш за все її матеріальні інтереси.

Ю. Оландер у статті для журналу «Безвірник» 1935 р. побіжно згадав про перевдягання мощей і сушарні для них. Наголосив, що цю практику монахи зберігали в суворій таємниці й пояснив це їх бажанням обдурити богомольців [1654, с. 39]. Перелік тканин при тілах угодників навів і В. Гінзбург, котрий розкривав мощі з печер 1939 р., також підсумовуючи значення цих покривів як частини свідомого обману вірян. У статті В. Гінзбурга цінне те, що він за зовнішнім виглядом мощей прагнув виявити ставлення до них лаврської братії й намагався його тлумачити [53, арк. 6; 1481, с. 111, 116], причому підкреслював не лише негативні моменти.

Один з лекторів «ВМГ» Ю. Лі(е)сневський, розвінчуючи лаврські святині, зосередився, на відміну від попередників, на прикладі тіла Павла Тобольського та спроб його канонізувати. Розглядав цей випадок порівняно зі знахідками добре збережених тіл звичайних людей, яких ніхто й не думав долучати до лику святих [834; 1607, с. 16–20]. П. Карпенко, засуджуючи діяльну участь представників КПЛ у I Світовій війні, прокоментував звичай спускати до вірян образ Успіння (нібито в такий спосіб церква теж благословляла кровопролиття) [1538, с. 12–16]. Обидві роботи написано не просто з атеїстичних позицій, а й у гостро викривальному тоні. Втім, важливо, що автори розглядали практики лаврських насельників з об'єктами шанування в контексті соціальних взаємодій.

Загалом у 1930-х рр. не було можливості публікувати розвідки з історії церкви, не надаючи їм викривально-пропагандистського забарвлення, часом за рахунок відповідного спотворення джерельної інформації [1512, с. 11]. Отже, завдяки насиченості фактами й тому, що їх автори переважно мали змогу спостерігати життя в КПЛ до її закриття як свідки, роботи цього періоду мають джерельну цінність для дослідження пов'язаних зі святинями комунікативних практик, але потребують уважної перевірки наведених деталей на достовірність.

Згадані автори згадували про активність насельників КПЛ при святинях у роботах, призначених для широкого загалу. Вони розуміли велику історичну роль шанованих ікон і реліквій. Таким чином, заклали основи дослідження проблеми, адже визнавали монахів активними учасниками соціальних взаємодій при святинях, здатними спрямовувати думки та дії відвідувачів. Утім, окрім П. Курінного, вони не відзначали, наскільки в КПЛ вірили в благодатність і чудотворність ікон та реліквій, понад те, за рахунок акцентування на матеріальній стороні справи створювали образ радше скептичних хранителів святині.

Щодо радянського періоду після Другої світової війни, роботи працівників Києво-Печерського заповідника – М. Петренка, В. Шиденка та В. Крикотуна [1446] – привертають увагу перш за все, адже найповніше вписуються в загальний контекст теми.

М. Петренко відзначив елементи вбрання для святих (з БП і ДП) серед різноманітних пожертв до КПЛ і витлумачив наявність потових облачень та покровів як намір ошукати вірян [1677, с. 21], як і автори 1930-х рр. Поряд з насельниками обителі як учасники взаємодій постали й жертводавці.

В праці М. Петренка побіжно згадано, що монахи вимагали від прочан оплати за супровід по печерах, поки ДС заборонив це, аби богомольці не відвернулися від святого місця. Ситуацію використано радше як приклад негідної поведінки служителів культу [1677, с. 2], але важливо, що дослідник зосередився не лише на лаврській адміністрації, але й на тому, як до

відвідувачів ставилися рядові насельники. Окрім того, автор не замовчав заборону вимагати гроші, що загалом підвищує рівень довіри до його неупередженості.

В. Шиденко зазначив, що насельники КПЛ «широко рекламували» [1767, с. 5] шапку св. прп. Іоанна Багатостраждального. Також підкреслив: «Цікаво зазначити, що ця шапка, яку нібито носив житель древньої Русі, як виявилось потім, зроблена у Москві в 1847 р.» [1767, с. 5]. Тобто випадок подано як приклад обману вірян, адже цей головний убір ніяк не міг носити сам угодник. Утім, попри негативні оцінки братії цінною є інтерпретація практик з шапочкою саме як реклами, тобто цілеспрямованої комунікативної діяльності братії.

Окрему увагу історії ікони Успіння як шанованої святині приділив В. Крикотун. Дослідник відзначив: «Завдяки золотій ризи вона сяяла так, що засліплювала очі. Вражені таким видовищем, віруючі в нестямі кидалися на коліна, повзли до неї, аби тільки доторкнутися або поцілувати» [1595, с. 25]. Також протиставив брак описів та художньої характеристики зображень на іконі (в книгах і архівних документах) докладним перелікам розміщених при ній коштовностей, «блиск сяяння яких засліплював очі прочанам, одурманював ще більше їхні голови» [1595, с. 26]. В. Крикотун відзначив, що ризу і круг навколо святині час від часу замінювали на пишніші й дорожчі, що на ній були численні пожертви – «штучки» (перстні, квіточки, гілочки, якірці) [1595, с. 25, 27]. При цьому відверто поміняв місцями причини й наслідки в послідовності «шанування – прикрашання» святині. Розвідка спрямована передусім на те, щоб розвінчати образ перед вірянами. Втім, вартісна тим, що привертає увагу не тільки до економічної й художньої, а й до соціальної ролі іконного окладу та прикладу.

Ідею про торгівлю часточками мощей (з уточненням, що це – спекуляція) висловив, імовірно, вслід за Н. Гепенер, О. Шамаро в написаній з позицій наукового атеїзму праці, присвяченій розвінчанню культу святих. У ній перш за все йдеться про 1910–1916 рр. (часточки, розповсюджені в цей час, уважно

підраховано) [1761, с. 218–219]. Тобто на перший план під час пояснення дій представників КПЛ висунуто матеріалістично-корисливі мотиви.

В цілому дух окреслених робіт цілком відповідає завданням радянської антирелігійної пропаганди, порівняно з 1930-ми рр. додалися нові фактичні деталі (переважно про ікону Успіння) й акценти.

Серед науковців періоду незалежності України оцінку взаємодіям між насельниками та відвідувачами дала в короткому огляді історії БП і ДП І. Жиленко. На підставі того, що керівництво КПЛ ініціювало й дозволяло все нові переобладнання в печерах (яким, і то лише БП, тільки розкопками на межі 1970–1980 рр. повернули первісний вигляд), дослідниця дійшла висновку, що йому, за винятком митрополитів Самуїла, Євгенія й Філарета, «не потрібна була ні історія печер, ні історія монастиря взагалі» [1513, с. 22], а сама обитель «була перетворена на помпезне “шоу” для віруючих, одним з найцікавіших “атракціонів” якого були печери» [1513, с. 22]. Аргументів на користь «шоу» в печерах, крім згадки про засипані коридори [1513, с. 22], в роботі не наведено, проте помітне очікування від діячів 1786 р. – кін. ХІХ ст. того, що вони відповідатимуть ідеалам значно пізнішої доби (як-от новітнім стандартам охорони історичних пам'яток). Для подальшого дослідження теми стаття І. Жиленко важлива насамперед докладно висвітленою передісторією знайдення й видання (1862 р.) написів з надгробних дошок святих ДП [1513, с. 22]. Адже публікація цих написів – теж своєрідна взаємодія братії зі сторонніми. Визначення святинь як «шоу» чи «атракціону» багато значить у контексті теми, бо дослідниця тим самим актуалізувала потребу розглядати їх не лише як потенційно прибуткові для КПЛ об'єкти, а і як джерело вражень, котрі обитель прагнула справити на відвідувачів.

Досить докладно на тому, як у ХІХ ст. приймали та розміщували коштовні привіски до ікони Успіння, зупинився Д. Степовик. Він наголосив, що тоді лаврська братія почала накопичувати надзвичайно багато коштовностей, і визнав головним джерелом їх надходження саме названий образ. Тож припустив, що за рахунок пожертв до останнього, «якби Лавра не мала ніяких

інших надходжень, вона, з її сотнями ченців, могла б утримувати себе» [1730, с. 253]. Тобто інтереси братії, крім суто матеріальних, у роботі лишилися осторонь.

У прочитанні Н. Баранової, котра посилається на працю Д. Степовика, проблема прозвучала значно гостріше: «І не дивно, що саме в цю добу в Лаврі припинилися дивотворення. Бо якщо раніше Печерський монастир був дійсно “світлом істини” й прикладом справжнього духовного життя ченців, то ХІХ ст. стало часом творення “штучних” див задля елементарної наживи. Навіть стародавня ікона Успіння Пресвятої Богородиці ганебно, з дозволу священноархімандритів, використовувалась як засіб для “загрібання коштовностей”» [1433, с. 45]. Імовірно, конкретних прикладів Н. Баранова (на відміну від Д. Степовика) не навела задля стислості викладу, але без них процитоване твердження видається бездоказовим. Понад те, що і на яких підставах дослідниця визнала штучними чи, навпаки, справжніми (але припиненими) дивами у статті не пояснено. Нерозкриті лишилися і засади, на яких тяглість «дивотворення» (хоч би що під цією назвою крилося) було узалежнено саме від «справжнього духовного життя» монахів. Тому виникають сумніви й у методологічній коректності розвідки загалом і зокрема – інтерпретації в ній поглядів Д. Степовика (його зауваження: «Цікаво, що відколи цю стародавню ікону стали використовувати для загрібання коштовностей, при ній припинилися чудотворення» [1730, с. 253], – теж неоднозначне, але на загальному тлі роботи схоже радше на констатацію браку нових документів про чуда).

Праці як І. Жиленко та Д. Степовика, так і Н. Баранової є яскравими зразками історіографічної течії, представники якої різко негативно оцінюють вплив Синодального періоду на православну церкву в українських землях. Ймовірно, саме це позначилось і на характеристиках соціальної активності лаврської братії при шанованих іконах і реліквіях.

О. Анісімов у розділі праці, присвяченої наслідкам переїзду столиці Радянської України з Харкова до Києва, переконливо, на основі

репрезентативної джерельної бази, розвінчав тезу про наявність у КПЛ майстерні з виготовлення мощей. Дослідник довів, що під її виглядом на фото демонстрували одну з ризниць при печерах [1420, с. 190–202]. Завдяки цій роботі унаочнилися можливі викривлення інформації про минуле обителі в працях радянських авторів, що допомагає зваженіше використовувати їхні надбання.

Історію ризи на іконі Успіння під час і відразу після вилучення церковних цінностей 1922 р. простежили (кожен окремо) А. Бартош та О. Чучалін. В статті А. Бартош більше відчувається акцент на матеріальній і мистецькій цінності самого окладу, тоді як О. Чучалін зосередився передусім на документах про передання останнього. Дослідники одностайні в позитивній оцінці монахів, які відмовлялися віддати ризу, аби не образити почуття вірян [1435, с. 10; 1761, с. 77]. Їхні роботи доповнюють одна одну. Т. Тимченко докладно висвітлила за матеріалами київських архівів реставрацію Ігорівської ікони Богородиці 1924 р. в контексті діяльності Реставраційної майстерні «ВМГ» та ставлення до робіт членів церковної громади [1734, с. 156–166]. Ігорівському образу окрему працю присвятив Г. Полюшко, який проаналізував організацію переміщень, реставрацій і копіювання святині, зокрема й протягом XIX ст. [1685, с. 7–9, 11–12, 14, 28] Я. Литвиненко у статтях про інтер'єри лаврських печер та їх еволюцію згадав і те, як забезпечували прикрашання деяких гробниць та ніш навколо них у кін. XVIII – на поч. XX ст. [1610; 1611]. О. Лопухіна визначила, як у 1844–1852 рр. організували написання надгробних ікон у печерах [1612, с. 275]. О. Сіткарьова, розглядаючи історію іконостасів УС, опублікувала їх зображення за різні періоди та відзначила незмінність місця, на якому з XVIII ст. до вибуху в храмі 03.11.1941 висів образ Успіння [1717]. Автори цієї групи розглядають шановані святині КПЛ передусім як пам'ятки історії та культури, тож присвячують увагу радше долі самих ікон, реліквій чи навколишнього простору при них, аніж лаврським насельникам і стороннім, з якими ті вступали в контакт щодо святинь. Однак завдяки широкій джерельній базі, насиченості фактами, використанню новітньої методології та ідеологічній

незаангажованості їхні праці є важливим підґрунтям для дослідження соціальних взаємодій братії КПЛ.

Ігуменя Татіана (Алатарцева) включила до огляду історії свого монастиря період, коли той був ГП КПЛ, і простежила перенесення часточки мощей св. вмч. Іоанна Сучавського між КП і ГП, а також її нове розміщення [1521], хоча й не докладно, що природно через потребу висвітлити історію обителі від заснування до сьогодення в одній роботі.

Завдяки тому, що С. Балакін докладно описав у статті археологічного спрямування віднайдену під час розкопок 1999 р. під руїнами УС раку Павла Тобольського [1430], можна зіставити ці дані з інформацією в майнових описах та реєстрах прибулих речей КПЛ, а отже, більше дізнатися про особливості внесення коштовних гробниць до вказаних справ.

О. Крайня, В. Курлов та С. Пивоваров зосередились на атрибуції хреста-релікварію, пов'язаного зі св. прп. Марком Печерником, та його копій. У зв'язку з темою дисертації важливо, що дослідники звернули увагу на можливі сценарії використання різних версій хреста [1589; 1600]. Датування всіх копій іще не завершено, втім, однозначно виключити можливість того, що вони побутували і в досліджуваний період, не можна.

Шлях численних часточок лаврських мощей до Олонецької єпархії (перш за все – Петропавлівського й Святодухівського кафедрального соборів у Петрозаводську) від моменту, коли в Синоді слухали прохання, подане від першого єпископа Олонецького Ігнатія, простежила Т. Сорокіна [1725]. М. Антонова і М. Комова згадали про часточки мощей св. сщмч. Кукші, передані з КПЛ до Мценська та Брянська, в контексті становлення іконографії угодника. Дослідниці зосередилися передусім на характеристиці образів, у які вклали згадані реліквії [1421]. Загалом, на відміну від радянських дослідників, автори цих статей виявили увагу до розповсюдження мощових часточок із КПЛ не як до «торгівлі», а як до передання святинь із центру на периферію, побіжно окреслили процедурні складові процесу.

В. Ткачук у дисертації, присвяченій системі функціонування та смислового навантаження українських православних антими́нсів XVII–XVIII ст., аргументовано встановив, що з 1786 р. до кін. XVIII ст. звернення щодо антими́нсів розглядали в ДС за резолюцією митрополита. При цьому потужні часточки видавали вже не з лаврської ризниці, а виключно з митрополичої в Києво-Софійському кафедральному соборі, хоч самі антими́нси й надалі друкували в КПЛ [1737, с. 119]. Тож дослідник окреслив специфічне місце КПЛ в обігу антими́нсних потужних часточок кін. XVIII ст., викликане її адаптацією до нового – неставропігійного – статусу.

У. Арлов, В. Купріянов, Т. Лучук з різною мірою докладності простежували тривалі суперечності між представниками Києва та Полоцька за потужі св. прп. Євфросинії Полоцької [1423; 1424; 1598; 1615, с. 74–78]. На самому моменті передання святині та процедурах, які йому передували, зупинилася тільки Т. Лучук [1615, с. 79]. Г. Мислівець присвятила впливу розміщення потужей у Полоцьку підрозділ дисертації на здобуття наукового ступеня кандидата історичних наук і зробила щодо самого транспортування раки такий висновок: «Маштаб урачыстасцей (красавік – май 1910 г.) стаў індыкатарам агульнацаркоўнага культу Еўфрасінні Полацкай, які некалі з’яўляўся выключна манастырскаяй традыцыяй» [1642, с. 13]. Настільки категоричне протиставлення між кийвським та полоцьким етапами в історії святині потребує додаткової перевірки, та саме робота Г. Мислівець найменш описова серед присвячених наданню цілих потужей чи їх фрагментів за межі КПЛ. Загалом випадок з перенесенням потужей св. прп. Євфросинії Полоцької з ДП до її рідного міста викликав помітний науковий інтерес передусім як наслідок конфлікту інтересів між 2 містами та їх церковною ієрархією та як значуща подія в історії Полоцька. Тому природно, що внутрішні події в КПЛ згадуються лише принагідно.

Практики з потужами св. Віфлеємського немовляти (загиблого від рук Ірода), поширені в ДП, з кін. XIX ст. зацікавили дослідників народних вірувань, зокрема щодо боротьби з безпліддям: Д. Ровінського, Х. Ящуржинського,

згодом – Є. Онацького [950, с. 659; 1320, с. 74; 1656]. Їхні матеріали ґрунтовно підсумувала І. Ігнатенко [1529], тож розгляд цього аспекту на сучасному методологічному рівні вже започатковано.

Ф. Тітов до 300-ліття династії Романових підготував ґрунтовну й відповідну вимогам до історичних оглядів свого періоду розвідку про відносини між представниками імператорської родини й КПЛ. Теми дисертації стосуються згадки про монарші дари до святинь (частково проілюстровані фотографіями) та візити до КПЛ [1703]. Завдяки праці можна з'ясувати, як владна родина впливала на соціальні взаємодії в КПЛ.

Щодо праць про паломництво до святинь Києва (в кін. XVIII – на поч. XX ст.), то А. Макаров присвятив КПЛ суттєву частину статті, в якій відповідно до її головної мети зосередився на загальних умовах, які в обителі створювали для прочан (розміщення, харчування, продаж освячених і побутових речей) [1621, с. 47, 49–55]. Про тісніші контакти братії з відвідувачами в розвідці не йдеться, виходячи з її оглядового спрямування й малого обсягу. І. Булкіна навела наприкінці статті (та внесла в заголовок) цитату, яка стосувалася відвідування печер: «Монах был путеводителем нашим...» [1456, с. 240]. Утім, у тексті до будь-яких особливостей супроводу по КПЛ та всьому місту не зверталася, зосередившись на тому, як сприймали Київ мандрівники з різними запитамі [1456], що цінно – не лише благочестиві прочани. Матеріали цієї статті І. Булкіної ввійшли до її дисертації [1455, с. 46–63]. Я. Шульга встановила, що паломництво до Києва вивчене лише фрагментарно й представлене працями, в яких підкреслено роль КПЛ для богомольців, Києва як «другого Єрусалима» та його святинь як таких, що спонукали до прощі [1769, арк. 36], й суттєво розширила та поглибила розпрацювання відповідної проблеми. Я. Шульга (стосовно Києва і XVIII ст.) та Х. Воробець (стосовно КПЛ та кін. XVIII – поч. XX ст.) докладно висвітлили передусім якості й мотиви самих прочан [1769, арк. 4–199; 1827] згідно з загальною метою своїх досліджень. Окремий підрозділ «Релігійне паломництво до Києво-Печерської лаври: мемуаристика та періодика XIX ст. в сучасному

релігійно-екскурсійному туризмі» [1674, арк. 116–131] виокремила в дисертації на здобуття наукового ступеня кандидата культурології С. Панченко (не скориставшись здобутками в цьому напрямі фахівців-істориків [1674, арк. 179–211]). КПЛ дослідниця розглянула передусім як визначний об'єкт духовної й матеріальної спадщини, не зупиняючись на характеристиках братії, причому наприкінці підрозділу перейшла до характеристики інших духовних центрів, якими «з прадавніх часів був уславлений Київ та його матеріальна й духовна історична спадщина» [1674, арк. 117, 125–131]. Щодо мемуарів і матеріалів періодики, покладених в основу студії, високу вартість має твердження: «...треба враховувати різні аспекти, в залежності від того, кого і що саме цікавило. Оцінка побаченого залежала від багатьох чинників (як побутових, так і особистих). Наприклад, від освіченості людини, від готовності сприймати ту чи іншу інформацію і навіть від мети релігійного паломництва» [1674, арк. 125–131]. Натомість сама С. Панченко радше проілюструвала початкову тезу про надзвичайну духовну привабливість КПЛ прикладами позитивних відгуків з використаних джерел [1674, арк. 118–125], аніж урахувала вказані чинники. У працях, присвячених паломництву до Києва й КПЛ як його складової, про насельників обителі як про активних учасників взаємодій з відвідувачами практично не згадується, але наведені характеристики останніх дають змогу глибше зрозуміти умови, в яких діяла братія різних рангів.

На тлі браку наукових розвідок про сприйняття святинь Києва серед його мешканців постала кандидатська дисертація автора [1566]. Стосовно КПЛ було розглянуто розміщення ікон Успіння (з аналізом рівня прикрашеності), Ігорівської, дуже коротко згадано про доступність для огляду образу Успіння й мощей у печерах, перелічено традиційні відправи при шанованих іконах з урахуванням рангу священнослужителів, котрі брали в них участь, та хресні ходи, дуже побіжно згадано про гробового біля раки Павла Тобольського та про факти переоблачення мощей і розповсюдження фрагментів їхнього вбрання й шапочок св. прп. Іоанна Багатостраждального, дано оцінку одному епізоду з недосвідченим іноком при мироточивій главі. Проаналізовано поведінку братії

з дрібними привісками, пожертвуваними до святинь [1566, арк. 39–40, 42, 45, 46–51, 54, 62–63, 67, 71–73, 75, 78, 79, 80–81, 83, 85–86, 95, 134], а ось значущі дари було виключено з фокусу уваги через непоказовість для реконструкції уявлень, притаманних широким колам киян [1566, арк. 94–95]. Загалом роль святинь КПЛ у соціальних взаємодіях братії зі сторонніми прямо оцінено лише щодо звичаю спускати образ Успіння під час акафісту до богомольців [1566, арк. 75]. Тож, по суті, вагомим підґрунтям для дослідження теми в обраному ракурсі попередні власні напрацювання не стали, бо навіть ті, порівняно нечисленні серед сукупно використаних, джерела, котрі виявилися спільними, потребували повторного поглибленого опрацювання.

До деяких аспектів проблеми соціальних взаємодій монахів між собою та зі сторонніми щодо шанованих святинь зверталися дослідники різних монастирів (окремих чи їх сукупностей), крім КПЛ. Враховуючи специфіку функціонування КПЛ окресленого періоду в рамках Синодального православ'я, передусім було опрацьовано праці про обителі Російської імперії.

В дисертації А. Конюченка про православне духовенство Російської імперії, в підрозділі, присвяченому розподілу коштів між монахами, згадане рішення митрополита Київського щодо грошей за супровід по печерах [1587, л. 207]. Митрополит Іларіон (Огієнко) підкреслив, що звичай спускати головну чудотворну ікону обителі в Почаївській лаврі запозичили з КПЛ [1530], чим указав на значущість останньої як джерела традицій, пов'язаних з шанованими святинями. Тож у деяких працях соціальні взаємодії братії при святинях КПЛ, хоч і в другорядних сюжетах, згадуються прямо.

Т. Балашова, розглядаючи монастирі в соціокультурному середовищі Москви з середини ХІХ до початку ХХ ст., виділила в дисертації підрозділ «Монастырские святыни» [1431, л. 68–75; 1731, л. 132–133], в якому відзначила, що саме з наявністю шанованих святинь були пов'язані «известность монастырей Москвы, их притягательность для богомольцев, а также многие церемонии и традиции» [1431, л. 68]. Н. Стікіна простежила зв'язок між наявністю шанованих святинь і популярністю монастиря на

матеріалах Вологодської єпархії [1731, л. 132–133]. У дисертації С. Жирова цей зв'язок показано передусім на прикладі Курського Знаменського монастиря [1511, л. 107–112], а в І. Горбової – на прикладі Олександро-Афонської-Зеленчукської й Катерино-Лебезької пустиней, Казанського й Михайло-Афонського монастирів (Кубань) [1487, л. 102, 104–107]. Т. Балашова проаналізувала, як поява нових об'єктів шанування змінювала ритм життя й економічне забезпечення обителі, на прикладі ікони «Знамення» зі Златоустівського монастиря, та мощей св. свт. Гермогена в Чудовому монастирі [1431, л. 100–107, 187–188]. Н. Стікіна – на прикладі мощей новоканонізованого св. прп. Феодосія Суморіна в Павло-Обнорському монастирі [1731, л. 168, 173, 189]. Н. Стікіна в дисертації докладно проаналізувала розміщення та коротко окреслила використання під час богослужінь рах з мощами, речей святих і чудотворних ікон у різних обителях Вологодської єпархії, різновиди прикрас при шанованих образах і джерела їх надходження [1731, л. 79–87]. Особливе значення мають згадки про ставлення братії до речового середовища навколо шанованих святинь, яке можна відчутти за виглядом і станом останнього, про вплив єпископа на вигляд святинь [1731, л. 88, 183]. П. Зирянов висвітлив появу та наповнення прочанами нових духовних центрів, що постали в ХІХ – на початку ХХ ст. завдяки шануванню там мощей: св. Митрофана – Благовіщенський Митрофанів монастир у Воронізькій єпархії; св. Тихона Задонського – Тихонівський монастир у м. Задонську тієї самої єпархії, а також те, як набула загальноімперської слави після канонізації св. прав. Серафима Саровського Темниківська Саровська Успенська пустинь, де зберігались його мощі [1518, с. 313]. Насельники та відвідувачі монастирів у працях Т. Балашової, Н. Стікіної, С. Жирова, І. Горбової та П. Зирянова розглядаються значною мірою відособлено одні від одних. Однак важливо, що ці автори аргументовано показали значущість шанованих ікон і (або) реліквій як для творення образу обителі, поширюваного серед вірян, так і для організації її внутрішнього життя.

Стаття В. Шейбака про традиції православного паломництва в білорусів Мінської губ. (середини ХІХ – початку ХХ ст.) за наголошуванням на вирішальній ролі шанованих святинь у привабливості монастиря для прочан [1764, с. 75–79] близька до праць істориків із попередньої групи.

О. Крашеніннікова в статті про вплив Синодальних реформ на уявлення про святість навела як приклад невдалої спроби чернецтва запровадити шанування нових святинь випадок 1822 р. з мощами неканонізованих Корнилія й Даниїла Переяславських у Даниловому монастирі м. Переяслав Залеський [1592, с. 53–54]. Дослідниця процитувала рішення Синоду, зокрема й такі рядки: «сочинить и увещание с примеру таково, каково сочинено обретающемуся при Переяславле Залесском Данилова монастыря архимандриту Варлааму о мнимых якобы некоторых святых мощах, а по свидетельству отнюдь не явилось» [1592, с. 54]. Утім, не проаналізувавши роль арх. Варлаама в справжньому чи вигаданому поширенні відомостей про те, що мощі лежать у труні-колоді на поверхні, а не в могилі під нею, перейшла до висновку про згубність для народного благочестя інституту «духовных инквизиторов» [1592, с. 54]. Робота О. Крашеніннікової привертає увагу до важливості особи настоятеля в тому, як монастир вводив нові об'єкти шанування в обіг.

Т. Балашова наявність гробових ієромонахів, котрі проводили день біля раки св. свт. Іони, пояснила розміщенням Чудового монастиря в Кремлі [1431, л. 135]. Н. Стікіна, згадуючи про гробового при мощах св. прп. Феодосія в Спасо-Суморіному монастирі Вологодської єпархії, віднесла його послух до таких, котрі забезпечували безперервне богослужіння [1731, л. 132–133], та не пояснила, чому саме. Т. Колбасова присвятила одному з гробових – ієромонахові Ростовського Спасо-Яківсько-Дмитрівського монастиря Амфілохію – окрему статтю, в якій простежила іконографію благочестивого старця [1584, с. 95–107] як мистецтвознавець. Про «блюстителя» Тихвинської ікони Богородиці та функції, які він виконував під час омовення образу, в оглядовій статті про цю святиню згадала О. Губарева [1492]. Засади, на яких

гробові взаємодіяли з відвідувачами, не входили до кола інтересів названих авторів. Проте важливо, що увагу науковців близько приставлені до шанованих святинь насельники монастирів привертали.

Висновки

Отже, соціальні взаємодії лаврських насельників, пов'язані з шанованими святинями обителі, в історіографії розкрито фрагментарно. Множину контекстів, у яких рядова й адміністративна братія КПЛ вступала в соціальні взаємодії щодо шанованих ікон, цілих і фрагментованих мощей і речей святих в обителі реконструйовано не було. Не було встановлено на основі новітніх теоретично-методологічних засад і поза межами атеїстичної ідеології, як шановані святині впливали на взаємодії між насельниками КПЛ; на яких засадах і з застосуванням яких методів братія контактувала зі сторонніми, заінтересованими в цих об'єктах шанування; якими були особливості взаємодій насельників КПЛ різних рівнів з тими, хто мав специфічні запити щодо святинь; у яких напрямках і на яких засадах КПЛ обмінювалася святинями з навколишнім світом. Потребує подальшого поглибленого дослідження на матеріалах КПЛ співвідношення між канонічними нормами православної церкви, приписами Синоду й народними уявленнями про святині.

1.2. Інформаційний потенціал джерельної бази

Мета підрозділу – визначити особливості інформаційного потенціалу джерел для висвітлення теми. Джерела, створені до 1786 р., за потреби звернутися до них, буде коротко охарактеризовано принагідно.

Для систематизації джерел застосовано комбіновану схему з наголосом на мету, спрямованість, призначення пам'яток [1532, с. 90] як таку, що дає змогу найповніше врахувати специфіку дослідницької стратегії. Тип джерел за носієм інформації [1532, с. 100–103] при цьому теж ураховано.

Тобто джерела поділяються на ті, що містять інформацію про конкретні передумови до взаємодій при святинях або взаємодії при святинях конкретного виду, й ті, в яких висвітлення різних аспектів комбінується.

У КПЛ заводили справи про ремонти й переобладнання в храмах і коридорах печер, які свідчать передусім про впорядкування простору навколо святинь, частина містить згадки і про самі мощі та ікони, частина – лише про їхнє найближче середовище. В цих словесних джерелах фіксували підстави початку, коло ініціаторів, головних виконавців та часом інших учасників, оплату, головні етапи робіт. Складові справ (рапорти, «прошення», розпорядження, звіти – різновиди ділових листів, які вже на кінець XVIII – початок XIX ст. набули усталеної структури зі змістом, змінним від індивідуальності автора [1483, с. 82]) містять точні дати [184; 185; 211; 247; 262; 266; 294; 399], важливі для зв'язку з загальнішими джерелами. Збірка листування 1902–1920 рр. про доступ до надгробка князя К. Острозького вирізняється спрямуванням на сторонніх [402], отже, орієнтацією на те, щоб схилити адресата на свій бік. Креслення ґратки до гробу св. прп. Феодосія містить словесний пояснювальний опис (з датою) і схвальну резолюцію митрополита й зображення (сам проект) [88], яке унаочнює задум. Точність реалізації за цим джерелом уже не простежується. На фото головного іконостаса УС 1898 р. видно місце, з якого ікону Успіння спускали до вірян [143]. Окрім можливості проаналізувати сюжет фото і звірити з ним словесні описи, можна оцінити збереженість пам'ятки. Отже, остання представлена в кадрі як речове джерело. Проекти оновлення іконостасу [144; 822, с. 86] – не основні джерела, бо їх не втілили, проте вони засвідчують, наскільки радикальні зміни розглядали в КПЛ. Зведені плани БП і ДП, видані 1868 р., а також УС (з праці М. Захарченка 1888 р.) [908, л. 8; 909, л. 8; 913, с. 99] перебували в обігу за межами КПЛ, призначалися для орієнтування сторонніх, тож укладачі були заінтересовані в точності, а плани допомагають оцінювати доступність святинь і маршрути їх відвідування. Не пізніше, ніж 1930 р. (поява в брошурі Н. Гепенер) для потреб «ВМГ», зроблено фото в БП [116; 117; 1478,

с. 99], в келії св. прп. Антонія Печерського [135]. Зображення доповнює словесні характеристики печер, але їх могли підготувати до зйомки (наприклад, ретельніше прибрати). У ДП збереглися обрамлення ніші з мироточивою главою й текст на ньому [772]. Це дає змогу не тільки перевірити достовірність словесних описів і малюнків інтер'єрів печер, а й оцінити читабельність напису для письменних. Досвід дослідника в такому разі може бути корисним, бо умови в печерах не змінилися. Об'єднує ці джерела те, що впорядкування простору (процес чи результати) в них передано через сприйняття керівників КПЛ і сторонніх ініціаторів деяких переобладнань. Міркування та реакції рядових насельників не простежуються.

Щодо часу, коли були можливі взаємодії при шанованих святинях, то 1892 р. в ДС КПЛ розглядали розпорядження митрополита, щоб УС було відчинено весь день. До справи, окрім рішення ДС, долучено анонімну записку-прохання зі згадкою про реакцію попереднього владики [335]. У справі 1823 р. про заборону зачиняти хворих у печерах на ніч пояснено причини ухвали [253], підстави змін висвітлено й у справах про розклад богослужінь, пов'язаних зі святинями [171; 176; 230; 248]. Орієнтовні часові рамки події вказано в порядку освячення УС 06.08.1901 [78]. На відміну від цих документів, що не дають змоги простежити, як виконували заявлені в них вимоги та плани, справа про дозвіл заночувати в печерах (1835 р.) [279], вказує вже на реальні практики.

Частину джерел, присвячених насельникам, приставленим до шанованих святинь, виявлено завдяки заголовкам іще при опрацюванні описів Ф. 128 ЦДІАК України (справи з приписами про гроші за супровід по печерах, де зазначено відповідальних осіб, спосіб втілення розпорядження, підстави до нових рішень, але не йдеться про виконання [231; 268]; справи про зміну послухів братії, зазвичай з поясненням підстав [427–434; 435, арк. 2; 436–442; 444–459; 465; 466; 471]. За характеристиками змін насельників при святинях простежуються вимоги до якостей і (або) статусу цих монахів чи послушників, їхні обов'язки, повноваження, умови праці.

Найпізніша дрібна справа про переведення – 1858 р. [459]. У зв'язку з цим і потребою перевірити, чи докладно в КПЛ фіксували кадрові зміни за окреслений період, було залучено іменні [276; 469; 470; 478; 479; 481; 494; 513], послужні [472–474; 477; 480; 482–486; 488–491; 495; 500] й формулярні [76; 492; 493; 496–498; 501–506; 508; 509–511] списки. За висновком М. Нечаєвої, облік монахів у Російській імперії започаткували передусім для зовнішнього контролю, тому списки містили тільки ознаки, потрібні Синоду [1646, с. 176]. Передусім списки, визнані придатними навіть для створення загальних образів різних страт духовенства [1587, л. 45], допомагають уточнити терміни виконання послухів, коло (для цього придатні й штатні та «кружечні» розклади КПЛ [413; 425], відомчі списки послушників [475; 476]), походження, вік, освіти гробових (Додаток Б), приставлених до ікон, провідників по печерах [482, арк. 14 зв. – 15]. За М. Нечаєвою, насельників у списках оцінювали формально [1646, с. 176]. Деякі послужні й формулярні списки з КПЛ взагалі не містять записів у цій колонці [472; 476; 492; 493; 495; 496; 499; 503; 506; 510–511]. Втім, є і яскраві винятки, коли характеристики розгорнуті й добре індивідуалізовані [500, арк. 101 зв. – 102; 502, арк. 29 зв.]. Загалом навіть у найкоротших примітках містяться оцінки [470, арк. 314 зв. – 315; 482, арк. 38 зв. – 39; 489, арк. 130 зв. – 131; 490, арк. 25 зв. – 26], щодо гробових – див.: Додаток Б, чого вистачає, щоб з'ясувати межі прийняттого для різних послухів. Анкети послушників і монахів (1922 р.) укладали з внутрішньої потреби, аби під час кризи в КПЛ з'ясувати практичні вміння братії, але інформація в них про працездатність насельників [517–522] для дослідження теми важливіша. Було перевірено, чи збереглись особові справи гробових, чиї світські імена є в списках (Додаток Б). Виявлені справи містять особисті, хоч і сформульовані за чинними правилами, прохання (про прийняття до КПЛ, постриг, переведення тощо); паспорти; документи про звільнення зі спільноти [507; 523; 525–560], отже, суттєво доповнюють інформацію списків. Деякі відомості про життя гробових є і в справах про їхню смерть [460–464]. З середини XIX ст. докладні записи про монахів-провідників у документах КПЛ

не простежуються. Можливо, це стало наслідком намісництва архімандрита Лаврентія (1844–1852 рр.), коли керівники різних відомств КПЛ розширили автономію, і намісник не мав змоги навіть виправити їхні грубі помилки [974, с. 16, 18, 23]. У такому разі пильний контроль міг не відновитися, бо перервалася традиція. Тому особові справи тих поодиноких провідників, чії світські імена відомі, не долучено як такі, що не представляють увесь період рівномірно.

Відомості про насельників у різних справах збігаються (неузгодженості, коли комусь недодали років, переносячи дані в новий список, не критичні з огляду на мету дослідження) достатньо, щоб довіряти цим даним (Додаток Б). Про поодинокі дрібні розбіжності йтиметься в підрозділі 2.3.

Гробові й іконні приставники, провідники мали підкорятися загальним нормам КПЛ, тому варто згадати інструкції, настанови й правила, видані керівним чи всім насельникам [50; 77; 79; 165; 644, арк. 13, 14]. Ці словесні джерела дають змогу окреслити межі відповідальності керівників відомств за підлеглих, зокрема приставлених до святинь, загальне уявлення про нормальну поведінку в КПЛ. Висунута 1800 р. вимога до всіх насельників при печерах не бути грубими з богомольцями [225] може засвідчувати як конкретні проблеми, так і підвищені вимоги до братії там, де з відвідувачами контактували дуже тісно. Звіти про порядок і тишу в церквах КПЛ [236], щоденні доповіді благочинного про хід церковних служб та стягнення з монахів і послушників за порушення уставу [487], хоч і покривають короткі часові уривки, можуть хоча б частково вказати, наскільки поведінка насельників вкладалась у межі норми, дати змогу простежити, за що вже призначали покарання.

До словесних джерел, які містять дані про взаємодії братії при шанованих іконах, належать справи про оплату за виготовлення нових чи продаж старих окладів [220; 229], облаштування шат (за структурою й інформативністю подібні до пов'язаних з упорядкуванням простору біля святинь, іноді з рішеннями про давні ризи) [226; 249; 338]. В одній зі справ є два ескізи (Додаток Д, Рис. 1), тобто зображальні елементи, якими замовники з КПЛ

доносили своє бачення до виконавців робіт. Ескіз роботи І. Мартоса зберігся при поясненні митрополиту потреби замінити сяйво ікони Успіння (Додаток Е). Хоча план не втілили, справи важливі передусім для розуміння того, як у КПЛ сприймали відвідувачів, здатних оцінювати й критикувати побачене, на кого розраховували в реалізації проектів.

Квитанція, видана 1894 р. за пожертву до ікони Успіння [418], спонукає простежити, наскільки поширена була практика, яку вона віддзеркалила.

Кількість дрібного «прикладу»¹ до шанованих образів КПЛ, завелика, щоб у межах однієї роботи докладно зупинитись на тому, як насельники реагували на кожен таку пожертву. Втім, численні справи, присвячені реєстрації й контролюванню вот аж до виведення з обігу [43; 56; 214; 235; 242–244; 289; 301; 346; 349, 350; 352–354; 356; 357; 359–361; 365–379; 381–383; 410], вартісні для характеристики взаємодій при іконах (Докладніше див.: [1553, с. 56–60]).

1910 р. вийшла брошура М. Звездинського (Див.: Додаток В) на прославлення образу Успіння з КПЛ [915]. На її чернетці збереглися виправлення, ймовірно, цензора Королькова [164, арк. 2, 8, 8 зв.]. З огляду на мету допомогти необізнаним відвідувачам, деталі в роботі, точніші, ніж у пісні 1909 р. на честь тієї ж ікони, де теж ідеться про спускання образу [925]. 1863 р. перевидано сказання про ікону Успіння, в якому є й докладний опис святині, відправ при ній [1224]. Всі три тексти підкреслено позитивні за тоном, тож не можуть бути джерелами про недоліки братії (Докладніше див.: 1553, с. 56–60).

Потребують уваги й зображення шанованих ікон: Ігорівської та Успіння, – на літографіях Т. Фрере (вийшли 1847 р.) [1222, с. 63/D; 1299, с. 63/C]. Вони дуже реалістичні [142; 913, с. 42 а; 1182; 1283], з поправкою на ймовірну «ідеалізацію» фізичного стану, особливо ликів. Фото образів Успіння до й після зміни ризи [142; 913, с. 42 а; 1283] та св. свт. Миколая з часточкою мощей [945] – не лише зображальні джерела, за якими видно результати

¹ На відміну від окладу, приклад – це більш чи менш тимчасові елементи при іконі [1729, с. 123–131], тобто не лише спеціально виготовлені для цього привіски, в формі яких заковано зміст молитовного звернення [1828, Σ. 20–28], а й інші «обітні» та «спрямувальні» (з проханням) [1618, с. 201–211] воти – прикраси, хрестики, іконки тощо.

активності братії з облаштування ікон, вони частково допомагають розглянути пам'ятки як речові джерела. Дещо окремо стоїть фотокопія зі знімка ікони Успіння, на якому не вказано дату (Додаток Д. Рис. 2), ймовірно, того, за який у лютому 1895 р. фотографу Козловському заплатили 15 руб. [677, арк. 479 зв. – 480 зв.]. Деталі ризи видно добре, але через низьку якість зображення об'єктивно оцінити її стан напередодні заміни неможливо (Докладніше див.: 1553, с. 56–60).

Низку справ присвячено виготовленню та обігу трун і одягу для мощей у БП і ДП [259; 267; 274; 282; 285; 287; 343]. За структурою й значенням ці джерела близькі до тих, де йдеться про облаштування простору при святинях чи іконних риз.

Справи ДС щодо окремих дарів на мощі (гробниць, лампад, тканин, облачень), стосуються і печер, і УС. За точно датованими листами, резолюціями, розпорядженнями в них можна простежити, як члени ДС спілкувалися з вкладниками й між собою, з іншими насельниками та сторонніми щодо пожертв [290; 292; 306; 328; 759]. Повідомлення ДС про перекладання мощей у нову раку, подане в «Киевские епархиальные ведомости» [890], додає інформації про публічність заходів при мощах.

Справи 1805 й 1822 рр. [228; 250] сигналізують про можливі непорозуміння, затримки й порушення в реєстрації дарів до святинь і потребу аналізувати загальнішу майнову документацію з додатковими застереженнями.

Лист обер-прокурора Синоду до митрополита Самуїла з запитаннями про мощі св. свт. Михаїла, засвідчує сторонній інтерес радше не до реліквії, а до угодника, про якого в Синоді на 1795 р. не знали [763]. Справа про огляд мощей св. свт. Михаїла 1822 р. [351] показує, як зберігали реліквії в УС.

Навіть назва документа – «Разрешение Амвросия, наместника Киево-Печерской лавры, показать руку преп. Спиридона священнику Цветкову В.» — містить немало інформації про те, як надавали доступ до відкритого тіла угодника [1171]. Серед текстів, створених поза КПЛ, відкриття руки стосуються листи архімандрита Павла Пруського (1868–1876 рр.) [1109; 1653,

с. 37–38]. Разом ці джерела вказують на потребу з'ясувати, наскільки типові були подібні дозволи та прохання.

В кін. ХІХ ст. (не пізніше, ніж 1900 р., коли помер священник із Вологодської єпарх., який виписав знімок для своєї церкви [1230, с. 422–423]) у фотомайстерні КПЛ надрукували 500 фото руки св. прп. Спиридона Просфорника [1527, с. 6] (Додаток Д, Рис. 3). На звороті одного зі знімків у фондах НКПІКЗ вказано ціну – 30 коп. [121; 123] з підпису до фото [121; 123] видно, що воно призначалося для популяризації ідеї про триперстя як дуже давній спосіб хреститися.

1906 р. в журналі «Старообрядець» як ілюстрація до статті про брак у святого перстоскладання [1134] вийшов ще один знімок тієї ж руки (Додаток Д, Рис. 4), який відомий фотограф-старообрядець Н. Зенін [880, с. 696–697, 699; 1247, с. 451; 1557, с. 75] зробив у печерах.

За обома зображальними джерелами можна оцінити стан облачення, мощей і межу, до якої можна було побачити відкрите тіло. Знімок Н. Зеніна дає змогу побачити тканину на кришці труни й положення тіла (Додаток Д, Рис. 3, 4). Отже, може допомогти в характеристиці того, яке оздоблення в КПЛ вважали прийнятним, у визначенні, наскільки зручно було розміщено мощі з огляду на те, що до них мали прикладатися богомольці [1557, с. 75].

Форму, якість і збереженість облачень, стан самих мощей зафіксовано у звітах про їх розкриття 1922 та 1939 рр. [53; 57; 753], причому В. Гінзбург 1939 р. описав і облачення та різноманітні предмети в домовинах, сліди спроб надавати тілам форми. Укладач у дусі атеїзму давав рекомендації, які мощі слід експонувати як приклади негідної поведінки з ними [53], тому був заінтересований фіксувати побачене точно. Суттєво доповнюють описи фото, зроблені в печерах на початку існування «ВМГ» та під час розкриття мощей 1933 і 1939 рр. [108; 109; 113; 114; 125; 130–133; 136; 137; 139; 141; 150–152]: вони вказують на результати контактів братії щодо підтримування належного стану мощей, їхнього вбрання, домовин. Низка джерел свідчить про особливості окремих мощових предметів. Вдалося попрацювати з двома

шапками, одна з яких прив'язана до мантиї; цією мантиєю; черевичком; чотирма малими покрвцями й двома покрвами на тіла (один – з іменною посвятою, що підвищує його інформативність) [90–99]. За єдиним винятком зв'язок цих речей з конкретною реліквією встановити неможливо, їх датування приблизне, а умови зберігання через наслідки II Світової війни не завжди відповідали нормам, але вони все одно дають змогу здобути відомості про своє побутування, як і знімки покровів: одного з дарів Катерини II 1787 р. (фото – до 1913 р.) [100] та розшитого бісером (вишита дата – 1831 р., фото 1963 р.) [104; 105]. Словесні описи таких виробів менш інформативні, та достатньо докладні для розгляду в колі самостійних джерел (Додаток Ж). Загалом описова частина звіту В. Гінзбурга, як і описи 1922 р. та всі згадані знімки й речі важливі для аналізу внутрішньомонастирських взаємодій під час підготовки святинь до контактування вірян з ними, поведінки братії з цінними дарами (і опосередковано – сприйняття жертводавців).

Частин мощей (включно з мироточивими главами) прямо стосуються друкована схема релікварію в Іоаннобогословському приділі з іменами святих, часточки мощей яких було вкладено туди [82] (підказка для відвідувачів?), низка діловодних справ про ємності, вироби з тканини й дари, подібних за властивостями до тих, де йдеться про облаштування простору, ікон і мощей [186; 189; 252; 254; 269; 273; 275; 297; 300; 302; 304; 309; 337]. Справи про часточки мощей св. вмч. Іоанна Сучавського (1831 р.) та 10 свв. прпп. Печерських з ДП (1898 р.) [273; 339] засвідчують ще й переміщення шанованих святинь між відомствами КПЛ. Звістку про покров для глави св. р-ап. Володимира митрополит Євгеній вирішив включити до другого видання історичного опису КПЛ [932], завдяки чому додалося даних про те, які подробиці щодо взаємодій при святинях вважали доцільними для розголошування.

Оповідь про зцілення водою з хреста св. прп. Марка Печерника містить відгук вірянки про звичай напувати такою водою [957]. Отже, це джерело важливе, аби оцінити впливовість згаданої практики.

Окрім словесних джерел, збереглися фото 1930 рр., за якими можна оцінити збереженість релікваріїв для часточок з УС, мироточивої глави з посудиною [118; 120; 124; 126; 148], зокрема простежити сліди дотиків [148] (завдяки зйомці великим планом). Було оглянуто труну св. прав. Іуліанії Гольшанської XIX ст. (в ДП) з іконою на кришці, котру з того часу перефарбовували [771], накладну срібну пластину з раки для глави св. р-ап. Володимира (1892 р.) [87], раку 1913 р. для перста св. пмч. архід. Стефана (передана до УС КПЛ від НКПІКЗ 2013 р. [1540]) з низкою зображень і написів [770]. Перше з цих комплексних джерел свідчить про ідеї братії щодо презентування закритої труни з мощами (без урахування кольорів), а друге й третє допомагають охарактеризувати відкрите розміщення невеликої частини мощей. Розташування гробниці в тих умовах, що й на початку XX ст., допомагає оцінити читабельність тексту на раці св. пмч. архід. Стефана. Зберігся й релікварій усіх свв. прпп. Печерських з УС (нині в церкві Усіх преподобних Печерських), який теж був оглянутий не лише з доступної на знімку [126; 769] точки. Всі ці зображення та речі важливі й для верифікації даних зі словесних описів святинь.

Взаємодії при гробницях свв. прпп. Антонія та Феодосія віддзеркалились у справах про переобладнання [255; 256] й дари [238; 240], виготовлення лампади [222], подібно до випадків з іншими святинями КПЛ.

Художники зображували надгробок св. прп. Антонія великим планом, не захоплюючи навколишнього інтер'єру. Поїздку В. Тімма, після котрої з'явилися гравюри зі святинями печер, зокрема й гробом названого угодника [1208, с. 79], складно датувати точно. Ці твори згадуються в дисертації А. Алексеєвої під 1859 р. [1418, л. 87], але тут датування сумнівне й, можливо, до Києва художник міг потрапити 1844, 1846, 1848, 1854 рр. (Докладніше див.: 1557, с. 66).

В. Тімм декларував, що «рисоваль съ природы» [1208, с. 79]. Доцільно паралельно розглядати зображення з підписом «Sr.Sc.» (Швертфюрер [1622,

с. 298–299]) (Додаток Д, Рис. 5) й літографією, зробленою в КПЛ 1871 р. (Докладніше див.: 1557, с. 70).

Літографія 1871 р., менш деталізована щодо ікони над гробом, ніж у Швертфюрера й В. Тімма, але дає змогу побачити, як на святині розміщували покрови [939, с. 226], чим урізноманітнює зображальний ряд.

Можливість розглянути вигляд кенотафа одного з засновників КПЛ в сукупності з писемними матеріалами може допомогти під час характеристики задуму, з яким його оформлювали.

Збереглися й фото урочистої 1847 р. й буденнішої шапок св. прп. Іоанна Багатостраждального, зроблені в 1930-ті рр., коли речі саме передали до «ВМГ». Видно, що тканина внизу уборів потерлась, а на буденнішому вгорі є протерта пляма, збоку – зашита дірка [103; Додаток Д, Рис. 6], що робить другий знімок інформативнішим джерелом про поведінку з шапками. Обидва убори збереглися й були оглянуті: визолочений у Музеї історії КПЛ (НКПКЗ), а другий – у храмі КПЛ, де помилково вшановується як «шапка святого Марка Печерника» [86; 1714]. На обох порівняно з фото замінено тканини, що підвищує цінність знімків. Водночас, завдяки наявності шапок їх можна звірити зі словесними описами в різних ракурсах.

Справа про зведення й руйнування укріплень 1812 р. важлива, бо роботи вели зокрема над печерами [764], що загрожувало останнім. Щодо захисту конкретних святинь, то деякі справи завели радше, щоб запобігти порушенню тиші й порядку в святому місці [241] або зафіксувати крадіжки при гробницях чи іконах [232; 234; 303]. Утім, такі документи додатково свідчать, наскільки потреба в охороні, яку додатково зафіксували й проголосили 1898 р. [174], була актуальна для КПЛ, зокрема й раніше.

Справи, заведені через осквернення мощей, дають змогу не лише простежити обставини, за яких ці інциденти сталися, та варіанти реакції на них, а й «почути» хоч і бюрократизовану та емоційно знебарвлену, але пряму мову керівних і рядових насельників КПЛ [227; 264; 280; 336]. Крадіжку руки мощей 1828 р. [264] можливо розглянути ще й за поліційними документами [751], а

осквернення мощей 1917 р. за справою з Канцелярії Синоду й публікацією в листку «Свет Печерский» [759; 928]. Свідчення монахів і послушників потребують обережності перш за все, коли ті оцінювали свої можливості запобігти інциденту при мощах.

Справа, сформована про початок паломництва до образу Богородиці в с. Байбузах, дає змогу простежити, яких даних про ікону вистачило для настоятеля та ДС КПЛ, аби включити її до шанованих святинь [271]. Справи про невипуск у продаж місяцеслова зі згадками про цю ікону до постанови Синоду та «О Байбузской иконе Божией Матери» докладно віддзеркалюють проблеми, які постали перед КПЛ через недотримання приписів про цензуру й недоліки в освідченні образу [468; 767]. Тож з'являється змога з'ясувати особливості кампанії за визнання нової святині в монастирі на чолі з членом Синоду.

При опрацюванні справ (складаються з ділових листів, рапортів, «прошень», розпоряджень, актів, запитів, довідок), присвячених підготовці до канонізації Павла Тобольського, отже, насичених насамперед відомостями про те, як уточнювали деталі його життя, фіксацію й перевірку чудес за його молитвами [73; 190; 404; 420; 421] (чи суто фіксацію й перевірку чудес [63–72; 74; 75; 178]), з огляду на мету й завдання роботи до уваги взято перш за все згадки про перепланування в склепі, доступ туди, режим, у якому показували відкрите тіло святителя, активність гробових, взаємодії з жертводавцями (про що йдеться і в окремій справі [187]). Це уможлиблює порівняння з аналогічними ситуаціями при мощах угодників, уже визнаних на рівні Синоду.

Збереглися фото Павла Тобольського великим планом іще до втрати волосся, вусів і бороди та вже після музеєфікації УС [122; 127–129; 138]. Ці кадри дають змогу простежити, чи переоблачали владику, наскільки вдавалося зберегти святиню при частих відвідуваннях. На знімку (найімовірніше, тому, котрий за рішенням ДС від 19/27.06.1913 виконав фотограф КПЛ – монах Андрій [190, арк. 6]) добре видно і гробницю, і найближчі речі та місце в склепі, і гробового [107; 119]; завдяки зображенням раб канонізованих

угодників у різних храмах поза КПЛ [1173–1177] і теж поки офіційно не визнаного святим Йоасафа Білгородського [776], можна провести широкі порівняння, враховуючи, втім, можливу «постановочність» пози гробового чи додаткове впорядкування простору перед зйомкою. Медальйон з раки містить напис про жертводавців і майстра [1], він не потрапив до жодного кадру, тож суттєво доповнює фото. Втім, читабельність тексту можна оцінити радше за зображенням раки в інтер'єрі, де видно, що її торці з медальйонами майже впираються в стіни.

Серед документів, які нормували розділення мощей, у КПЛ своєрідно зреагували на промеморію з Київської духовної дикастерії до ДС КПЛ від 28.05.1791 щодо указу Синоду від 08.05.1791 про мощі св. Афанасія: ДС заборонив блюстителям печер та еклезіарху розділяти мощі для сторонніх [221, арк. 2–4 зв.]. Утім, обіг часточок невдовзі після ухвали засвідчують списки церков, установ і приватних осіб, котрим надавали такі святині [59–62], важливі для розуміння того, як сприймали надання часточок у 1810-ті рр.; є й іще не формалізовані вигляд і структура таких списків. Справи, заведені щодо конкретних надань, допомагають окреслити коло, соціальне й географічне походження учасників відповідних взаємодій, писані й частково неписані норми, на підставі яких вони спілкувалися [58; 265; 288; 295]. У відомстві еклезіарха в 1862–1922 р. вели облік виданих мира й часточок мощей, але справа «Об отпуске Святого Мира и частиц Св. мощей для церквей разных Епархий» (в 4 ч.), обкладинку якої сфотографували для збірника статей, вибула [ЦДІАК України. Ф. 128. Оп. 1 заг. Арк. 22; 1067] (записи за 1910–1922 рр. доступні [46]), що спонукає шукати згадки за цей період у загальніших джерелах. Спеціалізовані справи 1862–1922 рр. розкривають приклади надань подібно до раніших [319; 321; 333; 745] і дещо докладніше, ніж у зведеній справі 1910–1922 рр. та справі 1895–1915 рр., де окремо фіксували надання часточок в іконах [183]. Діловодний супровід за межі КПЛ часточок, пожертвуваних туди [299; 334], відтіняє ставлення до обігу належних їй здавна сакральних об'єктів.

Скринька з підписаними шухлядами для часточок мощей [89] (імовірно, для передання з КПЛ) допомагає з'ясувати, як зберігалися фрагменти святинь і які умови вважали відповідними їх статусу.

В низці справ послідовно розкрито, як і залежно від чого/кого змінювалися плани евакуації цінностей КПЛ (серед яких згадано шановані святині) в разі воєнної загрози Києву [192; 515; 739; 742], доповнює цю інформацію розпорядження Синоду 1917 р. [762]. Важливо, що пояснення підстав, на яких чудотворні образи й мощі зрештою відмовилися вивозити з КПЛ, хоч і витримані в офіційно-діловому стилі, містять якщо не прояви емоцій, то принаймні посилення на них (і спроби передбачити реакцію відвідувачів-богомольців на зникнення святинь зі звичних місць).

Досить багато справ присвячено дискусіям про повернення до Полоцька мощей св. прп. Єфросинії, князівни та ігумені Полоцької, й перенесенню 1910 р. Окрім складу й статусу учасників обговорень (з боку КПЛ і Полоцька), завдяки цим джерелам помітно, як еволюціонували аргументи за те, що святиня має залишитись у Києві, як у КПЛ поставилися до перемоги Полоцька, як провели мощі [55; 163; 308; 403; 419; 760; 765; 766]. (Реакцію адміністрації КПЛ на прохання віддати цілі мощі помітно й зі справи 1913 р. щодо св. щмч. Кукші [761]. Доповідні професора, протоієрея Ф. Тітова митрополиту Флавіану про перенесення мощей [167] додатково засвідчують готовність керівників КПЛ співпрацювати зі сторонніми, а лист Московського й Коломенського митрополита Філарета митрополиту Ісидору про мощі святої та їх долю (22.08.1867 [1279]) містить реакцію з-за меж кола прямо заінтересованих осіб.

Автори газетних повідомлень, промов і брошур про «Євфросиніївські урочистості» 1910 р., окрім опису подій, згадали про почуття й емоції учасників, зокрема від КПЛ [828; 947; 948; 1034; 1257–1260]. Частково настрої братії унаочнюють фото винесення раки [140] та її супроводу по Києву [1262]. Окрім того, ці зображення додають інформації, кого й наскільки близько допускали до святині під час хресної ходи.

У деяких справах, заведених у КПЛ, поєднано інформацію про взаємодії при святинях різних видів [177; 553; 245; 257; 305]; упорядкування храму й опорядження шанованих ікон чи реліквій (1 з них містить затверджений кольоровий ескіз домовини для печер [Додаток Д. Рис. 7]) [216; 246; 281; 323]; упорядкування простору та правила для монахів, наближених до святинь [212; 251]; використання пожертв і на користь ієромонахів КПЛ, і для облачення мощей [219]. Загалом ці джерела подібні за властивостями до тих, що свідчать про участь братії у взаємодіях щодо часу, простору та контактів при шанованих святинях конкретного виду.

В. Птіцин, описуючи гробницю для журналу, додав до статті подробиць про вигляд ніші, час доби, коли було відкрито кришку [1153]. Читачі мали отримати якнайповніше уявлення про святиню, дехто з них міг побувати в КПЛ, тож автор був заінтересований наводити точні дані, хоч і не обов'язково знав більше, ніж міг побачити пересічний відвідувач.

Брошурки-порадники для богомольців важливі, бо містять приклади молитов до угодників Печерських і святих, чії мощі шанували в УС, зокрема безіменних [1038; 1039]. З формулюваннями в брошурках можуть бути зіставлені згадки про те, що говорили відвідувачам провідники в БП і ДП.

Розміщення й вигляд святинь добре помітні на розрізах УС роботи Ф. Солнцева (1843 р.) [1234–1237]. Серед присвячених печерам перша за хронологією гравюра за малюнком П. Свіньїна (Додаток Д, Рис. 8).

Зображення додане до записок про подорож його автора у виданні 1839 р. Самі записки на той час публікувались уже двічі [1106; 1200; 1657]. Можливо, якщо малюнок і виконано раніше, гравюру зробили для видання 1839 р. Сюжет відповідає ілюстрованому тексту¹. Примітка «Рисоваль съ натуры П. П. Свиньинъ» [955, с. 278] викликає багато запитань. Перш за все, вже на

¹ «Здѣсь понынѣ изумляють взоры странниковъ святѣя мощи Іоанна Многострадальнаго, закопавшагося по рамена въ землю: предъ нимъ лежить раскрытое Евангеліе. Насупротивъ его, въ углублѣннн стѣны, покоятся мощи Марка Гробокопателя. Подлѣ нихъ сидитъ древній старецъ и даеъ богомольцамъ пить воду изъ креста» [955, с. 278]; «...я поклонялся [мы поклонились (1200, с. 123–124)] мощамъ Іоанна Многострадальнаго, закопавшагося по рамена въ землю; предъ нимъ лежить раскрытая книга [Премудрости Божіей (1106, с. 7)]. Насупротивъ его, въ углублѣннн стѣны, покоятся мощи Марка Гробокопателя. Древній старецъ сидѣлъ подлѣ нихъ и давалъ богомольцамъ пить воду изъ креста» [1200, с. 126].

1810 р. для богомольців, що йшли у складі групи, було актуально не відстати [884, с. 278]. Сам П. Свіньїн ходив з натовпом [1200, с. 5]. Тож можливість змалювати з натури прочан, які щось роблять у печерах, видається сумнівною. Розміри коридорів і ніш, очевидно, художньо перебільшено. Зрештою, навпроти ніші св. прп. Іоанна Багатостраждального – труна св. прп. Мойсея Угурина, а не св. прп. Марка Печерника [908, л. 8]. Отже, робота П. Свіньїна – радше жанрова сценка, реалістична в настрої та деталях, не згаданих у тексті, які мали впізнати читачі в разі відвідування печер (або згадати за малюнком – ті, хто вже бував там).

Шведський художник К. П. Мазер побував у Києві 1851 р., перед тим листувався з Київським, Подільським і Волинським генерал-губернатором Д. Бібіковим [1707, с. 268], завдяки чому, ймовірно, й відвідав печери окремо від натовпу, з можливістю за потреби зробити докладні замальовки [1010, с. 34, іл. 17, 18; с. 36, іл. 20, 21; с. 37, іл. 22; с. 39, іл. 25], визнані документальними [Наприклад: 1681, с. 50–54; 1707, с. 268]. Зображення мироточивої глави (Додаток Д, Рис. 9 А), зокрема, унаочнює її речове оточення та порівняно з сучасним фото допомагає оцінити рівень відповідності малюнків реальності як надзвичайно високий.

Іноді художник робив на зображеннях записи. Уважно фіксував і дрібні деталі (1010, с. 34, іл. 17, 18; с. 36, іл. 20, 21; с. 37, іл. 22; с. 39, іл. 25; Додаток Д, Рис. 10). Якщо взяти всі ці зображення в сукупності, можна отримати додаткову інформацію, наскільки стандартно й акуратно оформлювали місця навколо мощей (з порівнянням БП і ДП), наскільки промовистими деталями наповнювали цей простір. Щодо шарнірів, М. Мамаєв указав, що вони є в усіх трунах [1017, с. 789], а К. П. Мазер зобразив їх лише на обраних. Тож при дослідженні робіт останнього варто враховувати, що найдрібніші деталі він міг передавати вибірково [1558, с. 68–69].

Малюнок К. П. Мазера [1010, с. 36, іл. 21] дає змогу проаналізувати вигляд віконечь перед затворами та їхнього речового оточення й перегородок перед частинами печер, куди не пускали відвідувачів. За зображенням не видно,

чи засипано коридор за перегородкою (як сказали М. Мамаєву [1017, с. 789]), а отже, перевірити, наскільки правдиво провідники пояснювали, чому не можна пройти за ґратки [1557, с. 69].

На зображеннях ніш свв. прпп. Іоанна Багатостраждального й Нестора Літописця (Додаток Д, Рис. 11, 12) різниця між настроєвими рисами у В. Тімма та Швертфюрера пом'якшується (Докладніше див.: 1557, с. 70–72).

Судячи з загальної відповідності робіт одна одній, не лише К. П. Мазер, а й В. Тімм та Швертфюрер мали час попрацювати безпосередньо в печерах, тож постає питання про причини розбіжностей.

Завдяки гравюрам Швертфюрера (Додаток Д. Рис. 12 Б), у виданні «Всемирная иллюстрация» 1869 р. – Л. Серикова за малюнком І. Панова (Додаток Д. Рис. 13), В. Тімма (Додаток Д. Рис. 12 А) простежуються видозміни в оформленні домовини св. прп. Нестора Літописця, що спонукає поглиблено досліджувати взаємодії при ній за іншими джерелами.

У Фондах НКПШЗ зберігся один з відбитків гравюри І. Панова та Л. Серикова, розфарбований кольоровою гуашшю [85]. Завдяки йому можна простежити, наскільки руку святого було видно з-під облачення [1557, с. 71–72].

На тлі інших гравюр В. Тімма вирізняється присвячена мироточивій главі (Додаток Д, Рис. 14). Впадає в око, що тут навколо ніші немає рами. В. Тімм, імовірно, вирішив не зображувати деталей, здатних, на його думку, відволікти від головного. Натомість підкреслив главу за двома шарами скла, посилив і штучно спрямував у бік святині світло свічки. Тож як за духом, так і за інформативністю ця гравюра ближча до твору П. Свіньїна, ніж до решти трьох, з якими вийшла на одному аркуші.

Швертфюрер, зображуючи Трапезу отців Печерських, чітко прорисував ікону Христа в центрі, домовини – умовні, як і таблички та ікони (Додаток Д. Рис. 15). Найімовірніше, вибираючи зображення як ілюстрацію, М. Сементовський хотів дати читачам змогу впізнати приміщення, тоді як перелік святинь у ньому [1214, с. 164] було описано словесно.

Твори К. П. Мазера, В. Тімма, Швертфюрера та І. Панова з Л. Сєриковим потребували принаймні підготовчої роботи в печерах. Отже, наявність цих джерел свідчить про готовність і здатність насельників КПЛ забезпечити сприятливі для художників умови. У випадку з іноземцем – К. П. Мазером – поставала потреба зрозуміло пояснити, що саме він малює. Судячи зі змістовних підписів на кожному рисунку [1010, с. 34, іл. 17, 18; с. 36, іл. 20, 21; с. 37, іл. 22; с. 39, іл. 25], з цим завданням у КПЛ упоралися [1557, с. 72–73].

1871 р. в КПЛ створили літографію з докладними й реалістичними (хоч і без акцентування збереженості предметів) зображеннями гробу св. прп. Антонія Печерського, поховальних ніш свв. прпп. Іоанна Багатостраждального, Іоанна Пісника, Прохора Чудотворця [939]. Окрім зображення ще двох святинь додалась інформація про покрови на мощах св. прп. Іоанна Багатостраждального (та вигляд однієї з його шапочок) і на гробі св. прп. Антонія Печерського.

Гравюру з зображенням мощей св. прп. Євфросинії Полоцької в раці (Додаток Д, Рис. 16 А) зробили на основі фото [799, с. 55], завдяки чому інформативність цього джерела для дослідження обстановки в ніші можна визнати особливо високою.

Покров у кадрі розвішений на краю труни, хоча, судячи з нашитого хреста (Додаток Д, Рис. 17), зворотом усередину, можна припустити, що гробницю спеціально облаштували для зйомки. Тоді зображення не лише дає змогу побачити облачення святої, а й свідчить, що в КПЛ вважали припустимим розгортати верхні покрови, причому навіть орієнтуючись на загальні (потенційних читачів книги, куди увійшла ілюстрація).

Літографія невідомого автора I чв. ХХ ст., розфарбована аквареллю [84], унаочнює кольори, можливі під час облаштування ніші св. прп. Іоанна Багатостраждального. За рахунок високої реалістичності демонструє й новий зразок таблички. Для дослідження шанувальних практик важливо, що зображено поклон перед мощами.

Вже після того, як УС КПЛ почав контролювати «ВМГ», було сфотографовано царські врата з іконою Успіння [756]. Збереглася низка фото 1930 рр. з печерної ризниці та печер для фіксації положення трун та інших деталей інтер'єру [106; 110; 111; 112; 115; 146; 152; 1420, с. 190–202]. Розгорнуті для демонстрації під час екскурсій мощі св. прп. Євстратія потрапили до кадру з надгробним образом (Додаток Д, Рис. 18), що суттєво підвищило інформаційну цінність фото. Загалом знімки завдяки хорошій якості суттєво доповнюють уявлення про те, як у КПЛ організовували простір при святинях, опоряджували їх (за винятком знятих вот з-під ікони Успіння). Щоправда, виразна кількісна диспропорція між фото з УС та з печер.

Багато згадок про взаємодії при святинях збереглось у джерелах, створених повністю або переважно незалежно від існування шанованих ікон та реліквій.

Так, зі справ, заведених у КПЛ до приїзду туди членів імператорського роду [233; 263; 298; 307; 331; 385] (як і зі справи про прийом імператора в Києві 1857 р. [748]), церковних ієрархів [412] або інших особливих гостей [173; 329] у зіставленні з публікаціями про високі візити в обитель у періодиці чи брошурах [713; 813; 827; 868; 933; 936; 937; 971; 1127; 1128; 1130; 1140; 1142; 1143; 1148; 1152; 1197; 1217], як і зі справ та публікацій про порушення порядку неподалік від святинь [170; 175; 191; 443; 747; 778, 1111], можна здобути інформацію про те, як нестандартні відвідування впливали на звичний хід соціальних взаємодій при святинях.

Про те, як на окреслені аспекти впливали свята [332; 775; 777; 779; 780; 836; 869; 984; 1079; 1080; 1133; 1139; 1146; 1261; 1269; 1286; 1288; 1289], надзвичайні події [740], йдеться в документах КПЛ і публікаціях у пресі до відповідних подій.

Справи про виготовлення церковних речей і ремонти в КПЛ [193; 194; 218; 223; 293; 396–398; 414; 415; 417] і звіти про діяльність її майстерень [310–317; 416; 422] містять дані, наскільки шановані образи й реліквії були включені

до цих робіт, дати, за якими зіставляється час опорядження святинь з періодами більшої чи меншої залюдненості КПЛ.

Описи церковного й ризничного майна (за указами Синоду від 1775, 1782 та 1802 рр., на які посилалися під час внутрішніх перевірок, їх мали укладати кожні п'ять років, поділяючи на головні та додаткові, й дублювати для Синоду чи місцевої духовної консисторії [362, арк. 1; 401, арк. 7 зв.]) збереглися щодо різних лаврських храмів (у т. ч. УС [31–37; 40; 41; 48; 81; 155; 340; 341; 387; 394], Микільської церкви Мик. ЛМ [38; 54; 347]), БП [20–22; 26; 44; 390; 856] і ДП [24; 25; 156; 196; 391; 400; 855], КП [377] та ГП [52; 392; 393], деякі стосуються кількох храмів [39; 49; 162; 217; 348; 355]. Для укладання й перевірки майнових реєстрів скликали комісії [30; 179–181; 358; 362; 373; 401; 661, арк. 80–80 зв.; 687, арк. 171], враховували проміжні реєстри прибулих, вибулих і перероблених речей [2–18; 23; 27–29; 210; 213; 286; 324–327; 342; 344; 345; 365; 384; 386; 389; 395] (теж цінні джерела про походження й долю виробів, пов'язаних зі святинями), але з 1893 р. не завжди описували мощове облачення [326, арк. 97–98]. Пожертви з тканини в печерах і до, і після того описували диференційовано [324, арк. 691; 326, арк. 69–70, 456 зв.]. Отже, несприятливі умови зберігання, особливо в ДП, додавали байдужості під час реєстрації мощових речей з тканини. І. Никодимов зафіксував, що під час конфіскації майна КПЛ більшовики дізналися про схованку в КП, звідки вибрали цінності, не зафіксовані офіційно [1058, с. 161]. Отже, майнові реєстри КПЛ (подібну роль для дослідження відіграють реєстри, укладені під час вилучення майна КПЛ за радянської влади [51; 80; 405; 406, арк. 305 зв.; 407]) можуть дати уявлення лише про вигляд, вартість, призначення, іноді – походження й (за наявності приміток) подальше використання лише речей, які туди внесли, але дані про розміщення святинь, оклади на іконах, раки й релікварії, покрови й головні убори для мощей, воти й лампади в цих джерелах докладні.

Справи про надходження, видатки та обіг грошей, зокрема наданих на святині [174; 207; 224; 270; 409], враховувались або для верифікації інших

джерел, або, якщо в них ідеться про витрати на потреби, пов'язані з конкретною іконою чи реліквією, бо фінансові справи насельників КПЛ потребують окремого докладного дослідження, котре вийде далеко за межі окресленої теми.

Під час опрацювання справ, у яких об'єднано тематично розрізнені документи КПЛ [182; 215; 283; 284; 330; 572, арк. 33; 579; 610; 649, арк. 17; 669; 698, арк. 28] та канцелярії митрополита Київського [744], як і митрополичих заповітів [904; 905], вдалося знайти свідчення про взаємодії щодо переоблаштування простору навколо святинь і їх самих.

Реєстри і (або) протоколи ДС покривають (крім 1810, 1830, 1860 рр.) досліджуваний період до 1922 р. При їх наскрізному перегляді (якщо за той самий рік є і реєстри, і протоколи, перевага надавалася протоколам, вибірково для верифікації переглянуто і реєстри, і протоколи) виявлено численні згадки про впорядкування простору й часу навколо святинь, опорядження мощей та реліквій, узгодження деталей візитів до КПЛ, надання часточок мощей і речей від мощей чи ікон за межі обителі, реакцію на порушення порядку поблизу святинь, на їх осквернення. Інформацію з теми містять такі складові реєстрів або протоколів: рапорти, звіти, доповідні, «прошення», ярлики керівників відомств КПЛ для оплати роботи для обителі, резолюції ДС і митрополита, пропозиції й записки намісника, листи, адреси на посилках, довідки, зовнішні відношення і запити до КПЛ [424; 561–697; 699–712; 714–736]. За всієї формалізованості викладу (в подібних ситуаціях уживали зовсім чи майже однакові кліше, ймовірно, не обговорюючи все в деталях і усно). За протоколами і реєстрами можна з'ясувати, що про взаємодії при святинях виносили на загальнолаврський розгляд (натомість внутрішньовідомчі проблеми не фіксували). Цінні вони ще й тим, що демонструють місце обговорень, пов'язаних зі святинями, серед інших поточних справ ДС. А отже, застерігають від хибного уявлення про співмірність поглядів на проблему дослідника й насельників КПЛ окресленого періоду.

Численні серед словесних джерел твори відвідувачів КПЛ з різних країн (опрацьовано тексти українською, російською, польською, сербською, чеською, англійською, за допомогою перекладачів – також французькою¹ й німецькою² мовами; останньою – ті, де автори приділили більше уваги своїм враженням, а не давній історії КПЛ), які належали до різних віросповідань, соціальних прошарків та статево-вікових груп, перебували на різних рівнях освіченості (втім, неписьменних і малописьменних серед них немає): щоденники, подорожні нотатки, звіти про паломницькі екскурсії, листи й спогади (з усвідомленням того, що спогади дорослих про дитинство не тотожні власне дитячим [1699, с. 175]). Інформацію про авторів, яка бралася до уваги передусім, винесено в Додаток 3. Враховано й свідчення тих, кому про КПЛ розповідали її відвідувачі [914; 1060; 1246]. Об'єднує джерела цієї групи те, що завдяки ним збереглися згадки про ті види та особливості взаємодій при святинях, які не документувалися. Часом автори звертали увагу, як братія спілкується не лише з ними, а й з іншими відвідувачами, зокрема з майже і зовсім неписьменною «мовчазною більшістю» (Додаток 3). Індивідуальні особливості авторів, що могли вплинути на сприйняття та висвітлення дійсності (наприклад, час між відвідуванням КПЛ та описуванням цього досвіду, (не)вміння продуктивно спілкуватися, перебування з групою чи без, потреба зважати на цензуру тощо), згадуватимуться принагідно в розділах, де й верифікуватимуться подробиці з їхніх творів.

Художня література має джерельне значення, якщо: текст містить унікальну інформацію; автор – свідок подій; відомості підтверджуються незалежними джерелами [1623]. Вірш І. Анненського й низку прозових творів, зокрема Т. Шевченка (навесні та влітку 1846 р. був зарахований до КПЛ на послух для Київської археографічної комісії [1515, с. 212–215]) [788; 872; 887; 997; 998; 1004; 1006; 1007; 1023; 1055–1057; 1114; 1258; 1297; 1305–1307] було враховано під час дослідження саме з огляду на ці критерії.

¹ Перекладала Ганна Баженова (кандидат історичних наук, PhD in History, Інститут Центрально-Східної Європи, м. Люблін, Польща).

² Перекладала Марта Тимошенко (PhD, старший викладач, кафедра класичних, візантійських та середньовічних студій Українського католицького університету).

В досліджуваний період вийшла низка довідників про шановані образи Богородиці (зокрема з КПЛ). Укладачі відзначали, окрім вказівки на присвячений кожній святині празник, її походження (часом з датою), особливості (наприклад, у розміщенні та вигляді), найяскравіші чуда [807; 916; 1225]. Близькі за інформативністю місяцеслови та збірки житій святих [931; 952; 970; 990; 1028–1031; 1118; 1178], видані окремо життя одного чи двох угодників [846; 867; 889; 898; 920; 1120; 1144; 1252; 1410], Павла Тобольського, котрого на той час іще не канонізували [783; 919; 1033; 1124; 1125; 1203; 1204; 1256], статті в словниках та енциклопедіях ХІХ – початку ХХ ст. [795; 935]. Частина видань містить згадки про так і не визнану на рівні Синоду Байбузьку ікону (іноді з помилкою в даті прославлення [916, с. 550]) [775; 807, с. 773; 935, с. 675–676; 952, с. 40; 1053, с. 614; 1225, с. 263], тому й загалом ці праці потребують перевірки деталей на точність і актуальність для періоду, коли тексти побачили світ.

Видані в ХІХ – на початку ХХ ст. праці про видатних вихідців з КПЛ, зазвичай спрямовані на їх прижиттєве чи посмертне вшанування й містять побіжні згадки про їхню причетність до взаємодій при святинях КПЛ [900; 923; 950; 974; 975; 986; 1192; 1195; 1241; 1314]. Підвищеною критичністю й неоднозначністю оцінок вирізняється праця Д. Ростиславова про майно та прибутки православних монастирів Росії [1077]. Загалом ці по-різному налаштовані автори знали головних героїв достатньо близько, тож мали змогу помітити й описати епізоди, не зафіксовані в офіційних документах, чим доповнили останні.

Стаття про переоблачення й ремонт мощей [1328] сповнена осудом адміністрації КПЛ, але містить багато побутових подробиць, які потребують уваги.

Путівники та довідники про КПЛ, Київ або ширший регіон чи всю країну [787; 806; 815; 818; 897; 903; 960; 962; 963; 967; 969; 991; 993; 1014; 1041; 1049; 1061; 1092; 1097; 1104; 1105; 1115; 1135; 1136; 1147; 1154–1158; 1189; 1198; 1209–1211; 1214–1216; 1240; 1242; 1253; 1267; 1271–1273; 1293; 1301; 1308;

1316; 1324; 1351], як і історичні описи КПЛ, Києва [166; 781; 891; 907; 913; 944; 964; 965; 992; 1002; 1003; 1071; 1099; 1192; 1250; 1251], церков або монастирів, куди потрапили святині або традиції КПЛ [817; 830; 870; 871; 881; 895; 902; 917; 943; 951; 960; 973; 995; 1011; 1066; 1078; 1081; 1090; 1116; 1212; 1218; 1265; 1319], підготовані в окреслений період (включно з орієнтованими на паломників, хоч ці видання не лягли в основу «путівникового канону» [1499, с. 28]), можна віднести до джерельної бази. Вони містять інформацію про сучасну авторам історію КПЛ та її шанованих святинь. Укладачі серед іншого мали на меті зорієнтувати читачів: як знайти ікону чи реліквію, встигнути на пов'язану з нею службу, поводитись у печерах. Вони, як і автори історичних праць, які описували, а не аналізували свою сучасність, не були зацікавлені у викривленні фактів. Але через можливі несвідомі помилки деталі про послухи при святинях і вигляд останніх, особливості богослужінь потребують ретельного зіставлення між собою й перевірки за іншими джерелами.

Автори творів, спрямованих на полеміку зі старообрядцями та спроби повернути останніх до православ'я, нерідко згадували про триперстя св. прп. Спиридона Просфорника [826; 880; 940; 958; 1019; 1098]. Про це й руки інших святих у печерах ішлося в повідомленнях у пресі про те, який ефект моці справляли на іновірців або нестійких православних [1086; 1087; 1149; 1150; 1199; 1231; 1247] (випадки, коли показ рук угодників не допоміг переконати опонента, не фіксували). Завдяки цим джерелам (і листуванню щодо відвідувачів КПЛ [1109, с. 40–48]) можна отримати інформацію (достатньо достовірну, бо читачів у разі сумнівів закликали перевірити її особисто) про підстави, на яких показували руку святого.

Висновки

Різні відрізки часу з 1786 р. до перших десятиліть ХХ ст. забезпечені джерельною інформацією достатньо рівномірно. Щодо різних відомств КПЛ, то кількість і змістовність згадок про святині кожного корелюються зі значущістю цього підрозділу в структурі обителі. Брак «прямої мови» рядових насельників

КПЛ порівняно з адміністративними та ухил лаврської документації в бік взаємодій, пов'язаних з рухом кадрів або майна, конфліктних чи урочистих ситуацій теж рівномірні для всього окресленого періоду й задовільно компенсуються завдяки джерелам з інших груп. Твори відвідувачів або тих, кому відвідувачі розповідали про КПЛ, доповнюють загальну картину характеристикою емоцій як братії, так і богомольців чи туристів (у разі абсолютної унікальності згадок про якесь явище, пов'язане з шануванням святинь, вони стали підставою лише для обережних припущень), інших недокументованих взаємодій.

1.3. Теоретично-методологічні основи дослідження

Мета підрозділу: визначити й пояснити теоретико-методологічні засади дослідження.

Втім, перш ніж перейти до її безпосередньої реалізації, доцільно зупинитися на тому, в яких значеннях у дисертації вживаються визначальні поняття, бо щодо них існують суттєві різночитання, пов'язані з різноманітністю наукових шкіл і напрямів.

З огляду на це насамперед уточнимо, що соціальні взаємодії досліджуються в значенні: «форма соціальних зв'язків, що складаються з соціальних дій, статусів, ролей, відносин і символів та реалізуються в обміні діяльністю, інформацією, досвідом, здібностями, вміннями, навичками, взаємному впливі людей, спільнот, причому дія одного суб'єкта є водночас і причиною, і наслідком дій інших учасників взаємодії» [1459, с. 160], адже саме в такому разі їх характеристика на базі наявних джерел буде найповнішою.

Соціальні взаємодії братії КПЛ щодо шанованих святинь розглядаються за теорією В. Зотова й В. Лисенка (з урахуванням її розробки в контексті теорії соціальних комунікацій) – в основних пов'язаних аспектах: діалогічному, діяльнісному й семіотичному [1518, с. 53–54]. Діяльнісний аспект передбачає й те, що комунікативні практики – це впорядкування сукупності зразків

раціональної діяльності, спрямованої на передання та прийом значущої інформації, причому самої комунікації не видно, її можна спостерігати лише як дії. Щоб комунікація досягла успіху, в її учасників має бути спільне знання, чи принаймні культурне тло, котре дає змогу розуміти один одного. Певний символічний сенс можуть інтерпретувати в іншій культурі несподівано для його носіїв [1517, с. 54–55]. Дотримання цієї теорії дає змогу повноцінно вирішити конкретні завдання, поставлені в роботі.

Акцент у дослідженні зроблено саме на «соціальних взаємодіях», а не «соціальних комунікаціях», адже перше поняття ширше, до того ж його використання дає змогу уникнути заглиблення в термінологічні дискусії, притаманні науковій дисципліні «теорія та історія соціальних комунікацій».

Поняття «святиня» вживається в значенні «предмет релігійного поклоніння», а не «місце релігійного поклоніння» [1708, с. 103] для чіткішої диференціації з поняттям «святі місця» у значенні «місця, які користуються особливою пошаною віруючих і куди ходять на прощу» [1708, с. 101]. Шанованими святинями в дослідженні називаються ті, щодо яких у джерелах вдалося простежити прояви шанування як похідного від «шанувати» у значенні «Виконувати якісь церемоніальні дії, здійснювати певний ритуал, вшановуючи когось» [1762, с. 405] (Р. Грін визначив російське православ'я як активне, навіть проактивне, на підставі того, що віряни втішали себе сподіванням на Божественну допомогу в скруті. Під цим кутом зору, на думку науковця, шанувальні практики видаються значно значущішими [1791, р. 5]). Це дає змогу диференціювати такі святині від усіх інших предметів християнського культу, котрим теж віддавали шану, але не виділяючи як чудотворні чи особливо благодатні.

У випадку з КПЛ до кола шанованих святинь увійшли як ікони, так і цілі та фрагментовані мощі святих, хрест св. прп. Марка Печерника, тіло митрополита Павла Тобольського [Див., напр.: 992, с. 80–94; 1041, с. 5–10; 1254, с. 33–43, 57, 67–84, 95]. Як і в праці Є. Бакалової, поняття «реліквії» вживається передусім щодо тілесних решток святих як синонім до «мощі», за

винятком згадок про «контактні реліквії» (речі, що належали святым) [1429, с. 27–33]. П. Хомік у роботі, присвяченій культу ікон Богородиці у Великому князівстві Литовському XVI–XVIII ст., підкреслив (з докладним поясненням причин), що термін «ікона» можна віднести виключно до церков Східного обряду, натомість щодо церков Західного обряду слід уживати визначення «сакральний образ» [1784, с. 5]. Утім, у цій роботі слова «ікона» та «образ» уживаються як повні синоніми [1651, с. 561], щоб не перевантажувати виклад теологічними подробицями, не настільки принциповими для досягнення основної мети, як у П. Хоміка.

Під насельниками або братією КПЛ маються на увазі монахи й послушники всіх рангів. Хранителями святині (поняття впровадила Т. Щепанська, щоправда, стосовно мирян, які служили Богу, оселившись у відлюдному святому місці) [1769, с. 110–176] називаються ті насельники, котрі були залежно від послуху безпосередньо наближені до шанованих святинь КПЛ. Під саном митрополита без уточнення в тексті його кафедри мається на увазі митрополит Київський і Галицький, священноархімандрит КПЛ. Туристами в роботі названо православних, які себе так називали, або неправославних відвідувачів, якщо вони принципово не визнавали себе кимось іншим.

Поняття «комфорт» розглядається в таких значеннях, які пропонуються в сучасних словниках іншомовних слів: 1) сукупність побутових вигод, упорядкованість і затишок; 2) відчуття зручності, задоволення середовищем та власним станом [1447, с. 278]. Воно використовується в рамках презентизму в значенні «Неизбежное в процессе исторического познания представление прошлого в адекватных нашему времени образах и понятиях» [1633, с. 409–411] як непритаманне суспільству окресленого періоду (так само як і поняття «наочність» та «носій інформації» щодо написів, зображень та речей у просторі навколо святинь).

Мету й завдання дослідження було поставлено так, щоб розкрити соціальні взаємодії братії щодо лаврських святинь у розвитку, конкретно-

історичній обумовленості й індивідуальності, різноманітності й суперечливості, в сукупності як позитивних, так і негативних проявів та в підсумку презентувати науково достовірну модель дійсності [1588, с.], тобто дотриматись основоположних в історичній науці принципів історизму та об'єктивності.

При цьому названі принципи використано в неокласичній парадигмі. Порівняно з класичною, де минуле слід інтерпретувати лише у його власних критеріях, в ній стверджується, що історик неминуче бачить попередні періоди «з висоти», тож не може «говорити голосом минулого». Хоча минуле слід поважати й не модернізувати, враховувати його відмінності від сучасного, не вириваючи предмет дослідження з навколишніх обставин [1613, с. 150–151], історичне дослідження – це моделювання історичної реальності на засадах науковості та прагнення до істини як ідеалу пізнання [1614, с. 347–348]. З урахуванням цього й реконструюється множина контекстів, у яких представники братії КПЛ вступали в соціальні взаємодії щодо її шанованих ікони і реліквій для перевірки, чи становили ці взаємодії систему.

У межах обраної мікроісторичної стратегії неокласичне сприйняття принципів історизму та об'єктивності переплітається з концепцією Е. Фреймана про три шари значення в мікроісторії. Адже досвідний шар завжди супроводжується ідеєю опосередкованості історичною дистанцією: хоч минуле подеколи може здатися прямо «готовим до споживання», воно завжди нездоланно відірване від сучасності [1746]. З огляду на це попри декларований на початку підрозділу презентизм назви досліджуваних святинь (за окремими, додатково обумовленими винятками) подаються в уживаній на окреслений період формі (тож визначення «чудотворна(і)» (надалі без лапок) застосовується до тих об'єктів, які такими визнавали досліджувані віряни, виділяючи на загальному тлі), а історичні одиниці вимірювання не переводяться в метричну систему. Щодо історії кожної зі святинь, у розрізі обраної теми до уваги береться передусім інформація, котрою користувалися лаврські насельники та заінтересовані сторонні окресленого періоду

(можливостей перевірити, наскільки вони їй довіряли, не завжди достатньо) з урахуванням розбіжностей у рівні обізнаності в різних колах. Дані, котрі цілковито виходять за ці межі (наприклад, результати хімічного аналізу мира від мироточивих глав [1748, с. 98]), наводяться радше для того, аби відтінити дистанцію між дослідником та матеріалом.

Дати подій, що відбулися до впровадження в Києві Григоріанського календаря, не переводяться на новий стиль іще й з урахуванням пріоритетності уваги до історичного (внутрішньо притаманного досліджуваним процесам, ритми яких пов'язані не з астрономічними чи фізичними явищами, а зі специфікою досліджуваних історичних об'єктів), а не до календарного (завдяки якому лише відстежується хронологічна послідовність подій) часу [1753, с. 59] в рамках обраної дослідницької стратегії.

В тому аспекті, що мікроісторики прагнуть урятувати своїх героїв від забуття і сприймають пошук істини як етичний обов'язок перед людьми минулого [1746], було враховано етичний шар значення мікроісторії.

Проміжні та загальні висновки формуються з урахуванням джерел, які створили представники різних світоглядів, конфесій, соціальних прошарків, віросповідань з різних країн світу, а також доробку дослідників з різних наукових шкіл, фахівців з різних дисциплін (це дає змогу дотриматися принципу наукового плюралізму, завдяки якому нарощується ступінь свободи дослідника [1655, с. 301]).

Береться до уваги, що шановані святині КПЛ були складовими ширшого сакрального простору. Його, як наголошує А. Івахів, можна дослідити всебічно, лише враховуючи, як його сприймали ті, хто бачить святість реально там наявною. Адже для релігійної людини святе місце вирізняється на тлі інших тим, що саме там Божественна, чи, ширше, загалом надприродна, сила проривається до земного світу. Отже, науковець має водночас як ставити себе на місце вірянина, аби глибше зрозуміти сутність переконань (і дій у святому місці) останнього, так і скептично та відсторонено розглядати й деконструювати сакральне як соціальний продукт [1797, р. 13–14]. У нашій

роботі дотримано саме такого підходу, адже завдяки ньому можна чіткіше розмежувати сприйняття шанованих святинь на різних рівнях конкретного соціуму, де вони побутували (перш за все братії КПЛ, але й богомольців), та зовнішні, сторонні судження про ці святині (як неправославних мандрівників-сучасників, так і пізніших пропагандистів та дослідників). Окрім того, методологічна пропозиція А. Івахіва узгоджується з покладеним в основу дослідження принципом конфесійної безсторонності [1576, с. 51] у висвітленні й інтерпретації явищ церковного життя.

Застосування принципу конфесійної безсторонності під час розгляду проблеми актуалізується у зв'язку не лише з потребою робити висновки, не переходячи межі між релігійним та науковим світоглядом, а й з тим, що братія Лаври могла вступати в соціальні взаємодії щодо шанованих святинь обителі з представниками різних віросповідань.

Втім, дотримання цього принципу не виключає потреби писати слова «Бог», «Божественний», «Господь», «Богородиця», «Божа Мати», «Пречиста», «Він» («Його», «Йому» та ін., якщо йдеться про Бога, «Вона» «Її», «Їй» та ін. – про Богородицю) з великої літери [1508, с. 17, 18, 26, 28, 34] за чинними нормами української літературної мови.

Відповідно до комплексного підходу [1631, с. 223] поєднується інформація з джерел усіх доступних типів (за носієм/способом кодування інформації) та враховуються наукові знання, отримані в рамках інших наук, передусім теорії та історії соціальних комунікацій, мистецтвознавства.

Завдяки використанню історичного методу встановлюється, як погляди насельників КПЛ на соціальні взаємодії щодо шанованих святинь обителі розвивалися з плином часу, наскільки самі ці погляди, а також сталими чи мінливими були методи їх реалізації.

Згідно з логічним методом зафіксовані в різнотипних джерелах згадки про соціальні взаємодії братії при шанованих святинях КПЛ розглядаються водночас як результати певних процесів і як передумови для подальшого розвитку дотичних практик.

Аналіз використано для того, аби здобути відомості про особливості соціальних взаємодій щодо різних видів шанованих святинь КПЛ у різних її відомствах.

На базі синтезу робляться узагальнення про сутність соціальних взаємодій братії КПЛ при її сакральних об'єктах і фактори, котрі суттєво впливали на встановлення і розвиток цих контактів.

Завдяки застосуванню індукції за рахунок руху від більш окремого знання до загальнішого (з урахуванням значної ймовірності методу в історичному пізнанні) [1594, с. 58] досліджуються окремі рівні та напрями соціальних взаємодій братії щодо різних святинь водночас та особливості таких взаємодій при об'єктах шанування кожного окремого виду чи індивідуально, щоб зробити висновки про ключові риси всієї сукупності взаємодій у рамках теми.

Рух від загального знання про певне коло речей до встановлення окремого, одиничного за методом дедукції через пряму залежність істинності результату від істинності вихідного загального знання [1594, с. 58–59] застосовувався обережно: для виявлення відповідності притаманних братії КПЛ (передусім трансльованим назовні) уявлень про суть, походження та значущість її шанованих святинь православним канонам та синодальним нормам, а поведінки конкретних насельників під час взаємодій – тогочасним інструкціям ДС, намісника й настоятеля.

На основі узагальнення формулюються висновки про те, чи можна виявити якісь стійкі закономірності [1770, с. 195] в соціальних взаємодіях у межах КПЛ та між братією і сторонніми щодо різних видів шанованих святинь.

Проблемно-хронологічний метод дає змогу виділити для докладнішого розгляду в межах загальної проблеми, якій присвячено дисертацію, низку проблемно-тематичних частин [1660, с. 30]: вплив зазначених святинь на спілкування між братією КПЛ; загальні засади і методи взаємодій між представниками керівної та рядової братії з заінтересованими у шанованих святинях сторонніми, передусім відвідувачами; особливості відповідних

взаємодій щодо нестандартних запитів, пов'язаних зі святинями; до- і відцентрове переміщення сакральних об'єктів між КПЛ та зовнішнім світом, а також структурувати висвітлення кожної частини цих підпроблем у хронологічній послідовності.

Завдяки історико-генетичному методу [1659, с. 30] простежується, між якими різновидами соціальних взаємодій щодо шанованих святинь між різними категоріями населеників та населениками і сторонніми різних рівнів та інтересів існували причинно-наслідкові зв'язки. Передусім це можливо виявити у випадках, коли було задокументовано різні стадії розвитку контакту.

Історико-порівняльний метод застосовується з урахуванням того, що умовою його продуктивності є не лише однопорядковість порівнюваних явищ, а і їх приблизно однакова вивченість, тобто в його варіативній версії як симетричне порівняння і за подібністю, і за контрастом [1489, с. 398; 1722, с. 233; 1728, с. 627] на етапі формулювання висновків про спільні риси й відмінності в соціальних взаємодіях братії при святинях різних видів та (в межах окремих підрозділів) з представниками різних категорій заінтересованих осіб.

На базі ретроспективного методу з опертям на виявлену інформацію про результати процесів відтворюється комплекс їх передумов [1722, с. 237] – щодо взаємодій населеників один з одним та зі сторонніми носіями різних інтересів, пов'язаних з шанованими святинями (виявляються фактори, які прямо чи опосередковано впливали на вибір методів для цих взаємодій).

З огляду на мікроісторичну стратегію дослідження, обрану, оскільки історики мають розкривати стільки властивостей, одночасно притаманних людському існуванню, скільки це можливо [1821, р. 209–215], було застосовано метод «щільного опису», аби вийти через вивчення локального на загальніший рівень, виявивши значення для їх сучасників подій та явищ [1747]: різноманітних дій, спрямованих на реалізацію задумів братії (сформованих як усередині її кола, так і під впливом зовнішніх чинників: канонічних норм, синодальних приписів або розпоряджень світських органів влади, побажань

сторонніх установ чи осіб), пов'язаних з взаємодіями щодо шанованих святинь КПЛ.

Оскільки віра – це особлива здатність людини сприймати як дійсність те, що не засноване на практичних, перевірених на досвіді чи теоретично обґрунтованих підставах [1450, с. 61–62], автор поділяє методологічну позицію, за якою система релігійних переконань невлотима для сучасної академічної науки, неспівмірна з нею поняттєво. Тому немає сенсу перевіряти, чи відбувалися насправді описані у свідченнях вірян чуда і, як підкреслив В. Вжосек, «за допомогою ненадзвичайних і нечудесних, тобто “звичайних способів” їх верифікувати» [1468, с. 210]. Тим паче, для досягнення мети роботи важливіше перевіряти на істинність згадки про те, як сприймали святині учасники пов'язаних з ними взаємодій [1576, с. 51].

У роботі беруться до уваги як нормативні (узгоджені як з канонами, так і з чинними приписами Синоду), так і «фольклорні» прояви православного світосприйняття [1673, с. 23; 1700; 1800, р. 172], котре, за концепцією О. Панченка, визнається «спільним релігійним фондом» [1673, с. 23]. Уточнення межі між ними не є окремим дослідницьким завданням.

Однією з проблем, з якими стикаються історики, є приписування досліджуваній культурі уявлень про час і простір, притаманних культурі самого науковця. Зокрема про те, що є близьким, далеким, високим, низьким, легким для досягнення в просторі тощо. Повністю уникнути такого приписування неможливо [1468, с. 171, 173]. Проте додаткова увага до інформації про час та простір, у яких братія КПЛ взаємодіяла при її святинях, може його принаймні мінімізувати в цьому дослідженні.

Б. Латур підкреслив, що зв'язки, засновані суто на безпосередніх контактах членів спільноти один з одним, без якогось значущого підґрунтя, наприклад матеріального, надто нестійкі [1617, с. ; 1808, р. 70]. Недарма дискусії про значення речей не лише як символів, а і як важливих посередників у соціальному процесі, за узагальненим спостереженням Е. Доманської, котра запропонувала: «відійти від концепції зсеміотизованої речі, яка стає настільки

важливою, наскільки є посланням, носієм значень і може бути прочитана у різні способи» [1503, с. 186, 188], – є одними з найцікавіших у сучасній гуманітаристиці. Впливають ці обговорення передусім з антропологічної теорії мистецтва (розробники – М. Мосс і А. Гел), за якою артефакти є хоча й другорядними (після наділених свідомістю людей), але повноцінними суспільними дієвцями, тобто «спричиняють події» [1503, с. 186–188]. Б. Латур при цьому зауважив, що під «спричиненням» слід мати на увазі радше уможливлення, бо рішення, скористатися наявністю тих або інших речей чи ні, все одно приймають люди [1617, с. ; 1800, р. 70], що й ураховано [1576, с. 51] в цьому дослідженні.

Поняття «артефакт» дослідники тлумачать по-різному: 1) розділяють артефакти (матеріальні продукти діяльності людини) та ментифакти (результати роботи мислення); 2) відносять до артефактів не лише матеріальні предмети, а й об'єкти зі сфери ідеального [1528]. В роботі дотримано другого підходу, бо з кожною шанованою святинею були невідривно пов'язані уявлення та знання про неї, притаманні як братії Лаври, так і стороннім.

А. Гел запропонував вважати неістоти дієвцями, якщо їх наявність викликає наслідки, які неможливо пояснити суто законами природи, що змушує шукати пояснення в соціальній площині [1789, р. 16]. В рамках примирення між крайніми поглядами на те, який світ первинний – речовий чи символічний, як речі, так і символи було визнано соціальними силами, здатними працювати для зв'язку між людьми [1776, р. 176]. Взаємодії, спричинені (уможливлені) перебуванням у монастирях особливо шанованих ікон, мощей (цілих і фрагментованих, відкритих різною мірою), речей святих – тобто суспільно значущих «неживих дієвців» (з урахуванням того, що людина як тілесний, соціальний і комунікативний агент соціальної дії сама породжує простір і час свого буття [1416, с. 99]) розглядаються саме під таким кутом зору. Адже це дає змогу глибше зрозуміти особливості функціонування соціальних мереж навколо святинь, а отже розширити знання про живі прояви віри в умовах канонічного та державного нормативно-правового регулювання.

Враховується, що за окремими додатково обумовленими в тексті роботи винятками шановані святині потрапили до КПЛ раніше за 1786 р., тож кожна з них розглядається і як «след, материальный или идеальный, оставленный прошлым» [1753, с. 60], що в разі браку інформації для пояснення соціальних взаємодій при святинях у джерелах окресленого періоду зобов'язує звертатися до попередніх етапів історії КПЛ.

Оскільки структура тексту дисертації наближена до модульної (тобто кожен розділ достатньо самостійний за змістом [1523, с. 270–272]), і не відповідає визначеним завданням прямо, а проміжні висновки наводяться не за розділами, а за окремими підрозділами, є підстави коротко пояснити засади, на яких базуються окремі розділи.

Розділ 2 присвячено загальним передумовам і умовам соціальних взаємодій, пов'язаних з шанованими святинями Лаври: організації часу та простору для цього, а також контактів між відвідувачами й безпосередньо наближеними до ікон чи мощей насельниками. При цьому було враховано наведені далі чинники.

Простір навколо об'єкта шанування науковці справедливо вважають осередком комунікації між богомольцями, «хранителями» святого місця та самою святинею. Практично кожен з витворів релігійного мистецтва було задумано й виконано як складову проекту з розбудови сакрального простору, включену до структури останнього. Загалом усі предмети, що перебувають у святому місці, засвідчують, як воно включилося в життя людей [1469, с. 53; 1609, с. 60–72; 1770, с. 119]. Окрім того, для сучасної соціогуманітаристики надзвичайно важлива роль тіла з його можливостями та потребами в соціальному структуруванні навколишнього простору. Простір має ще й мислений чи концептуальний вимір, який може не бути прив'язаним до будь-чого фізичного, проте використовує метафоричне визначення простору і може збуджувати уяву й додавати виразності людським можливостям, культурній різноманітності, уявленням про себе та соціальним зв'язкам [1459, с. 53; 1467, с. 1–6; 1805, р. 159]. Тому важливо з'ясувати, які умови для соціальних

взаємодій створювали навколо святинь їхні хранителі. В окресленому контексті промовистим є не лише місце, яке відвели святині в храмі, але й зміст, яким наповнили її речове середовище, наскільки при цьому намагалися забезпечити «благолѣпіє», а також задовольнити потреби богомольців (зокрема, доступ та інформування). Отже, соціальним взаємодіям щодо опорядження простору при святинях присвячено окремий підрозділ.

Богомолець активний у сакральному просторі, тож усі дії в ньому мають давати відчуття співучасті. Саме тому для богомольців надзвичайно важливі тактильне (прикладання до ікони, мошей, цілування хреста тощо) і моторне (пересування по храму, поклони) сприйняття. Натомість турист у тому самому просторі – радше спостерігач, що відзначила І. Руцинська на матеріалах II пол. XIX – поч. XX ст. з Російської імперії [1704, с. 221–223]. Ці висновки дослідниці потребують перевірки, наскільки поділ на богомольців і туристів урахували при святинях КПЛ.

Як безпосереднє, так і опосередковане (через предмети культури) спілкування між людьми відбувається на перетині соціального простору й часу [1450, с. 291]. Тож, аби розкрити проблему, окреслену в цій роботі, важливо розглянути її в не лише в просторовому, а й у часовому вимірі: виявити, на яких засадах пов'язані з іконами й реліквіями взаємодії вписувались у буденний та богослужбовий ритм життя КПЛ, наскільки гнучкими були часові рамки для таких взаємодій та які чинники впливали на розширення чи обмеження цих рамок. Адже те, наскільки учасники соціальних взаємодій при святинях встигали задовольнити свої потреби, значною мірою залежало від часу, який вони мали в розпорядженні. Тому виокремлено підрозділ про соціальні взаємодії щодо регулювання часу, відведеного для контактів при святинях.

Серед усіх видів соціальних взаємодій такою, якої ніяк неможливо уникнути, є міжособистісна комунікація. Без неї, без прямого спілкування один з одним, люди не існували б як соціальний феномен [1583, с. 113].

Коридори в печерах відвідувачі та навіть укладачі путівників неодноразово характеризували як вузькі, темні, заплутані, підземелля – як

моторошне, з тісними й вогкими келіями, переходи – як тісні, що звиваються, а іноді навіть заважають повністю випростатися [944, с. 45; 962, с. 89; 1147, с. 151; 1242, с. 19; 1306, с. 9; 1309, с. 186; 1341, р. 25; 1353, р. 60; 1360, s. 273; 1709, с. 19; 1710, с. 3–4]. В деяких виданнях для богомольців і туристів іноді навіть окремо підкреслено, що без монаха сторонні в печери не спускаються [944, с. 46; 1178, с. 5; 1211, с. 4; 1242, с. 19; 1253, с. 66; 1360, s. 273; 1370, р. 262]. Страх того, що самотійно можна не знайти виходу, проявляється, наприклад, у спогадах І. Никодимова [1058, с. 31]. В. де Рос помітив, що потрібна додаткова обережність, аби не допустити нещасних випадків через переповнення печер [1383, р. 87]. Тож постає потреба дослідити як роль провідників у взаємодіях з відвідувачами, так і підходи до призначення на цей послух.

У результаті первинного перегляду джерел виявилось, що згадки про гробових монахів, котрі чергували при мощах у печерах, уривчасті. Внутрішні лаврські документи [Див. Напр.: 70; 73; 74; 119; 269; 303; 425; 427; 428; 431; 434; 436; 439; 441; 445; 451; 458; 465; 470; 481; 488], й публікації в пресі та брошури, присвячені митрополиту Тобольському та Сибірському Павлу [919; 1124; 1203] дають змогу стверджувати, що в окреслений період до всіх реліквій в УС теж були приставлені гробові. Щодо мандрівників, котрі залишили описи КПЛ, то А. Ковалевський згадав про гробового при раці Павла Тобольського [976, с. 305]. Інші автори (з тих, хто згадав, що підходив до мощей в УС) про гробових мовчать [875]. М. Тодд згадала монаха, що тримав свічку над ракою св. р.-ап. Володимира [1402, р. 16–17], – але незрозуміло, чи саме гробового мала на увазі. Тому виникають закономірні питання: чи постійно «приставники» перебували при гробницях; які обов'язки вони мали виконувати й наскільки відповідальні були; які вимоги керівників слід було задовольняти, щоб залишатися гробовим; чи були подібні послухи в інших відомствах КПЛ. Тож особливостям лаврських насельників, котрі мали взаємодіяти зі сторонніми як приставлені безпосередньо до шанованих святинь, присвячено окремий підрозділ.

У Розділі 3 розглядаються соціальні взаємодії братії щодо святинь, уже визначених на окреслений період як особливо шановані, котрі загалом були рухомі, але утримувались в обителі силою традиції (ікон, мощей святих різного рівня цілісності, речей святих).

Живопис ікони Успіння був тьмяним, тож було помітно, що «...изображение определяется золотою шатою» [1224, с. 11–12]. Д. Ростиславов розглядав ризу на цьому образі в ґрунтовному дослідженні сучасних йому монастирських прибутків, вирізняючи її за надзвичайно високою вартістю серед інших іконних окладів [1077, с. 330–331], інформацію про неї включали навіть до дуже скорочених праць про КПЛ чи довідників про чудотворні ікони [964, с. 12; 1076, с. 9]. Ризу Ігорівського образа теж відкрито визнавали проявом любові богомольців до нього [1734, с. 160–162]. Враховуючи такі оцінки й те, що загалом у досліджуваний період щодо іконних окладів побутувала думка, яку В. Пассек висловив так: «Это не металл, не драгоценности, – это мысль человека о Боге, моление или благодарение Богу [1101, с. 66]», – варто докладно розглянути, як організовували зміни таких окладів. Через це соціальні взаємодії щодо чудотворних ікон КПЛ висвітлено в окремому підрозділі.

Мощі переважно потребували ємностей для зберігання. Ці раки або звичайні труни оцінювали відвідувачі КПЛ. Так, М. Долгорукий (1810 р.) і П. Беляєв (1908 р.) замислювалися, чому домовини в печерах такі прості й бідні [781, с. 47; 884, с. 271]. М. Мамаєв у 1850-х рр. зробив висновок про байдужість до святині монаха-провідника, що рвучко відкривав труни, а потім кидав віка [1017, с. 789]. Висловлюючи міркування про печери, що змушують замислитись над життям у розкошах, Г. Распутін згадав і про гробниці: «почивают угодники Божии в простоте без серебряных рак, только простые дешевые гробики» [1177, с. 3]. Серед відвідувачів КПЛ, котрі оцінили тканини при мощах, є іноземці [1032, с. 89; 1321, р. 363; 1326, р. 363; 1330, р. 109; 1341, р. 26; 1344, р. 225; 1346, р. 470; 1347, р. 120; 1350, р. 218; 1354, р. 444; 1358, р. 325; 1361, с. 615; 1374, р. 204–205; 1375, р. 72; 1377, с. 85; 1378, р. 19; 1387, р. 448; ; 1388, р. 94–95; 1399, р. 15–16; 1400, р. 140–149], вихідці з різних місцевостей Російської

імперії [857, с. 103; 875; 878, с. 119; 884, с. 271; 956, с. 373; 999, с. 9], з українських земель Австро-Угорщини [845, с. 68; 1354, р. 444; 1377, S. 85; 1387, р. 448; 1051, с. 10]. Виданий 1910 р. в Петербурзі довідник містить таку деталь: «...поклонники... прикладываються уже къ облаченному и покрытому тѣлу святого» [1360, s. 273], хоча загалом виклад у ньому дуже стислий. Те, що мощі сповиті в «саѣну» (савани), відзначив і укладач путівника по Києву В. Цеховські [1135, с. 581]. А. Рюль 1915 р. припустив: «Шовкові покрови мають змінювати щороку, зношені цим шанобливим цілуванням»¹. І. Ясинський запам'ятав покрови як жирні від поцілунків [1317, с. 25]. Як установив М. Леоне, тканини, в які загортали реліквії, мали важливе значення з погляду семіотики, бо, з одного боку, спрямовували, а з іншого – обмежували погляд спостерігача [1809, р. 61–62]. Отже, взаємодіям щодо ємностей і різних деталей облачення та покровів для мощей приділено окрему увагу.

Зв'язок між нетлінням і шануванням мощей у кін. XVIII – на поч. XX ст. широко обговорювали, зокрема в друкованих виданнях, де вказувалося, що в широкому значенні мощі – це рештки святих у будь-якому стані [1069; 1084; 1219; 1245]. Тож у роботі простежується, на яких засадах у кін. XVIII – на поч. XX ст. (до секретного циркуляра патріарха Тихона про мощі від 17.02.1919 [1761, с. 212]) можна було отримати інформацію про мощі, розкриті від одягу. Про соціальні взаємодії щодо мощей у КПЛ ідеться в окремому підрозділі.

Духовне спілкування зі святими як невід'ємна складова життя православних від хрещення до поховання [1510, с. 5] стосувалось і шанування часточок мощей. На фото кришки релікварію всіх преподобних Печерських з УС чітко видно ділянку, протерту від частого прикладання богомольців [148]. На часточках, як і на домовинах з цілими мощами, існували покрови [Наприклад: 661, арк. 520 зв.; 932]. Мироточиві глави викликали неоднозначну реакцію. Н. Гепенер навела в розвідці про КПЛ анекдот про Миколу I, що питав у ченця, коли той востаннє підливав олію, й отримав відповідь: «У п'ятницю,

¹ «...the silk coverings must be changed every year, worn out by this reverent [1384, p. 55]».

Ваша величносте» [1477, с. 58]. Навряд чи автор, однією з цілей котрої була антирелігійна пропаганда, ризикнула б явно підірвати довіру читачів, яких прагнула переконати, й вигадувати анекдот сама. Різні оцінки главам давали й мандрівники. Так, В. Інсарський вважав, що їх шанування потребувало «уже такой слѣпой вѣры, которая не всегда подъ силу самому порядочному христіанину» [910, с. 220]. В. Сидоров дуже злякався глав [1220, с. 2]. Натомість А. Ковалевський захищав істинність мироточіння [976, с. 429]. Д. Протопопов зазначив, що одні вчені стверджують, буцімто монахи підливають миро до посудин, а інші пояснюють мироточіння тим, що з кісток краплями стікає конденсат, який утворюється з навколишніх випаровувань. Сам Д. Протопопов заперечив обидві версії як спроби пояснити Боже без Бога. При цьому посилався на працю Феофана Прокоповича про нетління Печерських мощей і на інші приклади мироточіння [1649, с. 32]. З'ясування того, наскільки правдиве кожне з цих бачень, виходить за межі можливостей історичної науки. Втім, такі суперечності актуалізують потребу в дослідженні того, наскільки глави були доступні для огляду та дотику. Тож загалом взаємодії щодо потужних фрагментів розглядаються за схемою, запропонованою в Розділі 6. Додатково залучено інформацію про хрест св. прп. Марка Печерника як про контактну реліквію. У збірці житій святих, яку в порядку вшанування пам'яті угодників уклад І. Бухарев, згадано, що біля мощей св. прп. Григорія лежить камінь, з яким його втопили [820, с. 18–19], та в інших доступних джерелах досліджуваного періоду про цей камінь не йдеться. Зокрема Філарет, котрий спирався на різні джерела інформації про життя угодника, про збереження каменю не згадав [1277, с. 15]. Отже, окремий підрозділ присвячено соціальним взаємодіям щодо часточок мощей і речей святих у КПЛ.

Розділ 4 виокремлено для поглибленого дослідження взаємодій щодо того, як в обителі підтримували та примножували коло наявних святинь, на яких підставах надавали їх назовні (тимчасово чи назавжди). Шановані об'єкти, закріплені нерухомо, включено саме до цієї частини, адже братія не мала враховувати можливість їх відчуження від Лаври (і слід визначити, наскільки

це впливало на соціальні взаємодії). Про те, наскільки просто було витягнути з-під плити домовину св. свт. Меркурія, єпископа Смоленського, відомостей бракує, тож під обраним кутом зору вона розглядатись не буде.

Тіло св. прп. Антонія перебувало «під спудом» [787, с. 18–19; 891, с. 83], а св. прп. Феодосія – в стіні УС КПЛ, причому в печері зберігалось символічне місце поховання угодника [897, с. 33]. Як у БП, так і в ДП існувала низка затворів [855, с. 16; 856, с. 139] (вказівка, що їх було всього дев'ять [1115, с. 234], помилкова, бо стосується лише БП, у ДП існувало ще 13 [1233, с. 251]). Один з паломників у келії живого самітника в Святогірській пустині згадав, як був у київських печерах, проходив повз віконця затворників з молитвою й розмірковував, як вони могли все життя перебувати в таких жорстоких затворах [1207, с. 64, 69–70]. До нерухомо закріплених святинь можна віднести і вкопані мощі св. прп. Іоанна Багатостраждального [913, с. 98–104, 115, 118–126; 1308, с. 272–278, 291–301]. Незвична поза, багаті облачення та головний убір угодника привертали увагу іноземців, навіть тих, котрі не змогли запам'ятати його ім'я [1359, р. 138; 1374, р. 204; 1378, р. 144; 1405, р. 169] чи плутали його зі св. Антонієм (М. Холдернесс), зі «святим Угрином» (М. Анджелкович) чи навіть з мироточивою главою (анонімний автор) [786, с. 35; 1352, р. 65; 1386, р. 208]. Поети й письменники з Російської імперії вводили мощі до творів [1023, с. 40; 1055, с. 165] як один з образів. І. Анненський, включаючи до вірша рядки «Что-то по самые плечи / В землю сейчас уходило» [788, с. 25], мав бути цілком упевнений, що читачі зрозуміють, про що йдеться. У церквах м. Єнісейська та кількох сіл у його околицях у ХІХ ст. вшановували дерев'яні погруддя св. прп. Іоанна Багатостраждального, зокрема, облачаючи на зразок мощей угодника [1528, с. 256, 257, 259]. Своєю закріпленістю названі об'єкти вирізнялися на тлі інших лаврських святинь, чим і спонукали поглиблено їх дослідити. Отже, окремий підрозділ присвячено соціальним взаємодіям щодо святинь, закріплених у КПЛ нерухомо (тож потенційно невідчужуваних).

Г. Конінг, описуючи дореволюційне минуле КПЛ, підкреслив розміри її прибутків «від дарів прочан, які приходили молитися, але також мацати мумії

або витріщатися на них)»¹. Еклезіарх мав регулярно звітувати, що всі церковні скарби цілі, про це навіть заводили окремі справи [182]. 16.06.1905 блюститель БП доповідав, що треба замінити залізні двері до печер на міцніші, зміцнити другі двері в старому вході [396, арк. 253]. 1856 р. тим, наскільки часто людей обкрадають у київських церквах і печерах, поцікавився Київський, Волинський і Подільський генерал-губернатор [747, арк. 45]. Ці приклади вказують на те, що проблема захисту святинь та речей при них від «злодѣйственныхъ покушеній злонамѣренныхъ лицъ и отъ извѣстныхъ воровъ» [649, арк. 17] для обителі була однією з важливих.

Попри велику кількість чудотворних ікон та реліквій і те, що Синодальний період відомий надзвичайно жорсткими вимогами, які покладалися на духовенство, впроваджуючи нові святині в коло офіційно визнаних на рівні Синоду [1592, с. 50–56; 1754, с. 154; 1755, л. 273–274; 1756, с. 273; 1812, р. 81–103] (ці вимоги викликали проблеми і в Київській митрополії [1700, с. 84–131]), адміністрація КПЛ намагалася розширити коло шанованих об'єктів іще більше. Члени ДС з благословення настоятеля ініціювали дві незалежні кампанії для офіційного визнання шанованих у народі святинь. Перша стосувалася Байбузької ікони Богородиці [271]. Друга була тісно пов'язана з тривалою підготовкою до канонізації митрополита Тобольського та Сибірського Павла, тіло якого спочивало в крипті під УС. 1827 р. митрополит Євгеній виявив, що воно нетлінне, а 1837 р. митрополит Філарет надав доступ до склепу деяким стороннім (так, під час одного з відвідувань КПЛ між 1842 і 1844 рр. можливість зазирнути в домовину святителя мав академік живопису Ф. Солнцев, але робив він це крізь тріщину, тож кришку не було заведено зайвий раз піднімати [1238, с. 292]) [1256, с. 270; с. 158–168]. У зверненні 1913 р. від імені киян до митрополита Флавіана, оформленому текстуально з діяльною участю КПЛ, є вислів: «...кієвскіє русскіє жители ежедневно во множествѣ собираются у его гробницы» [73, арк. 1 зв.]. 04.04.1913 зафіксовано

¹ «...from the gifts of pilgrims who came here to pray, but also to touch or to gape at the mummies» [1806, p. 82].

таку думку щодо прискорення канонізації: «...долгъ нашъ, долгъ обители нашей къ памяти святителя Христова Павла усугубить теперь наши молитвы у гроба его» [404, арк. 2]. П. Свіньїн назвав рештки митрополита Павла мощами 1816 р., задовго до відкриття владики Євгенія [1200, с. 123–124], та не зазначив, чому дав таке визначення. Отже, простежено передусім ті взаємодії братії, котрі були тісно пов'язані з тілом Павла з часу, коли його віднайшов митрополит Євгеній. З урахуванням цього соціальні взаємодії щодо збереження та примноження кола святинь у КПЛ охарактеризовано в окремому підрозділі.

Шанування решток святих у Новозавітній церкві набуло особливих форм. За постановою Карфагенського собору (220 р.) християнські храми слід було зводити тільки над похованнями або частинами тіл угодників [1751, с. 20]. За VII правилом II Нікейського собору (787 р.) мощі мають бути в кожному храмі, до візантійського періоду належить і традиція зашивати їх часточки в антимінси. Церковних споруд було значно більше, ніж канонізованих християн, тому розділення тіл останніх поступово стало для церкви природним. Саме тому, на думку С. Іванова, візантійська церква не розробила нормативних приписів щодо різних важливих аспектів шанування мощей. Цим вона відкрила свободу для маневру в подальшому [1519, с. 123, 129]. Така свобода й актуалізувала потребу поглиблено вивчити розділення тіл святих у КПЛ, передусім те, на яких підставах і наскільки повністю в обителі задовольняли прохання про часточки.

Серед святинь, котрі потрапили до Києва ззовні, вирізняються мощі св. прп. Євфросинії Полоцької, які попри тривалі суперечності [1598, с. 7–8] полочанам усе-таки вдалося повернути до її рідного міста (на подію відгукнулися навіть за кордоном, – так, чеський католицький священик Ф. Жак висловив здивування тим, що святу не зустріли полоцькі католики, адже вважав її теж католичкою [1410, с. 340–341]). Натомість мощі св. сщмч. Кукші (шанування котрого на батьківщині особливо активізувалось в очікуванні 780-річчя з дня смерті [1263, с. 1425–1426]) попри спробу забрати їх до Мценська все-таки залишились у КПЛ. Обидва випадки потрапили у фокус дослідження

як показові щодо реакції на спроби вилучити святині не частково, а повністю. Отже в окремому підрозділі йдеться про соціальні взаємодії щодо надання святинь за межі КПЛ.

Загалом, аби з'ясувати, чи становили соціальні взаємодії братії щодо шанованих святинь КПЛ систему, перевірялося, чи були їх сукупності притаманні такі риси: а) цілісність, яка робить систему унікальною на тлі довкілля; б) емерджентність, котра свідчить про наявність нової якості, не притаманної окремим елементам системи і є результатом їх взаємодії; в) структурність, яка означає відносно стійкі зв'язки між елементами; г) ієрархічність, що вказує на понад один рівень упорядкованості; д) стійкість – здатність взаємодіяти з середовищем без втрати цілісності; е) функціональність – здатність змінюватися без зовнішньої підтримки; є) подільність – здатність розпадатися на нові системи; ж) мінливість, у рамках якої окремі елементи можуть набувати нових рис, не випадаючи з системи [1619, с. 464–465].

Висновки

Отже, в рамках мікроісторичної стратегії, завдяки якій досліджуються соціальні взаємодії братії КПЛ щодо шанованих святинь обителі, а також на засадах принципів історизму, об'єктивності, наукового плюралізму та конфесійної безсторонності поєднуються як загальнонаукові, так і спеціальні історичні методи. Це дає змогу створити цілісний методологічний апарат, завдяки якому стає можливо всебічно розглянути й осмислити об'єкт дослідження, розкрити всі завдання роботи та досягти її основної мети, а також аргументувати висновки.

РОЗДІЛ 2. ПЕРЕДУМОВИ ДЛЯ СОЦІАЛЬНИХ ВЗАЄМОДІЙ ПРИ СВЯТИНЯХ

2.1. Упорядкування простору навколо об'єктів шанування

Мета підрозділу – реконструювати соціальні взаємодії населення КПЛ, спрямовані на опорядження простору, передбаченого для соціальних взаємодій, безпосередньо навколо шанованих ікон, мощей святих і їхніх частин (про дії щодо самих об'єктів шанування див.: Розділ 3).

Святині УС у кін. XVIII ст. розміщувались так: образ Успіння Богородиці (як центральна святиня КПЛ) – над головними царськими вратами, рака мощей св. свт. Михаїла – ліворуч у соборі, рака з главою св. р-ап. Володимира, перстом св. пмч. архід. Стефана, часточками мощей усіх свв. прпп. Печерських – у стіні при іконостасі архангела Михаїла, що зафіксовано на одному з планів. Гробниця св. прп. Феодосія на 1788 р. стояла біля західних церковних дверей праворуч. З посиланням на її розміщення 1894 р. навіть орієнтувались у просторі храму [19, арк. 33; 83, арк. 67 зв.; 215, арк. 18; 398, арк. 5; 992, с. 82; 994, с. 15; 1183, с. 186; 1572, с. 83; 1782, р. 55–56]. Отже, гробниця не лише була непорушною, а й сприймалась як та, що завжди залишиться такою.

I. Хепгуд назвала місце ікони Успіння найменш імовірним для шанованої святині, зате безпечним [1344, р. 217]. Звичай спускати образ до вірян (розклад – підрозділ 2.2) описали в путівниках та довідниках, перейняли в інших монастирських і парафіяльних церквах [291, арк. 1–13; 817, с. 350; 870, с. 548–549; 895, с. 863; 943, с. 45; 949, с. 910; 951, с. 13; 973, с. 444; 1097, с. 38; 1116, с. 5; 1150, с. 168; 1196, с. 1004; 1212, с. 984] (також: Додаток Д, Рис. 19, 20). Для поклоніння чи акафісту з-понад царських врат спускали за прикладом КПЛ і зовсім не пов'язані з нею образи Богородиці [832, с. 611; 850, с. 549; 916, 436; 1530; 1690; 1782, р. 57], тож традиція поширилася далеко за межі Києва. С. Шереметьєв (був у КПЛ 1877 р.) наголосив, що до руху ікони звикло багато

поколінь вірян [1306, с. 12] (зрозуміти, чи існував звичай до останньої чв. XVIII ст., складно [102; 145]). А. Ушакова 29.09.1884 написала архієпископу Савві, що 8 вересня в Києві була на службі в УС й молебні при іконі Успіння, й поділилася враженнями про те, як образ наближався до вірян [1292, с. 314–315]. Широке наслідування й позитивні оцінки традиції могли стати додатковим аргументом за її збереження незалежно від того, хто ставав настоятелем КПЛ та її намісником.

1811 р. ієромонах Гавриїл, на відміну від інших, читав поминальні записки не у вівтарі перед престолом, а біля амвону. Цим заважав охочим прикластися до ікони, а простір обмежували й металеві ґрати між кліросами [443, арк. 22 зв.]. Чи то ґрати згадали в минулому часі за інерцією, чи то їх уже прибрали на час рапорту, але місця навколо точки, в яку спускали ікону, ледве вистачало.

1886 р. намісник, благочинний та інші члени ДС марно намагалися закликати до порядку (і зрештою вислали до заштатного Межигірського монастиря) ієродиякона Савватія, що раз у раз відмовлявся служити акафіст Успінню в КП, бо там не Успенський храм і нема чудотворної ікони Богородиці [658, арк. 550 зв.]. Тож позиція окремих насельників, за якою певні відправи були можливі лише біля конкретних сакральних об'єктів, не вважалась у КПЛ прийнятною.

Потребу замінити раку з главою св. р-ап. Володимира й часточками інших мощей обґрунтовували в справі 1823–1824 рр. Зрештою кожна частка опинилася в окремій ємності. 04.08.1830 еклезіарх соборний ієромонах Гімнасій довів у рапорті до ДС потребу зробити коштовний напівкіот, привісити лампаду для перста св. пмч. архід. Стефана. Серед аргументів названо те, що перст у малому ковчежці не помічають численні богомольці [252, арк. 3; 269, арк. 2–2 зв., 4, 1101, с. 66; 1556, с. 23, 24]. Додатково 1832 р. в Іоаннобогословському приділі встановили ковчег, куди поклали мощі «святыхъ апостоловъ и разныхъ святыхъ [384, арк. 56 зв.]». Так у соборі розширили кількість центрів тяжіння уваги богомольців.

Ігорівська ікона Богородиці зберігалась у вівтарі до 1833 р., коли за розпорядженням митрополита Євгенія її виставили до Стефанівського приділу (на місце образу св. свт. Миколая [584, арк. 373]), аби не залишити маловідомою [1685, с. 8] (в путівнику, цензурованому 1844 р., про зміну не йдеться, можливо, укладач брав застарілі дані [1198, с. 6]). В Іоаннобогословському приділі ікона згадана вже 1847 р. [1543, с. 36; 1685, с. 8]. Можливо, її перемістили до 700-ліття загибелі князя Ігоря.

28.02.1834 еклезіарх ієромонах Гімнасій подав у ДС рапорт про те, що деякий час митрополит Євгеній щосвята чи щонеділі перед богослужінням, прикладаючись до ікони св. свт. Миколая з часточкою його мощей (біля гробу св. прп. Феодосія), бідкався, що образ погано видно в темному кутку. Тому 30.09.1833 святиню перенесли в іконостас, на світле й помітне місце [277, арк. 2, 2 зв.]. Отже, в обителі добивалися, щоб реліквії та образи, варті шанування, перебували на видноті.

Розміщення святинь у середині XIX ст. добре помітне на перерізах УС Ф. Солнцева (1843 р.) [1234–1237]. Уже наприкінці 1880-х рр. ситуація відповідала зображенню з Додатку Д. Рис. 21. При цьому найстабільнішим було розташування образу Успіння й гробниці св. прп. Феодосія.

Щодо реконструкції УС, після якої храм переосвятили 06.08.1901 [78, арк. 1–2; 1079, с. 2] 29.09.1895, ДС розглядав пропозицію намісника архімандрита Сергія про те, що в храмі заплановано багато роботи, тому потрібно з 8 жовтня перенести богослужіння до Трапезної церкви. Передбачали не зупиняти доступ до собору богомольців, поставити в арках дерев'яні перегородки й залишити відкритими гробницю св. прп. Феодосія та ковчег свв. прпп. Печерських, у середню арку поставити Ігорівську ікону Богородиці, перед нею – ковчег різних святих. ДС ухвалив: «Предписать кому слѣдуетъ для должного исполненія» [679, арк. 474–474 зв.]. У протоколах за середину жовтня – кінець грудня 1895 р. згадок про вказані переміщення немає [679, арк. 556–1116 зв.], втім 15–17.10.1895 парафіяльний ієрей Н. Аксенов відвідував служби в Трапезній, зазначивши, що УС саме ремонтували [786,

с. 1152]. Натомість 2/3 і 14 травня й 02.06.1896 в соборі були празникові відправи [775, с. 394–395; 1261, с. 441; 1286, с. 477]; 09.07.1896 келар КПЛ служив там звичайну літургію [681, арк. 31], тож собор уже використовували не лише для виняткових випадків. За описами двох мандрівок 1897 р., усі шановані мощі й ікони собору були там на місцях (Додаток К, Табл. 1) [844, с. 838]. Того ж 1897 р. М. Коропов зафіксував, що в храмі пахло фарбою через ремонт, стояли риштування [983, с. 916; 1000, с. 495–496]. Ймовірно, навіть попри різні чинники, котрі заважали повноцінно використовувати простір собору, часткове переміщення звідти мощей та ікон визнали недоцільним на той час.

05.10.1897 (того ж дня в УС була архієрейська служба [791, с. 962]) ДС обговорював вади позолоти на частині зображень і орнаментів. Тоді академіки живопису В. Фартусов і В. Верещагін, від яких вимагали все виправити, наголосили, що попереджали лаврську комісію з реставрації: позолота, накладена без зупинки богослужінь, буде низької якості [683, арк. 514]. Відправи в соборі так і не припинили [777, с. 314; 780, с. 559; 791, с. 962–963; 1152, с. 36]. 05.06.1898 в ДС розглядали доповідну В. Фартусова, В. Верещагіна й академіка архітектури С. Лазарева-Станіщева, котрі наполягали, що під час перепозолочування слід припинити служби в УС, щоб на стінах не утворювався «поть» [684, арк. 635]. 15.06.1898 єпископ Сергій служив літургію вже в Трапезній церкві (там само до святинь 29.05.1899 прикладався священик Є. Мерцалов) [773, с. 560; 1025, с. 41]. Отже, до авторів доповідної, не чекаючи з переміщеннями до храмового свята всієї КПЛ [840, с. 3], дослухалися.

Пропозиція намісника (архімандрита Антонія), яку обговорювали в ДС 10.01.1900, містить такі положення: в Трапезній накопичилось багато кіптяви та пилу, тому до лютого, поки богомольців мало, треба все промити й пофарбувати, а в той час образ Успіння перенести до церкви над покоями, де й «великоцерковное богослуженіє совершать» [690, арк. 29 зв.]. Мощі св. свт. Михаїла, главу св. р-ап. Володимира, часточки всіх свв. прпп. Печерських та інших святих потрібно було перенести до

Іоаннобогословського приділу УС [691, арк. 30; 791, с. 962]. Про перст св. пмч. архід. Стефана не згадано, в липні 1900 р.¹ в Стефанівському приділі правилося [1119, с. 453, 460]. Можливо, в січні святиня теж була в УС. Подальші обговорення простежити не вдалося. Втім, коли в храмі робили водяне опалення й підлогу, в теплій покоєвій церкві св. свт. Михаїла з 06.11.1885 по 22.02.1886 теж тимчасово розміщували принаймні образ Успіння (над царськими вратами). В пам'ять про це на початку березня 1886 р. лаврський ієросхимонах Миколай пожертвував для встановлення на місці перебування чудотворної ікони її список, лампаду та кошти на олію до неї. 17 березня ДС ухвалив передати остаточне рішення на розсуд намісника, хоча самі пожертви еклезіарх мав описати [658, арк. 220–221]. Тож транспортування шанованих святинь УС у малолюдний сезон не викликало додаткових проблем.

1901 р., незадовго до відкриття собору (коли туди заходили тільки з дозволу намісника [1001, с. 14–15]) в Трапезній раці з главою св. р-ап. Володимира стояла за правим кліросом, мошці св. свт. Михаїла – за лівим. Перенесли туди й раку з часточками інших святих (не вказано, куди саме) [1311, с. 18]. Образ Успіння закріпили з підйомником, як і в УС [1050, с. 78]. До храму святині повернули в день переосвячення [78, арк. 1–2]. Протоієрей А. Корсаковський, виголошуючи проповідь на Успіння 1901 р., підкреслив, що в УС не правилося понад три роки [984, с. 761]. Отже, саме Трапезну церкву на час реконструкції УС призначили повноцінною заміницею останнього [1783, р. 62], хоча план від 29.09.1895 змінювали залежно від ситуації.

Ікону св. Миколая залишали на час реконструкції в УС, як і нерухому гробницю св. прп. Феодосія [1311, с. 18]. Тож простір навколо цих святинь сприймали як спільний і нероздільний.

Під час робіт 1894–1901 рр. однією з ключових вимог до проєктів іконостасів 1895 та 1897 рр. було не позбавляти змоги спускати чудотворну ікону з-понад царських врат [184, арк. 4 зв., 17, 25, 66 зв.]. 1900 р. про це

¹ Прямо мандрівник рік відвідування Лаври не вказує, проте був на службі в Хрестовоздвиженській церкві через 40 днів після смерті митрополита Іоаннікія, котрий спочив 7 червня 1900 р. [1119, с. 460; 1591, с. 67].

написали на ескізі архітектора О. Щусєва [184, арк. 202 зв.; 1565, с. 89]. Образ виокремлюється над вратами й на проектах 1902 р. [144; 822, с. 86]. Але до справи про реставрацію собору підшили сторінку видання «Московские ведомости» 1899 р. з міркуваннями, що ікону для підйому та спуску можна було закріпити для більшої величності «въ сводахъ и святыня витала бы надъ молящимися» [184, арк. 145]. Отже, в КПЛ цікавилися сторонніми думками щодо розміщення образу [1565, с. 89], та суто для загальної обізнаності.

Серед відвідувачів реконструйованого УС привертає увагу ієрей Г. Корсун. Він оглядав храм сам, хоч і одночасно з іншими учасниками з'їзду місіонерів у Києві 1908 р., і стверджував, що зупинявся біля трьох гробниць: свв. прпп. Печерських, Феодосія й «Антонія – гробницы, устроенной для симметрии, т. к. мощи его [...] въ пещерахъ» [985, с. 267]. В. Домрачева описала, як 1911 р. приєдналася з групою до святинь УС, зокрема мощей «св. Антонія и Феодосія» [885, с. 1093]. З раніших творів вирізняється «Эпопея тысячелетия» І. Завалишина (1862 р.) де є рядки, за якими можна припустити, що поховання св. прп. Антонія – в УС. Пояснити плутанину складно. Віряни, які надсилали пожертви на мощі поштою, іноді робили для святих, котрих у КПЛ не було. Втім, ці люди могли просто не бути в Києві. В іноземних виданнях про КПЛ часом друкували взагалі абсурдні повідомлення [324, арк. 219, 292; 708; 903, с. 151; 1285, с. 80–81]. Втім, що могло ввести в оману тих, хто сам бачив інтер'єр УС?

Щодо симетричних до гробниці св. прп. Феодосія святинь, то ще 12.09.1824 ДС ухвалив, що час подбати про новий кіот «во всемъ по тому виду и пропорціи, какъ у преподобнаго Феодосія» [256, арк. 7; 578, арк. 124] для часточок мощей, про який Г. Корсун згадав окремо [708, арк. 148; 1572, с. 86–87]. Зміни над ковчежцем розглядали одночасно зі такими навколо гробу св. прп. Феодосія 1853 р., коли еклезіарх придбав золото для їх балдахінів у київського купця М. Попова (для балдахіна св. пмч. архід. Стефана – в крамниці купця Покровського, лютий 1856 р.) й під час реконструкції 1895–1901 рр. та 1908 р., коли перезолотили сїні над гробницями. 1910 р. до згаданих

гробниць передали по лампаді з 2, надісланих від І. Бабаєва, можливо, однакових. Біля релікварію всіх свв. прпп. Печерських стояла ікона св. прп. Антонія (перед якою молився св. свт. Димитрій Ростовський) [184, арк. 4, 26 зв.; 599, арк. 49, 534; 602, арк. 58; 708, арк. 357; 711, с. 357; 1215, с. 48; 1572, с. 48]. Імовірно, вона й наводила відвідувачів на хибні висновки, що поряд принаймні символічне поховання святого.

1843 р. Ф. Солнцев порушив на рівні Синоду питання про те, що треба відкрити для загального доступу гробницю князя К. Острозького. Втім, марно. Скульптуру коротко згадували подорожні в записках 1810–1820 рр., але якраз на 1840 рр. вона через надто вільну позу князя перестала вписуватися в розуміння православної святині. До того ж неосвічені прочани, як помітили в КПЛ, думали, що перед ними – поховання святого. Тож пам'ятник затулили образом собору всіх святих Печерських над ракою з часточками їхніх мощей. 28.01.1910 ДС розглядав відношення Київського генерел-губернатора про те, що слід посунути балдахін із релікварієм для огляду надгробка. Представники КПЛ рішуче відмовлялися, тож ухвалили звернутися до Синоду, бо пам'ятник навіть пропонували передати до музею. Загалом щодо справи КПЛ у 1902–1920 рр. активно листувалася з Синодом та численними світськими установами [402; 592, арк. 372 зв. – 375; 711, арк. 249; 1742, с. 159]. Надгробок відкрили 1899 р., але тільки на час XI Археологічного з'їзду в Києві. КПЛ пропонували закрити постамент скляним ковпаком і зробити великий напис, поставити чергових монахів, які б пояснювали, що це за могила. Дискусія (В. Ульяновський зробив висновок, що це була битва [1742, с. 160–161]) припинилася лише з початком I Світової війни [1742, с. 162]. Отже, позиція КПЛ у захисті свого бачення проблеми була надзвичайно принциповою.

Як видно з Додатка Д, Рис. 22, краї надгробка було добре видно. Тож, оскільки відповідальних осіб бентежила передусім поза князя, вони не стали повністю перекривати нішу.

У вересні 1829 р. невідомий поклав до скриньки для пожертв на прикрашання УС 210 руб. у записці з проханням замінити оголених ангелів біля

ікони Успіння на одягнених. Прохання задовольнили [266, арк. 2–3 зв.; 581, арк. 352 зв.; 585, арк. 324]. Отже, суперечливі реакції викликав не тільки пам'ятник К. Острозькому, але, на відміну від ситуації з ним, ДС, ухвалюючи замінити ангелів, лише схвалив сторонню пропозицію.

Щодо святинь поза УС, то Казанська ікона Богородиці весь досліджуваний період перебувала за лівим кліросом Воздвиженської церкви при вході в БП. Мощі святих у печерах, котрі розміщувались як у підземних церквах, так і в проміжних коридорах [944, с. 45–48; 968, с. 12, 29; 1001, с. 16; 1360, с. 274; 1649, с. 56], суто до простору храмів (окрім мощей св. прп. Варлаама в однойменній церкві [856, с. 132]) прив'язані не були [1562, с. 7]. Судячи зі зведених планів печер за різні роки [908, л. 8; 909, л. 8], загалом на досліджуваний період кожна труна перебувала на сталому місці.

Про свв. прпп. Паїсія та Меркурія в путівнику вказано, що вони раніше спочивали в одному гробі, але колись їх поклали обабіч коридору. Укладач путівника припустив, що через тісний прохід, а таким той міг би видатися саме богомольцям. Утім, ще в описі КПЛ 1795 р. про цих святих написано окремо, хоч інших похованих разом згадано [992, с. 83–84; 1158, с. 150–151]. М. Закревський також підкреслив, що в книзі М. Сементовського, де вказано, що свв. прпп. Паїсія та Меркурія в одній раці, помилка, хоча там ідеться: «...по кончинѣ положены были въ одномъ гробѣ» [907, с. 669; 1214, с. 151] (як і, наприклад, у ще одній праці [968, с. 22]). Покривала при мощах цих святих описані окремо [156, арк. 172]. Тож висновок про те, чи довго тіла пролежали разом після поховання (й чи могли їх застати в одній труні відвідувачі останньої чв. XVIII ст., зробити складно [1562, с. 9–10]).

За описами печер 1893 р., три мироточиві глави в ДП стояли під іконою Богородиці зі свв. прпп. Антонієм і Феодосієм Печерськими: на видному місці. Ще для 20 глав відвели місце, схоже на келію, поряд з мощами св. прп. Іларіона Схимника. Про двері чи завісу, які б відділяли «келію» від сторонніх, даних немає. Окремо виділялася глава в настінній заглибині за гробницею св. прп. Феодосія й чудотворною іконою Богородиці. У БП 32 глави зберігались

на 1893 р. у південній частині вівтаря Введенського храму [855, с. 8, 14; 856, с. 136–137; 1560, с. 42–43]. Тож у ДП мироточиві глави були загалом помітніші.

Відомості про те, чи було розміщення глав стале, досить уривчасті. Так, є згадки (як раніші, так і пізніші за 1893 р.), що 30 із них у БП зберігалися за вівтарем Введенської церкви. Всі 30 глав у ДП (крім винесеної для помазання), за ранішими, ніж 1893 р., джерелами, лежали в ніші в церкві Різдва Христового. Подібну інформацію навів С. Петровський уже на початку ХХ ст. [887; 891, с. 43, 88; 968, с. 14, 52; 992, с. 93–94; 1002, с. 69; 1105, с. 85; 1198, с. 19; 1271, с. 62; 1308, с. 298]. Утім, у деяких виданнях між 1864 і 1893 рр. указано, що разом зберігаються 15 глав, знайдених за митрополита Євгенія [913, с. 124; 1002, с. 72], однак про решту йдеться лише в П. Лебединцева. За ним частина глав стояла за скляним віконцем у стіні біля гробу св. свт. Феофіла, єпископа Новгородського, була глава й біля келії св. прп. Феодосія [815, с. 59–60; 976, с. 421; 1002, с. 72, 74]. А. Ковалевський згадував і глави в «углубленіи стѣнь пещерныхъ» [976, с. 421–422] перед трунами свв. прпп. Зинона Пісника й Григорія Чудотворця, ще одну нішу з главами після мощей останнього, потім – мощі св. прп. Іпатія Цілителя й далі – знову глави, які віднайшли 1834 р. за митрополита Євгенія [976, с. 421–422]. Але А. Ковалевський не рахував святині по нішах, або вирішив не писати про їх кількість [1558, с. 43–44]. У ніші біля ікони Богородиці Печерської (варіанти: гробниці св. прп. Феодосія Печерського, входу до церкви Різдва Христового) описано главу, при якій помазували миром [913, с. 126; 968, с. 26; 976, с. 429; 992, с. 94; 1002, с. 74; 1158, с. 157; 1251, с. 87; 1253, с. 83; 1267, с. 67; 1309, с. 121]. Тож загалом глави вписували в печерний простір з розрахунком, щоб посудини з ними було видно (про ємності – підрозділ 3.3).

Водою з мідного хреста св. прп. Марка Печерника в БП напували до 1925 р., коли пам'ятку вилучили до «ВМГ» [1599, с. 513]. Є дані, що хрест перебував при мощах, але через тісноту його перенесли до виходу з печерної Введенської церкви [1270, с. 54]. Пояснення видається вичерпним, бо переходи справді вузькі.

Монаха, що пропонує воду з хреста навпроти мощей, видно на ілюстрації з книги П. Свіньїна (Додаток Д, Рис. 8). За свідченням митрополита Євгенія, водою напували ще при гробниці [891, с. 156; 1567, с. 19–20]. В пізніших творах про таке розміщення довго не йшлося. Ймовірно, саме названий владики розпорядився перенести хрест.

Між 1900 і 1911 рр. згадки про напування біля гробниці та при виході з печер чергуються [849, с. 581; 893, с. 112; 1050, с. 61; 1188, с. 4; 1280, с. 43; 1362, р. 17]. Можна припустити, що на початку століття посудину й хрест переміщували залежно від кількості людей у печерах.

Часточка мощей св. вмч. Іоанна Сучавського на 1784 р. перебувала в однойменній церкві ГП. В 1786–1793 рр. ГП не була приписана до КПЛ, адже перебувала у віданні її останнього виборного архімандрита Зосими (Валькевича). Коли він помер, пустинь скасували як монастир, а братію перевели до КПЛ. Згадану часточку передали до Китаєва [1061, с. 138; 1143, с. 147; 1521, <http://goloseevo.com.ua/?p=1550>]. 21.10.1831 ДС розглядав наказ митрополита Євгенія перенести її з КП до нової церкви в ГП. Справа почалася з рапорту зовнішнього економа монаха Антонія [273, арк. 2]. 27.10.1831 ДС звернувся до владики з думкою, що розмістити часточку над царськими вратами храму, щоб спускати для прикладання, буде «наипреличнѣе» [273, арк. 2 зв.]. В такій локалізації простежується паралель з іконою Успіння – сакральним центром КПЛ [Див., напр.: 1097, с. 38; 1105, с. 71]. Таким чином, у пустині прагнули чітко підкреслити значущість своєї святині.

Зрештою 20.02.1832 часточку встановили ліворуч від царських врат. Показово, що план радикально змінився, хоча 28.10.1831 митрополит його схвалив [273, арк. 4, 5, 7, 10; 582, арк. 314], причому в документах ДС дотичні обговорення не зафіксовано [273; 582, 377 арк.]. Отже, домовленості були суто усні.

На 1877 р., за описом Покровської церкви (освячена 1846 р. [1521, <http://goloseevo.com.ua/?p=1550>]), переміщений туди ковчежець з часточкою стояв на аналої ліворуч від Покровського вітваря [392, арк. 16 зв.; 1265, с. 272].

Можливо, й у храмі св. вмч. Іоанна Сучавського над іконостасом святиню, всупереч висновку ігумені Татіани [1521, <http://goloseevo.com.ua/?p=1550>], так і не розмістили. А ось праворуч на такому самому аналої зберігалися часточки ще 48 мощей¹. Надалі коло й розміщення святинь у ГП лишались усталеними [1573, с. 220–222] – ймовірно, адміністрація не вважала за доцільне виявляти ініціативу щодо змін.

Щодо КП, 22.09.1860 її начальник ієромонах Макарій рапортував ДС, що знайшов старовинний кипарисовий ручний хрест у срібній позолоченій оправі (не описаний), у якому, за написом, є часточки Животворного Хреста Господнього та деяких мощей². Тому він просив дозволу поставити цю святиню в Святотроїцькій церкві (разом з 10 часточками мощей) «для подobaючого чествованія»³. О. Макарій керував КП до 30.10.1860 і не дочекався на цій посаді, чим справа завершиться. Лише 13.11.1860 митрополит Арсеній, до рішення котрого хрест зберігали в ризниці УС, письмово погодився на згадані плани. Все так і зробили [309, арк. 2 а, 3, 5–6; 1710, с. 110]. Отже, о. Макарію вдалося переконати ДС в актуальності своєї ідеї достатньо, щоб її втілили вже за наступного блюстителя КП (ієромонаха Ієрофея [1710, с. 110]). Цікаве походження святині. 1784 р. В. Новгородцев зафіксував у географічному описі Києва, що в ГП серед фрагментів мощей у хресті є частинка Животворного дерева [1061, с. 138]. Схоже, часточку мощей св. вмч. Іоанна Сучавського перенесли до КП разом з хрестом-мощовиком, який чомусь не описали. А ось 1831 р. її повернули до ГП вже окремо від згаданого хреста.

¹ Св. свт. Михаїла, першого митрополита Київського; свв. прпп. Анастасія, Тита, Іларіона Схимника, Никодима Просфорника (sic!), Захарія Пісника, Онуфрія Мовчазного, Іоанна Багатостраждального, Феофіла Пісника, Лаврентія Затвірника, Нестора Літописця, Логіна Брамника; св. свт. Нифонта, єпископа Новгородського; свв. прпп. Тита Воїна, Никодима Просфорника (sic!), Варлаама Ігумена, Пимона Хворобливого, Ісаакія Затвірника, Євфросинії Полоцької, Феофіла, Іоанна Пісника, Зинона Пісника, Іосифа Хворобливого, св. прмч. Євстратія, свв. прпп. Нестора Некнижного, Євфимія Схимника, Даміана Цілителя, св. мч. Іоанна Немовляти, свв. прпп. Луки Економа, Феодора, Агафона Чудотворця; св. Немовляти, загиблого від Ірода; свв. прпп. Павла Послушливого, Григорія Іконописця, Меркурія, Ігнатія, Онисифора, Еразма, Григорія Чудотворця, Силуана Схимника, Анастасія Диякона, св. щмч. Лукіана, свв. прпп. Феофіла Затвірника, Сергія Послушливого, Мартирія Диякона [392, арк. 15–16].

² Св. Іоанна Предтечі; св. архід. Стефана; св. архід. Лавра; св. вмч. Варвари; св. Іоанна Златоуста; свв. прпп. Феофіла та Іоанна Печерських; св. прп. Мойсея Утрина; св. мч. Євстратія; св. прп. Варлаама ігумена Печерського; св. свт. Симеона єпископа Суздальського; св. прп. Миколи Святоші [309, арк. 3–3 зв.].

³ Ішлося про часточки мощей св. щмч. Макарія з Софійського собору й дев'ять часточок від свв. прпп. Печерських [309, арк. 2–2 зв.].

Наступна спроба розширити коло святинь у КП припадає на 1898 р. 29 січня до ДС надійшов рапорт її блюстителя монаха Іоанникія: в Святотроїцькому храмі гідно вшановують часточки мощей з БП¹. Утім, «кь прискорбію» [339, арк. 1 зв.] (вислів трапляється і в інших обґрунтуваннях змін [623, арк. 147 зв.]), пустинь, на відміну від ГП, де є 48 часточок з обох печер, не отримала від ДП для «лобзанія и поклоненія такую святыню» [339, арк. 1 зв.]. В поясненні потреби, окрім висловів про благодатність мощей, ішлося про те, що бажані реліквії добре було б мати, аби братія й численні богомольці могли «сѣ вѣрою и любовію лобызать ихъ, поклоняться имъ и вообще воздавать честь подобающую мощамъ святыхъ отцевъ» [339, арк. 2], як і зі святынею БП. 11.09.1898 надані часточки з почестями розмістили за планом [339, арк. 2, 5 зв., 6, 9]. Урочиста процедура не лише підкреслює її важливість для Китаєва та КПЛ загалом [1573, с. 222–223], а й указує на те, що завдяки їй планували привабити до отриманої святині зовнішніх богомольців.

23.06.1903 блюститель Мик. ЛМ ігумен Даниїл рапортував, що в його відомстві є рака з часточками палестинських і грецьких святих, але в ній лише одна часточка угодника Печерського (св. прмч. Василя). Коли цей релікварій робили, залишилося 25 місць для часточок із БП і ДП. Тож о. Даниїл просив вкласти ці фрагменти для «благоговѣйнаго поклоненія и лобызанія вѣрующими» [699, арк. 960 зв.]. Підготувати часточки доручили блюстителям БП і ДП [699, арк. 960 зв.], подальші дії в ДС не запротоколювали. За звітом Церковної общини «Києво-Печерська Успенська лавра» 1923 р., у Мик. ЛМ була гробниця з 40 часточками мощей [753, арк. 3]. Отже, ймовірно, прохання ігумена Даниїла виконали, але джерела не дають змоги відстежити переміщення релікварію по храму.

Кожен візит до КПЛ імператора і (або) когось з членів владної родини відбувався за усталеним церемоніалом [868, с. 256–257; 937, с. 6; 971, с. 207–210; 1197, с. 1–2]. У справі про підготовку до прийому Олександра III (1885 р.)

¹ Св. свт. Симона єпископа Суздальського, свв. прпп. Нестора Літописця, Феофіла Пісника, Спиридона Просфорника, Онуфрія Мовчазного, Варлаама ігумена, Мойсея Угриня, Агапіта Лікаря, Сильвестра, Тита [339, арк. 1 а; 684, арк. 155, 156 зв., 157; 685, арк. 402 зв. – 403, 404 зв. – 405].

є «сценарій-нагадування» зустрічі монарха (для внутрішнього користування). В послідовний перелік святинь, до яких імператора мали з почестями підвести прикладатися, з ікон входить лише Успіння, тоді як гробниці/релікварії названо всі [331, арк. 7]. Чи можливо виявити подібну регламентацію обходу храму й для інших відвідувачів, а отже, надалі під час аналізу взаємодій при конкретних святинях враховувати їх місце в маршруті?

Ф. Тітов, перелічуючи святині в УС, зазначив, що богомольці зазвичай поклоняються святиням саме в такій послідовності [1251, с. 46–52]. Ф. Тітов тісно співпрацював з КПЛ, користувався архівами обителі, присвятив їй багато публікацій [166; 167; 1204; 1250–1254; 1736]. Отже, мав змогу спостерігати за вірянами, перш ніж робити висновки. Доцільно порівняти дані різних джерел (Додаток К, Табл. 3). За Ф. Тітовим, святині обходили по колу, одна за одною (Додаток Д, Рис. 21). На відміну від згаданих відвідувачів, сербські студенти-богослови 1912 р. підійшли прикладатися до ікони Успіння після решти святинь [1217, с. 616; 1572, с. 80–81]. Вихованок Одеського і Харківського єпархіальних жіночих училищ та групу В. Головіна по собору водили: благочинний і помічник благочинного [859, с. 113–114; 876, с. 704–705; 1094, с. 588]. Втім, говорити про певну програму, яку пропонувала обитель, можна лише з огляду на високу ймовірність винятків. Так, М. Сементовський у виданому 1852 р. описі відвідування КПЛ указав, що ходив по храму зі «смиренимъ путеводителемъ» з лаврських іноків, зазначивши: «Онъ вел меня по моему желанію» [1214, с. 199, 203], – отже, на порядок прикладання до святинь їхні хранителі впливали не завжди.

Простежується ще кілька послідовностей (Додаток К, Табл. 3). Згадані мандрівники не уточнили, чи саме в такому порядку обходили об'єкти шанування [781, с. 82–83; 816, с. 727; 857, с. 82–83; 1012, с. 92–93; 1310, с. 399; 1382, с. 234]. Втім, цього не можна виключити.

О. Барвінський, який ходив до КПЛ улітку 1885 р. з О. Кониським, описав лише гробницю св. прп. Феодосія, а потім – главу св. р-ап. Володимира. Враховуючи, що під час цього відвідування в храмі відправляли канон до

Богородиці [342; 344; 345; 797, с. 334], до інших святинь УС мандрівник міг не підходити [1572, с. 82].

Потребують уваги і згадки про те, як відвідувачі обходили численні святині в печерах. О. Льовшин і С. Шереметьєв ішли від гробу св. прп. Антонія Печерського [1108, с. 110–111; 1306, с. 8]. П. Беляєв і Г. Корсун зазначили, що до гробниці св. прп. Антонія богомольці минули ще три раки [801, с. 45; 985, с. 1268]. За А. Глаголевим, обхід спрямовувався від печерного Введенського храму до гробу св. прп. Антонія [857, с. 102]. Це природно, бо саме в названій церкві була служба, після якої всі вирушили до угодників Печерських.

І. Атаманський описав, як на літургії, яку він служив у підземних церквах свв. прпп. Антонія та Феодосія, була його група, яка потім обходила печери [793, с. 632–633]. Є. Зубарєв з 24 до 29.05.1889 щодня ходив підземеллями після відправ і 26 числа згадав, що не бачив гробницю св. прп. Антонія Печерського, й тільки тоді знайшов її [922, с. 41–52]. Отже, якщо віряни йшли по печерах після богослужіння, то їх або починали вести від місця відправи, або лишали без супроводу, сподіваючись, що вони вийдуть на поверхню, як і спускалися.

А. Ковалевський підкреслив, що в ДП обхід почався від гробниці св. прп. Мойсея Чудотворця, наголосив, що влітку до затворів у відгалуженні головного коридора заходять лише ті, хто знає про них [976, с. 421]. Трьох перших з цих затворників перелічив поіменно П. Беляєв, не пояснивши, що його групу підвели до них за особливим запитом [801, с. 51], хоча про зупинки за ініціативою когось з супутників писав (утім, можливо, 1909 р. вже діяла відзначена 1910 р. зміна: після 12:00 богомольців вели в обхід трьох затворів [1038, с. 20]). Тож маршрути відрізнялися не лише залежно від сезону, а й від часу доби (див.: підрозділ 2.2).

Через нижній вхід до ДП, яким користувався митрополит, за поясненням блюстителя, влітку не пускали богомольців, бо двері були виходом. Декого через вихід могли довести «до извѣстнаго мѣста и оставить слѣдовать по пещерѣ въ толпѣ народа» [397, арк. 169–169 зв.]. 1870 р. провідник показав В. Сидорову, як вийти з БП після труни св. прп. Іллі Муромця, проте сам пішов

далі з групою [1220, с. 74]. Американська туристка К. Р. Вуд відзначила про 1911 р., що «...в першій гробниці лежить Нестор, котрий уклав хроніку...»¹, потім – іще багато домовин, а в кінці богомольці вшанували «св. Антонія, котрий першим замурувався...»². За планом, гробниця св. прп. Нестора Літописця далеко від усіх входів до печер [908, л. 8]. Можливо, К. Р. Вуд спочатку вели, не зупиняючись біля домовин. Але вона не уточнила, чи прискорили для неї ознайомлення з печерами. Можливо, як іноземка, не мала змоги порівняти різні варіанти. Очевидно, в будь-якому разі печери вибірково показували відвідувачам високого статусу.

На цьому тлі цікава помилка О. фон Гуна, який відзначив, що 11.10.1805 провідник вів групу без зупинок аж до гробниці святого, в якого «Кромѣ длани съ сложенными перстами [...] ничего болѣе не видно» [865, с. 109]. Сам автор назвав угодника св. Антонієм, засновником обителі, хоч насправді ці останки «під спудом». Імовірно, групу завели з Введенської церкви, а отже, біля труни св. прп. Спиридона Просфорника, в якого персти так і складені. Швидше за все, перед О. фон Гуном із супутниками руку відкрили за рекомендацією від митрополита Київського до намісника КПЛ [865, с. 104, 109]. Але мандрівник не запам'ятав, чия вона, потім, можливо, питав, яка гробниця в печерах перша, й отримав найпоширенішу відповідь – «преподобного Антонія».

В майновому описі БП святині перелічено в порядку огляду в час найбільшого напливу відвідувачів [856, с. 126]. Це уточнення додатково свідчить про різні печерні маршрути.

В контексті організації найближчого речового середовища навколо святинь слід розглянути конструкцію, помітну, коли образ Успіння спускали до вірян [143], оформлену коштом Т. Опочиніної 1797 р. [32, арк. 58 зв.; 45, арк. 58; 1581, с. 30]. Хоча в 1820 рр. (у справі – «182_») митрополита переконували, що «сяйво» ікони слід замінити (Додаток Е), жертва залишалась на місці навіть під час реконструкції іконостасу на межі XIX–

¹ «The first tomb is that of Nestor, who chronicled... [1407, p. 316]».

² «St. Anthony who first immured himself... [1407, p. 316–317]».

XX ст. і за 101 рік після виготовлення мала дуже добрий вигляд. Смуга, що «перекреслює» її, при кількарразовому збільшенні фото схожа на подвоєний шнур, імовірно, від лампади, протягнутий через промені сяйва (Додаток Д, Рис. 23).

Окрім рядових, регулярних принаймні з 1837 р., очищень круга для ікони Успіння [216, арк. 157 зв., 172, 174, 182, 195, 208, 225, 238, 247, 250, 261, 263], 05.05.1816 в КПЛ завели «Дѣло о очисткѣ Чудотворной Иконы Успѣнія Богоматере облаковъ съ сіяніемъ» [216, арк. 101], які не розпорядилися почистити раніше. Почалася справа з рапорту еклезіарха ієромонаха Ієрона до ДС про те, що митрополит Серапіон, оглядаючи 3 травня вичищений круг на образі, наказав очистити й хмари з сяйвом. На роботу погодився срібляр Ф. Чижевський за 15 руб. ас., якому це й доручили [216, арк. 101–104, 201]. Перед Успінням 1840 р. ухвалили вичистити круг і його велике сяйво, що зробив Г. Проценко за 150 руб. [216, арк. 201; 589, арк. 233]. Швидше за все, під хмарами й (великим) сяйвом мали на увазі частину дару Т. Опочиніної. Тоді деталі оформлення ікони, віддалені від вірян, приводили до ладу, коли ті починали надто відрізнятися на гірше від решти шат, часто оброблюваних як доступні для цілування й огляду зблизька. Можливо, так прагнули скоротити видатки [1581, с. 29–30].

04.08.1914 ДС розглядав заяву II зразкової Київської артілі столичних ювелірів «Вокасю» про те, що вона згодна виготовити за доданим до заяви кресленням срібний позолочений складень-футляр на ікону Успіння. За планом виріб мав важити до 20 фунтів, і КПЛ видала потрібну кількість срібла. День, до якого треба було виконати роботу, аби її прийняли й оплатили, призначили на 01.10.1914 [724, арк. 1005 зв., 1006 зв.]. 17.11.1914 готовий складень прибув до КПЛ. Як доповів еклезіарх ігумен Анфім, він був «сдѣланъ довольно хорошо» [724, арк. 2241 зв.], але важив 43 фунти 88 зол. і коштував 2308 руб. Артіль пояснила, що це – заради міцності й погодилась поступитися 308 руб. ДС ухвалив прийняти складень за 2000 руб. [724, арк. 2241 зв. – 2242 зв.]. Імовірно, саме цей футляр мав на увазі Ф. Ернст, коли писав про образ: «До

нього додано невластивого йому ковчега на мощі» [1507, с. 499]. Можливо, складень створили не лише для вшанування святині, а й для додаткового захисту від святотатців (Див.: підрозділ 4.2).

30.11.1898 в ДС розглядали ярлик еклезіарха архімандрита Валентина на оплату київському купцю Д. Невіжину 40 арш. парчі для того, щоб оббити лави під раками в Трапезній [685, арк. 905 зв.], – отже, навіть тимчасові місця для святинь намагалися прикрасити як слід.

Про печерні інтер'єри В. Кривов (1917 р.), зокрема, відзначив, що на іконах, до яких прикладалися богомольці, скло жирне «оть поцѣлуевъ, отъ прикосновѣній» [996, с. 107]. Загалом позитивно налаштований К. Казанський занотував, що підставка під труною св. прп. Нестора Літописця закапана воском [1050, с. 60]. 1806 р. блюститель ДП пояснював перевитрати за липень потребою «задѣлки въ стѣнѣ покопанныхъ богомольцами ямокъ» [224, арк. 211–211 зв.]. У різні роки мандрівники помічали закіптюжену свічками стелю й теж закіптюжені стіни, потерті об одяг відвідувачів [1188, с. 4; 1349, р. 182; 1354, р. 444; 1395, р. 63]. У спогадах митрополита Євлогія (Георгієвського) є відомості, що насельники при печерах протирали та промивали стіни підземних коридорів, на яких весь час проступала вода й заводилася цвіль [1169]. Загалом можна припустити, що ідеальний порядок ці насельники КПЛ підтримувати не встигали.

Підйомник ікони Успіння, як свідчать різні за походженням джерела, складався з корби, блоків, товстих шовкових шнурів [164, арк. 6 зв.; 895, с. 9; 913, с. 100; 944, с. 83; 961, с. 68; 968, с. 62; 1014, с. 32; 1158, с. 46; 1198, с. 7] (про надходження останніх див.: підрозділ 3.1). Н. Лінка зафіксувала, що навіть у 1935–1936 рр., коли собор уже належав «ВМГ», механізм діяв [834]. З 1812 р., коли образ переміщували разом з негасимою лампадою на честь перемоги над військами Наполеона [164, арк. 6 зв.; 944, с. 83; 1251, с. 47], обертати корбу слід було плавно не тільки для урочистості, а й з міркувань безпеки.

Зовні вівтаря того, хто обертав корбу, видно не було. Втім, дію пристрою описували у виданнях для паломників, довідниках, тож не втаємничували.

М. Звездинський розтлумачував, що вислів «незамѣтною (невидимою) рукою» [164, арк. 9] про переміщення образу [1158, с. 47; 1251, с. 47; 1253, с. 38] – це тільки замітник опису блоків, прихованих в іконостасі [164, арк. 9]. Можливо, читачі сприймали ці вислови надто буквально [1577, с. 231].

Восени 1823 р. наглядач «дѣлового двора» Київського військового арсеналу Б. Дмитрієв пожертвував КПЛ виготовлену його коштом «желѣзную искусной работы» [223, арк. 113; 575, арк. 14] підйомну машину, котру пригвинтив усередині іконостасу. Механізм випробували, сторонні майстри оцінили виріб у близько 150 руб. [223, арк. 113; 575, арк. 14]. 23.11.1823 Б. Дмитрієва (як просив еклезіарх) благословили іконою Успіння без окладу [223, арк. 135 зв.; 1565, с. 90–91]. На жаль, невідомо, що спонукало Б. Дмитрієва саме до такого дарування. Можливо, хтось із КПЛ усно повідомив йому про потребу замінити механізм.

Наступну нову машину доручили виготовити механіку лаврської типографії М. Бергеру 11.06.1901 [223, арк. 135 зв.; 1490, арк. 27; 1801, р. 60]. За кошторисом майстра, який того дня розглядали в ДС унаслідок усного розпорядження намісника, робота мала обійтись у 285 руб. Ціну та якість креслення визнали відповідними, тож ухвалили звернутися саме до названого майстра, зазначивши, що прилад поліпшить рух ікони. Зрештою, коли соборні старці 19.08.1901 оглянули готовий пристрій, механіку заплатили 355 руб. 70 коп., бо той доклав свої матеріали. Збереглися докладний опис машини й ухвала ДС про те, що М. Бергер має надати креслення до архіву КПЛ [399, арк. 9; 692, арк. 872 зв. – 873; 693, арк. 339 зв. – 341]. Отже, було докладено зусиль, аби за потреби механізм міг полагодити не лише розробник.

23.10.1836 ДС видав ярлик на виплату міщанину Слюсаренку 18 руб. за перероблення трьох мідних блоків з залізним обладнанням «...къ чудотворной Божіей Матери иконѣ» [586, арк. 376 зв. – 377]. Очевидно, йшлося про підйомник образу Успіння.

Щодо труднощів в орієнтуванні відвідувачів КПЛ, то священник В. Гур'єв у листі від 19.09.1877 поскаржився, що там можна заблукати, висловив

побажання, щоб по території поставили вказівники [866, с. 751]. Про подібну проблему, вже як характерну для всього Києва, згадав О. Іванов (Класик). Він додав, що лаврські монахи лише поспішно й неохоче коротко цитують Святе Письмо [926, с. 105]. На 1910 р. уже була табличка «Ходь на дальніє пещеры» [140], але невідомо, відколи. Тому прямо пов'язати її появу з публікацією листів В. Гур'єва (1880 р.) і твору О. Іванова складно.

Доступ до трун з мощами загалом відкривався для всіх відвідувачів печер. Тож постає питання радше про рівень можливого наближення до кожної окремої реліквії. Дослідники, які зверталися до історії КПЛ у ХІХ – на поч. ХХ ст., зазначали, що до кін. ХVІІІ ст. мощі там лежали без трун, на дошках у нішах, за дошками з невеликим отвором. Через нього, на думку Н. Страхова й ігумена Модеста, прикладались, на думку М. Захарченка, – дивилися. Останній припустив, що цілувати мощі почали в кін. ХVІІІ ст. [913, с. 127; 990, с. 5, 26; 1209, с. 25; 1569, с. 34]. Коли прийняли нову систему, є дані, що в печерах були мощі у відкритих трунах, під спудом, у затворах і закритих трунах. В одному з описів КПЛ указано, що 12 будівників УС лежать за стіною на землі [815, с. 630; 857, с. 101–103; 962, с. 89; 992, с. 88; 1147, с. 151–154; 1158, с. 88; 1270, с. 47]; в одному зі значно пізніших путівників по КПЛ уточнено: «...открыто безъ гробовъ» [1147, с. 152–153; 1158, с. 88]. На ілюстраціях досліджуваного періоду теж є відкриті домовини [863, с. 27; 968, с. 37, 44; 1010, с. 34–39; 1208, с. 79]. Труна св. свт. Меркурія Смоленського стояла на підвищенні (близько 1,42 м), за аналоєм, і богомольці бачили тільки її край [1157, с. 104]. Отже, віряни вже в будь-якому разі не стикалися з перешкодами при бажанні приклястися до святинь.

Є майже синхронна майновому опису 1893 р. згадка, за якою в ДП багато глав, «хранимыхъ обыкновенно за стекломъ» [1551, с. 33]. Замок видно й на різночасних зображеннях дверцят до глави, при якій помазували миром – див.: Додаток Д. Рис. 9 А, 15, 29 [1559, с. 47]. Ф. Знаменський згадав про мідні визолочені пластини, якими обкладено нішу з вказаною главою. 32 глави в БП зберігалися 1893 р. на шафоподібних полицях. Двері до ніші замикались. Увагу

В. Маракуліна 1914 р. привернуло те, що кожен главу окремо замкнули за скляною стулкою і опечатали [856, с. 136–137; 918, с. 239; 1019, с. 759]. Є й згадка, що мироточиві глави монахи сховали «по шафах у дальніх кутках печер [...] за революції» [1477, с. 58] (очевидно, у зв'язку з приходом до Києва більшовиків).

Затвори у печерах було позначено віконцями, в 1892–1893 рр. при кожному розміщувались лик затворника й табличка з ім'ям, як і при відкритих мощах. Те, що ці віконця внесли до головних описів печер [855, с. 16; 856, с. 139], додатково свідчить про їх важливість для КПЛ як елементів організації простору при святинях.

Тіло св. прп. Іоанна Багатостраждального не лежало (й не сиділо, як у св. свт. Афанасія Пателларія в Лубнах [Додаток Д. Рис. 24]) у труні, а стояло вкопаним [913, с. 98–104, 115, 118–126; 1308, с. 272–278, 291–301]. Цю особливість передали й на плані (Додаток Д. Рис. 25).

Північноамериканський митрополит Веніамін (Федченков) у кінці життя описав термінову нараду за своєю участю між митрополитом Платоном (тимчасово очолив Київську єпархію після загибелі митрополита Володимира 25.01.1918 [1593, с. 106]) і намісником КПЛ. Нараду скликали, бо більшовики погрожували розгорнути мощі, й потрібно було перевірити, чи нема десь підробки. Владика Веніамін написав про св. прп. Іоанна Багатостраждального, що його кістки закопали стоячи: «...А чтобы голова не падала набок, из дерева была сделана коробка в виде грудной клетки» [823, с. 533]. Митрополит Платон наказав прибрати підставку, щоб запобігти підозрам, хоча широку кампанію розгортання й вилучення мощей іще не розгорнули [823, с. 533; 1817, с. 227–235]. Так незвичайну святиню намагалися захистити, передбачаючи, що будь-які пояснення її вигляду більшовики сприймуть упереджено.

«The Real Europe Pocket Guide-Book» В. Х. Блека вийшов 1920 р. без згадки про цю зміну [1324, р. 574]. Втім, його видали у Вашингтоні та Нью-Йорку, далеко від Києва з його реаліями.

1933 р. А. Лайлу в музеєфікованих печерах екскурсовод відповів, що не знає, де побачити Іоанна Багатостраждального. Тоді А. Лайл послався на путівник фірми «Бедекер» від 1914 р. [1364, р. 133]. 1935 р. Н. Багрій записав, що вміст облачень угодника «оказався ящиком з кістками» [1427, с. 26]. Отже, вимогу про дерев'яну підставку не виконали. 02.03.1918 ДС видав резолюцію, за якою тіло св. прп. Іоанна Багатостраждального мали закрити іконою [731, арк. 97 зв.], можливо, цей захід визнали достатнім для захисту від втручання. Втім, на 1933 р. останки не зберегли початкової форми, бо навіть непідготовлений екскурсовод упізнав би їх. Імовірно, мощі зрушили з місця під час передання печер «ВМГ» [1578, с. 51, 55–56] або невдовзі після того.

На тлі чинної в окреслений період ідеї про те, що до монастиря з надією на постриг ідуть охочі «сокращать и уменьшать для неба земныя свои нужды и заботы» [1650, с. V], доцільно розглянути, наскільки навколо святинь, там, де могли перебувати як насельники, так і сторонні, намагалися створити комфорт.

Щодо фізичного комфорту богомольців, то в лютому 1834 р. еклезіарх о. Гімнасій пояснював у рапорті ДС, як слід опорядити образ св. свт. Миколая Чудотворця (з мощами) в УС, зокрема зробити внизу три сходинки, щоб богомольцям було зручно прикладатися. 1840 р. еклезіарх придбав у купця Берестовського сукно для сходів до рак свв. р-ап. Володимира та свт. Михаїла, щоб підніматися було не так слизько. До ковчежця св. Віфлеємського немовляти на п'єдесталі кіота в печерах вела підставка зі сходинками [277, арк. 2 зв.; 589, арк. 55; 855, с. 15; 1010, с. 39, іл. 25; 1558, с. 19–20], як до шанованих ікон (Додаток Д. Рис. 10). 1856 р. до гробниці св. прп. Феодосія зробили чавунні ґрати з трьома сходинками без поручнів, верхня з яких була вдвічі нижча за попередні [88, арк. 1], що не додавало конструкції зручності. 22.06.1902 ДС підписав розпорядження еклезіарху обладнати при гробі св. прп. Феодосія і раці з часточками всіх свв. Печерських дерев'яний майданчик з перилами [313, арк. 15]. У травні 1903 р. ніші з раками свв. р-ап. Володимира та свт. Михаїла оббивали металевими листами (організовував наглядач сріблярні ієромонах Агафон) [699, арк. 802 зв.]. За резолюцією від

14.07.1906 еклезіарх улаштував перед названими святинями гранітні сходи за угодою з київсько-гніванською конторою Мільковського [313, арк. 24 зв.; 707, арк. 21]. Отже, після реконструкції з переосвяченням у соборі тривали роботи, спрямовані на те, щоб удосконалити підходи до святинь.

Н. Гепенер відзначила, що монахи доклали багато зусиль, аби в печерах: «...зручно було проходити. <...> не доводилося низько нахилитися, цілуючи “святих”...» [1477, с. 19]. На початку 1836 р. стало зрозуміло, що нові домовини для печер незабаром будуть готові. Тож намісник архімандрита Серафим розпорядився, серед іншого, вирівняти висоту місць для них, аби поліпшити прикладання до мощей і вигляд печер [281, арк. 46]. На початку 1839 р. постало питання про те, що слід оновити домовини свв. прпп. Печерських. Ухвалили, щоб мощі принаймні на 1/3 виглядали над нижньою частиною гробниці, аби було зручно прикладатись. За наданням домовинам приписаного вигляду стежили ретельно. Так, про варіант зразка-моделі № 1 указали, що він виявився зашироким у головах, завузьким у ногах, а всередині – заглибоким [287, арк. 1 а зв., 2]. Отже, форму гробниць, яка не відігравала вирішальної ролі в рівні комфорту для братії, вважали дуже важливою як складову презентування печер відвідувачам. На жаль, невідомо, як зробили висновок про те, якими особливостями її наділити (передусім – наскільки виправдана була зручність для цілування) [1558, с. 20]. Загалом комфорт для вірян підкреслено ставили на рівень з потребою гідно прикрасити святині чи з честю КПЛ.

У серпні 1826 р. ДС за рапортом блюстителя ДП соборного ієромонаха Аарона ухвалив вистелити підлогу в БП через куряву. Ймовірно, потреба виникла, бо між 1818 і 1822 рр. з обігу в БП вилучили зотлілі постілки на підлогу [11, арк. 33; 262, арк. 2, 3 зв.; 1558, с. 20]. В ненадходженні чогось їм на заміну за відповідні п'ять років та скарзі Й. Блазіуса (1841 р.) на слизьку підлогу [28, арк. 1–70; 1325, S. 247] можна було б віднайти бажання знизити ризик пожежі. Проте 1896 р. постілки оновлювали [680, арк. 509 зв.], тож усе-таки в якийсь момент прагнення уникнути падінь серед богомольців, що підсковзнулися на чавунних плитах, переважило. Натомість у січні 1867 р. ДС

завів справу про купівлю постілок до УС. Потребу обґрунтували тим, що навесні, коли прибирають зимові сукна, настає загроза застуди через холодну чавунну підлогу [1558, с. 20] (хоча ще 1862 р. почали збирати кошти на дубову), а безперервне гучне тупання розсіює молитовний настрій [318, арк. 1 зв.; 322, арк. 2–3 зв.]. У цих двох випадках прямо не вказано, чиїм негараздам хотіли запобігти передусім – богомольців чи тих, хто відбував послухи в ДП і в УС.

Як складову комфорту доцільно дослідити й інформативність середовища навколо святинь: розміщення в ньому текстів, зображень або речей, що можуть стати своєрідними наочностями для богомольців. Написи й зображення на емностях чи предметах облачення для мощей, іконах чи окладах, розглядатимуться в розділах, присвячених відповідним об'єктам шанування.

В цензорському примірнику другого видання «Указатель святинь и священных достопамятностей Киева. – Изд. 2. – 1853» описано круг Опочиніної, зазначено, що на малиновому оксамиті 185? р. (так у документі!) зображені срібні свв. прпп. Антоній і Феодосій Печерські та УС замість вишитих золотом у лаврській майстерні, наведено напис на крузі «Радуйся, Обрадованная, во Успеніи Твоемъ насъ не оставляющая» [157, арк. 26 зв.]. Ці примітки не ввійшли до друкованої версії [387, арк. 2–3 зв.], але показують, що звернення до Богородиці та образи угодників, що їй предстоять, намагалися пристосувати до тривалого збереження.

Біля раки св. свт. Михайла, на ґратах дверей до приділу, було прикріплено житія угодника на мідній табличці в позолоченій рамі [392, арк. 58]. Можливо, текст винесли за межі раки, аби охочі його прочитати не заважали прикладатися.

Давні дошки при мощах з БП і ДП містили, окрім ликів угодників, написи «чистым славянским наречием» з їх короткими життєписами [992, с. 5]. Так, Агафон Чудотворець, за текстом на стародавній труні, прославився «Яко

пророкъ...; яко врачъ...; яко святъ...»¹. Оповідь про св. прп. Тита Воїна довшла приблизно втричі [990, с. 8]. На 1891 р. під час перевірки майна не знайшли дерев'яну еліптичну дошку 14 × 7 в. у позолоченій рамці з коротким житієм св. прп. Варлаама [22, арк. 43 зв.]. Ці написи були інформативні, тому цінні для братії. Та їхня користь для відвідувачів видається значно меншою, враховуючи, що самостійно вони печерами майже не ходили. Наскільки можна було затриматись, аби все це прочитати (за умови письменності), й те, чим заміняли цю можливість, потребує окремого дослідження. Втім, загалом природно, що в КПЛ після псування попередніх дощок не зробили нових, а замінили їх на труни.

На 1817 р., за даними Дж. Джонсона, кожен святий мав поховальне місце й написані на дошці чи зображені на стіні в ніші «його ім'я та чин»². Р. Пінкертон у кінці грудня 1822 р. звернув увагу, що над келіями й нішами святих указано імена і дати життя [1380, р. 220]. Лейтенант фон Базеко (1823 р.) підкреслив: «Під кожним було написано його ім'я»³. Р. Лайл (1825 р.) занотував: «Їхні імена позначені на ярликах над нішами чи прикріплені до гробниць»⁴. Дж. Стефенс (поїздка 1834 р.) [1823] описав тіла угодників так, що на грудях написано їхні імена «й іноді історію їхніх надзвичайних діянь»⁵. Й. Блазіус (1841 р.) відзначив табличку з іменем у кожного святого [1325, S. 248]. К. Грот (1847 р., був лише в ДП) підкреслив: «при каждомъ есть славянская надпись» [930, с. 31, паг. 2-я]. Написи над кожним тілом зафіксували Ф. Рачки, О. Барвінський, М. Анджелкович [786, с. 35; 797, с. 346; 1382, s. 238]. Помітно, що найзручніший варіант розміщення текстів відносно гробниць і мощей підбирали методом спроб і помилок.

17.10.1898 начальник лаврської іконописної школи ієромонах Феогност запропонував у рапорті ДС замінити 112 надгробних дерев'яних табличок з іменами на тривкіші – мідні й засклені, пояснивши це тим, що наявні

¹ «Яко пророкъ будущая возвѣщая; яко врачъ, – возложеніемъ рукъ своихъ немощныя исцѣляя; яко святъ, в небѣси со святыми во славѣ, тѣломъ же в нетлѣннн съ преподобными здѣ пребывая» [968, с. 25].

² «his name and style» [1357, p. 337].

³ «...under every one was inscribed his name, close to which a plate for the offerings» [1358, p. 93].

⁴ «Their names are indicated by labels over the cells, or attached to the tombs» [1363, p. 109].

⁵ «sometimes a history of their virtuous actions» [1395, p. 63].

надзвичайно грубі та різнокаліберні. Демонстраційний зразок виробу в о. Феогноста вже був, а намісник уже доручив опитати київських ремісників через брак висококваліфікованих майстрів у КПЛ (згода надійшла лише від Г. Ребенка) [396, арк. 126–126 зв., 127]. Отже, намір оновити таблички визрів задовго до засідання ДС й, схоже, за межами печерних відомств, адже в рапорті, за яким розгорнули справу, їхні блюстителі не згадуються.

02.12.1898 ДС ухвалив укласти з Г. Ребенком договір про виготовлення нових табличок, але 05.03.1899 з Москви, від спадкоємця фабриканта срібного й церковного начиння Т. М. Мешкова – М. С. Мешкова прийшли зразки відлитих з міді табличок: посрібленої та нікельованої. Втім, ДС визнав вироби важкими й незручними, тож замовлення зробили Г. Ребенку [396, арк. 127 зв. – 129]. Помітно, що просувати справу в КПЛ не поспішали. Ймовірно, через цілком задовільну функціональність уже наявних табличок.

Нові таблички описав К. Казанський (як маленькі посріблені рами зі слов'янськими написами: «Преподобный Несторъ лѣтописецъ. Октоврія 27» [1050, с. 60]). Г. де Віндт (1917 р.) помітив імена «без дати чи пояснювальних слів про його діяння та чесноти»¹. Тоді таблички вже змінили, і дані про вказівки на ім'я, чин і послух (наприклад: «Преподобная Євфросинія игуменія Полоцкая» [863, с. 27]) [815, с. 56; 961, с. 31; 962, с. 89; 968, с. 37, 44; 1058, с. 31; 1147, с. 151; 1240, с. 103; 1674, с. 74] збереглися у достовірних джерелах. Можливо, мандрівник довше розглядав таблички саме тих святих, про яких бракувало інформації.

Ч. Коксвел (1917 р.) зазначив, що написи в рамках траплялися «часто» [1330, р. 109], отже, можливо, не біля кожної раки, хоча інші підкреслювали повсюдність текстів [1012, с. 91; 1119, с. 456; 1405, р. 101]. В червні 1915 р. три дні промивали 54 таблички з ДП [422, арк. 11 зв.]. Це було не перше впорядкування в печерах під час припливу богомольців. У липні 1866 р. в лаврській малярні поновили написи й пофарбували рамки на 59 табличках з БП, у вересні 1872 р. в лаврській столярні підготували п'ять дощок, щоб написати

¹ «...but without date or an explanatory word as to his deeds or virtues [1405, p. 101]».

імена угодників з ДП [313, арк. 115; 314, арк. 182]. Щодо випадку 1866 р., бракує даних про те, по скільки табличок виносили разом. Утім, імовірно, через те що іноді таблички ремонтували, деякі відвідувачі й зафіксували відсутність написів біля трун з мощами.

Є відомості про пояснювальну табличку під трьома мироточивими главами біля Печерського образу Богоматері¹ – спробу популяризувати відкриття святинь за митрополита Євгенія. Загалом табличок – вказівників на глави в печерах було достатньо багато, серед них давній напис на дошці, за яким у ДП віконце приховувало невідомі глави [1002, с. 72; 1272, с. 109, 110, 111; 1273, с. 105, 107, 108]. Отже, написи біля глав запровадили за зразком тих, котрі стосувалися всіх мощей.

На рамі від купця М. Каленова детально викладено обставини [1559, с. 45–46], за яких КПЛ отримала пожертву, але без згадки, що ідея оформлення належала ієромонаху Аарону². Напис зберігся, тож можна проаналізувати, наскільки він був читабельним. Ураховуючи, що літери маленькі, не «друковані», їх лінії дуже тонкі й неглибокі порівняно з тлом, а на текст рідко потрапляє світло, потрібно докласти додаткових зусиль, аби повноцінно ознайомитися з ним.

На іконі при гробниці св. свт. Феофіла, арх. Новгородського був докладний переказ про те, як його тіло потрапило до печер, майже такий за обсягом, як і текст з дошки св. прп. Тита Воїна [961, с. 31], тож, імовірно, розрахований теж радше на шанування реліквії, а не на те, щоб проінформувати про щось сторонніх.

Табличка «Трапеза отець печерскихъ» [1050, с. 61] свідчить про намагання позначити не лише окремі святині, а й пам'ятні місця в печерах.

21.10.1914 супутникам митрополита Андрея Шептицького під час його вимушеного переїзду до Росії здалося, що монах-провідник вважав їх не- чи

¹ «Святыя мироточивые главы от числа 30 глав, бывших в сохраненном неизвестном месте от прежних времен, а открытые в 1834 году Марта 4 дня при Митрополите Евгении, Начальнике Иеромонахе Исакии [855, с. 9]».

² «1830 года июня 25 дня по ревности ко обители печерской и преподобнымъ отцамъ дальне пещери Феодосию для мироточивой главы въ память владимирской губернии города Александровска купецъ Михаилъ Матвѣичъ Каленовъ [772]».

малописьменними, бо читав уголос написи біля трун. Тоді о. ректор легко прочитав напис, чим здивував монаха [879, с. 56]. Тож у КПЛ навряд чи покладали великі надії на те, що більшість відвідувачів зрозуміє написи без допомоги.

Бронзова (мідна [815, с. 57] та срібна [884, с. 271] – помилково, адже це суперечить майновому опису [856, с. 134]) позолочена дошка біля гробу св. прп. Нестора Літописця, надана 1826 р. від московського Товариства історії та старожитностей російських [913, с. 120; 968, с. 39; 1002, с. 66; 1147, с. 154; 1215, с. 233; 1270, с. 52], була відокремлена від раки (Додаток Д. Рис. 13), тож добре помітна.

К. Казанський оцінив табличку 1827 р. як почесний академічний диплом. У спогадах про мандри Ф. Рачки дата на табличці передана як 1826 р. [1050, с. 59–60; 1382, с. 238]. Розбіжність можна пояснити не лише опискою, а й тим, що мандрівники по-різному побачили дату в п'яті.

Іноді неписьменним відвідувачам допомагали читати написи в підземеллі ті, хто це вмів [1018, с. 57; 1100, с. 184–185]. Отже, про те, щоб як слід задовольнити потреби тих, хто не вмів навіть читати (за їх великої питомої ваги серед богомольців), дбали недостатньо [1558, с. 21]. Н. Уставщиков (був у КПЛ 13.06.1908) відзначив, що написи «крупнымъ шрифтомъ» [1275, с. 28]. І. Хепгуд 1895 р. зраділа, що вони «друкованими літерами»¹. Це мало полегшити читання. Ліворуч від ложа св. прп. Антонія Печерського в його келії на окремій дошці було надруковано тропар і кондак святому [1050, с. 91]. Літери на табличці дрібні [134; 135], але, наприклад, К. Казанський устиг розібратись [1050, с. 91]. Швидше за все, за допомогою доброї обізнаності.

На крузі від Т. Опочиніної були зображення свв. прпп. Антонія та Феодосія Печерських та УС [143], на позолоченому складні-футлярі 1914 р. – Господа Саваофа, свв. прпп. Антонія і Феодосія Печерських та 8-кутного хреста [724, арк. 1005 зв.]. У квітні 1866 р. в лаврській малярні промили й відреставрували зображення св. прп. Феодосія, Печерської Богородиці (за

¹ «in plain letters [1344, p. 227]».

описом 1767 р. – Свенська ікона зі свв. прпп. Антонієм і Феодосієм [19, арк. 35]), св. свт. Миколая. Про всі ці образи зазначено, що вони – біля гробу св. прп. Феодосія [313, арк. 75], тобто самі насельники КПЛ відносили названі образи до найближчого символічного середовища гробниці. 1822 р. над ракою св. р-ап. Володимира поставили Ахтирську ікону Богородиці [247, арк. 1–5], а 1858 р. – образ самого угодника в коштовному окладі (дар імператора з написом про це) [604, арк. 240 зв. – 241]. Отже, в соборі зображення поряд з шанованими святинями не лише додавали інформації про самі ці об'єкти, а й робили сакрум концентрованішим.

При мощах і затворах у печерах розміщували образи відповідних святих [863, с. 27; 855, с. 16; 856, с. 139; 1105, с. 19; 1208, с. 79; 1611, с. 306–337; 1612, с. 272–276]. Щодо того, наскільки ікони могли ознайомити з життям угодника, простежується кілька «сценаріїв»; поясний образ, деталізація подвигів (Див. напр.: Додаток Д. Рис. 18); надання святому на іконі атрибутів за «Патериком» [757; 856, с. 132–134; 863, с. 27; 961, с. 17, 21; 1002, с. 64; 1153, с. 817–818; 1562, с. 12; 1611, с. 306–337; 1612, с. 272–276], котре можна вважати проміжним варіантом.

Надгробні ікони писали переважно з 1844 по 1852 рр. централізовано в лаврській іконописній на мідних дошках «для прочности и приличія» [772, арк. 1–13]. Втім, образи до однакового рівня деталізації в КПЛ не приводили (ймовірно, й тому, що деякі святі взагалі відомі тільки на ім'я [968, с. 15–20]).

На рамі, пожертвованій від М. Каленова з м. Александрова Володимирської губ. для мироточивої глави, зображено свв. прпп. Антонія і Феодосія Печерських. Сама рама визолочена, з високоякісними скляними дверцятами [772]. У справі про неї згадується, що ескіз надав начальник ДП соборний ієромонах Аарон. Помітна увага відповідальних осіб КПЛ до оточення святині. Ескіз надали 1830 р., а робота за ним надійшла 1832 р. [275, арк. 2; 1559, с. 46]. Можна простежити планування робіт і готовність дочекатися результатів, відзначити, що деталі були готові узгоджувати з подателем, який не жив на той час у Києві.

Найдавніше зображення ніші св. прп. Іоанна Багатостраждального – робота БП П. Свіньїна (Додаток Д. Рис. 8). Найпомітніші елементи – запалена лампада й відкрита книга перед святим [1562, с. 11]. Зображення радше умовне, але дуже ймовірно, що дверей до ніші тоді не було.

В «Патерику» є розповідь про вогнедишного змія, що намагався проковтнути св. прп. Іоанна Багатостраждального. Сюжет на стіні поховальної ніші, на якому змія пожирає людину (Додаток Д. Рис. 11), тісно пов'язаний з цим розділом «Патерика».

Н. Багрій згадував про напис «1902 г., 9 августа», який указував на нове оформлення поховальної ніші [1427, с. 26]. Втім, у протоколах і резолюціях ДС за цей рік нема обговорення таких видозмін [696–699]. Отже, це питання залишається відкритим.

Те, що св. прп. Іоанн Багатостраждальний невпинно молився, описано в «Патерику» [1102]. Ймовірно, розгорнуте Євангеліє символізувало це.

На пізніших зображеннях перед угодником видно тільки плаский металевий лист [84; 955, с. 278; 1010, с. 34; 1208, с. 79]. Імовірно, саме він описаний 1803 р. як дві мідні жовті дошки при св. прп. Іоанні Багатостраждальному [39, арк. 24 зв.]. Лампаду перемістили за ґрати збоку ніші, подалі від людей [1208, с. 79; 1394, с. 151]. Отже, поступово в КПЛ прийшли до ідеї не лише захистити тканини від воскових крапель та недогарків, а й прибрати подалі від святині легкозаймисту книгу.

На місце поховання св. свт. Меркурія, єпископа Смоленського вказувала святительська мантія [856, с. 133; 1046, с. 18; 1270, с. 51; 1278, с. 105], підкреслюючи сан святого.

П. Свіньїн згадав про залізний ланцюг для божевільних у келії св. прп. Антонія, та зазначив, ще це заборонив митрополит Самуїл, причому, на думку П. Свіньїна, небезпідставно. Ланцюг зберігався ще дуже довго, проте про нього мовчать інші досліджувані джерела [1200, с. 127–128; 1477, с. 23; 1574, с. 213]. Можливо, саме через заборону звичаю, яка походила від владики.

Протилежні погляди на рівень у КПЛ тієї складової комфорту, яка передбачає відчуття зручності, задоволення середовищем і власним станом, викладено в художніх творах. Обидва про печери. І. Анненський у вірші «Київські печери» передав настрій відвідувача, близький до паніки. Поезія увійшла до циклу «Трилистник кошмарный» [788, с. 25]. Натомість Л. Толстой, створюючи образ фанатичної мандрівниці по святих місцях, підкреслив, що жінка не хотіла на поверхню [1255, с. 827]. Тож саме печери можна вважати найбільш випробувальною для почуттів відвідувачів частиною монастиря [1558, с. 21].

Висновки

Розміщення шанованих образів і реліквій в УС змінювалось у бік їх усамостійнення й увиразнення серед інших сакральних об'єктів. Однозначно затверджених маршрутів, за якими б спрямовували відвідувачів, не було навіть у печерах, не кажучи про собор. Послідовність встановлювали, виходячи з її доцільності в конкретних умовах, що свідчить про достатню гнучкість адміністрації КПЛ.

Обладнуючи найближчий простір навколо святинь, у КПЛ намагалися подбати, щоб віряни могли безперешкодно прикладатися до них (у призначений час, що особливо важливо для ікони Успіння). І рішення замінити дошки, котрі колись закривали тіла в печерах, на відкриті труни свідчить про спрощування доступу до святинь. За потреби додавали сходинок. Принаймні, коли коридорами проходили групи богомольців, гробниці (за нечисленними винятками) були відкриті, хоча могли закриватись.

У випадку з закритою домовиною вірянам пропонували прикластися до певного символу (як з мощами св. свт. єпископа Меркурія). Намаганням спростити пересування по печерах в одному з путівників по святих місцях КПЛ навіть спробували пояснити, чому свв. прпп. Паїсія та Меркурія поклали в різні труни, хоч і не знали, коли це відбулося. З іншого боку, актуалізується потреба

враховувати нагляд ченців-провідників і діяльність таких монахів, а також тих, хто забезпечував додатковий контакт зі святинями.

Представники КПЛ дбали, щоб при святинях були якісь деталі, котрі могли б не тільки підкреслити внутрішньомонастирське шанування, а й підтвердити наявність жертводавців, проінформувати, яка саме ікона перед відвідувачем, хто спочиває в тій чи іншій раці.

Це були як пояснювальні тексти, так і зображення, що характерно для всіх відомств КПЛ. У печерах загальним стандартом була тільки табличка з іменем святого й образ з його ликом, решту деталей не вважали обов'язковими. Тож їхня поява залежала від волі богомольців (як у випадках з дарованими елементами окладів, гробниць і дошкою св. прп. Нестора Літописця) чи від можливості знайти зразки (як з промовистими сюжетними іконами над раками). Те, що за можливості обирати іконографію хранителі святинь не «стандартизували» оформлення образів над мощами за найдокладнішим зразком, свідчить: ці ікони в КПЛ сприймали більше як знак пошани угодникам, а не засіб донесення інформації до богомольців. Надгробні тексти поступово скорочувалися, можливо, через те, що доводилося зважати на неписьменність значної частини богомольців. Тексти, особливо довгі й докладні, не були достатньо читабельні й зрозумілі для широких кіл богомольців. Потенційно середовище, яке створювали навколо кожної гробниці, могло дати очевидцям багато інформації, та для глибшої оцінки його сприйняття слід розглянути фактор часу, відведеного на огляд.

Заборонений спосіб лікувати божевільних прикуттям до стовпа організовано замовчували, й І. Свіньїн дізнався про нього лише тому, що сам дізнався про призначення стовпа.

Хранителі дбали про безпеку та збереження самих святинь, зокрема від пошкоджень при контакті численних вірян з ними. В уживаних для цього заходах убачається передусім прагнення усунути загрози для нормального функціонування соціально-комунікативної системи. А саме: запобігти порушенню звичного порядку (або навіть оскверненню святинь) через чиєсь

захворювання чи пошкодження, не допустити людських та матеріальних втрат через пожежу або тисняву. До вдосконалень підштовхувало й зростання кількості богомольців (а отже – й навантаження на братію). Деталізація посилянй на те, що деякі зміни в просторі робляться для чиєїсь зручності, може також свідчити про те, що для тих, хто не був безпосереднім ініціатором робіт, потреба в них не завжди була очевидною.

Адміністративні інструкції з облаштування простору при святинях не були дуже докладні: в ситуаціях, не прив'язаних до використання матеріальних цінностей, братія, судячи з досліджених джерел, мала керуватися передусім загальними засадами здорового глузду. Виконували такі приписи на рівні, достатньому для збереження загальної стабільності.

2.2. Організація часу для взаємодій

Мета підрозділу – визначити основні особливості регулювання часу, придатного для взаємодій братії з особами, заінтересованими в доступі (передусім з інформуванням про побачене) до шанованих чудотворних ікон та реліквій КПЛ.

Розглядатимуться контакти безпосередньо в обителі, бо за доступними джерелами достовірно невідомо, скільки часу займали підготовка пов'язаних зі святинями поштових відправлень та обробка відповідної вхідної кореспонденції, бракує відомостей і про інші дистанційні способи спілкування щодо святинь.

У БП і ДП відвідувачі мали переміщуватися при комусь з братії (підрозділ 2.3), тоді загальний час їх перебування в підземеллі приблизно дорівнював комунікативному (тривалості й послідовності комунікативних актів [1539]). Не всі, хто описав своє перебування в печерах, зафіксували його тривалість. Друзі-митрополити Московський і Коломенський Платон (Левшин) та Київський Серапіон (Александровський) 02.06.1804 провели в печерах близько 2 год., віддаючи шану святим, встигнувши обговорити, що земного

пошанування замало [154, арк. 29; 1163, с. 30–32]. Між 7:00 і близько 9:00 вклався 1902 р. архієпископ Казанський Арсеній, причому до печер він ішов з Верхньої лаври після літургії садами [1160, с. 925; 1166, с. 18–19] – можливо, цей час включив до 2 год. обходу. Сам митрополит Серапіон, коли 24.02.1804 вперше на Київській кафедрі приїхав до печер, в обох у супроводі їх блюстителів прикладався десь по 1 год. до всіх мощей (у ДП – і до мироточивої глави) [154, арк. 10 зв.]. 20.07.1894 на 7:00 до КПЛ прибули делегати церковно-шкільного з'їзду. До 12:00 вони встигли побувати в обох печерах і на літургії [1127, с. 479–486]. Враховуючи її тривалість – близько 3 год., на БП і ДП група витратила приблизно по 1 год. [1551, с. 115]. Ф. де Міранда описав, як 15.02.1786 Катерина II прибула до входу в печери об 11:00, а залишила КПЛ близько 13:00 [873, с. 10; 1032, с. 88–89], що дає майже 2 год. під землею. Всі ці випадки можна вважати прикладами обходу, не обмеженого в часі, організованого з урахуванням потреб відвідувачів, що можна пояснити особливим статусом останніх для КПЛ. Румунські король і принц 1898 р. оглянули за 2 год. УС і Трапезну церкву, БП, покої митрополита Іоанникія. Втім, вони загалом мали дуже насичений графік у місті [1143, с. 1069–1070], тож радше самі потребували прискорення під час огляду святинь КПЛ.

В. Макміхел (1817 р.) разом зі ще кількома «джентльменами» [1366, р. 336, 338], як і В. Максимов (1903 р.) з вихованками [1012, с. 90] мали змогу оглядати БП близько години. 1912 р. Стойков зі ще 27 священниками та протоієреями з Кишинівської єпархії обійшов обидві печери ще до початку літургії в УС, коли служба йшла в підземних церквах. До КПЛ група вирушила о 7:00 [1244, с. 1108], отже, в підземеллі провела близько 1,5 год. Учні двокласної церковно-парафіяльної школи з Донської єпархії оглядали печери близько 3 год. [1121, с. 783–793], швидше за все, з переходом між БП і ДП. Найдовше з відомих випадків – близько 4 год. – печери обходили 1883 р. прочани з Підляшшя й 1910 р. – з Мазовецького пов. Ломжинської губ. [819, с. 865]. Імовірно, ці групи теж проводили як привілейовані.

З огляду на викладене вислів А. Єловицького, який відвідував КПЛ близько 1826–1827 рр.: «Проходиш по тих печерах кілька годин, і тільки охопиш малу їх частину»¹, – можна вважати умовною оцінкою масштабу підземель.

Щодо тих, хто скористався особливим статусом, а потім описав це, то В. Ізмайлову провідник детально пояснив суть печер і подвигу св. прп. Іоанна Багатостраждального. Князю І. Долгорукому (поїздка 1810 р.) в печерній церкві підсвітили факелами «приклады» І. Мазепи. Для М. Мамаєва піднесли свічку до затвору [884, с. 114–116]. А. Муравйова митрополит водив по печерах «рано утромъ» [1046, с. 9], пояснюючи все навколо й кладучи земні поклони. А. Муравйов простояв літургію в підземній церкві св. прп. Антонія, біля деяких мощей слухав «нѣсколько назидательныхъ словъ» [1046, с. 4–16, 19–21] і відповіді на свої запитання, йому надягали шапку св. прп. Іоанна Багатостраждального, показали руку св. прп. Спиридона Просфорника, розповіли про чудо з Діонісієм Щепою. Службу в підземній Варлаамівській церкві довелось оминати, щоб уникнути натовпу. Від охочих узяти в митрополита благословення під час літургії довелося тікати й у Воздвиженській церкві. У ДП усе відбувалося приблизно так само [1046, с. 16–19, 21, 23–25, 28, 37]. Отже, почесним відвідувачам приділяли підвищену увагу, намагалися задовольнити їхній інтерес, але не завжди їх проводили в зовсім окремий від інших час, хоча при цьому намагались уникати тисняви серед вірян.

Митрополит Серапіон перед тим як відправити службу над печерами або в підземній церкві прикладався до всіх мощей за близько 20, 25 чи 30 хв. Владика, як настоятель КПЛ, міг підібрати собі темп і водночас указав, що в БП заходив з Воздвиженської церкви через північні двері у вівтарі [154, арк. 16, 17, 75, 76 зв., 121]. Отже, 20–30 хв. можна вважати близьким до мінімально потрібного часу, щоб пройти, ненадовго схилиючись над кожною труною, без руху довгим порожнім коридором [908, л. 8] і без зупинок для пояснень

¹ «Chodzi się po tych pieczarach przez pare godzin, i tylko małą ich czastkę obejrzy się» [1354, s. 194].

провідника [972, с. 55] чи когось з членів групи [801, с. 46–48] (суть таких пояснень – підрозділ 2.3) [1549, с. 115] або для поглибленої молитви.

Священики, які їхали через Київ 1912 р., оцінили час, потрібний на печери, як щонайменше 2 год. [981, с. 36] Втім, вони мали на увазі прискіпливий огляд подробиць, ще і з молитвами.

За В. Ізмайловим, 1799 р. лише до першої гробниці в БП йшли близько 15 хв. А. Глаголев 1823 р. йшов від Воздвиженської церкви, де правилося, до підземної Введенської кілька хвилин [857, с. 101–102; 1162, с. 116; 1551, с. 115]. А. Словицький звернув увагу, що під землею всі довго йшли мовчки, й визнав це таємничим та врочистим [1354, с. 194]. Про повільний рух порожнім коридором тих самих печер згадав і П. Беляєв (літо 1909 р.) [801, с. 43; 1574, с. 214]. Кілька хвилин у темряві (тобто без лампад при гробницях, бо запалені свічки тоді мали всі) запам'ятав і Ч. Коксвел (про 1915 р.) [1330, р. 108]. В. Ізмайлова, швидше за все, вели окремо від потоку богомольців, тоді як А. Глаголев, П. Беляєв та Ч. Коксвел ішли в загальній черзі [801, с. 42–43; 857, с. 101; 1162, с. 116; 1330, р. 108]. Отже, сповільнений початок обходу (поки не було домовин святих) був нормою і для індивідуальних відвідувачів, і для груп.

І. Никодимов (жив у КПЛ 1919–1923 рр.), відзначив: коли богомольців ще було багато, в печери заходило по кілька груп, які рухались у різних напрямках й іноді зустрічались під землею. Тобто братія намагалася дотримуватися перерв між групами [1058, с. 35; 1551, с. 115–116], достатніх, аби люди безперешкодно розійшлися.

На початку ХХ ст. намісник архімандрита Антоній сформулював серед інших настанов братії таку, за якою не слід було поспішати дорогою до й з церкви [77, арк. 1; 79, арк. 1]. Окремо про печери не йдеться, та до підземних храмів є прохід лише по коридорах з мощами. Тож очікування, поки ті, хто зібрався біля дверей, налаштуються, були настільки ж важливим для побутування цієї норми, як і прагнення до інтервалів між «партіями» вірян.

Влітку, під час основного напливу прочан (натомість уже з вересня траплялося «глухое время» [866, с. 751]), як згадується в доповідній блюстителя

архімандрита Феогноста митрополиту від 04.06.1893, богомольці боялися, що в тисняві впадуть на крутих сходах з Аннозачатіївської церкви. О. Феогност використав це як доказ за зведення нового входу до печер. Для цього наголосив: хоча старий вхід відкривали вірянам зразу після дзвону до вранішньої, «безперервний прохід ихъ замѣдляется до поздняго вечера» [397, арк. 168 зв.]. Тож надмірне сповільнення руху в ДП вважалося підставою навіть для їхнього перепланування.

І. Долгорукий згадав про намагання богомольців 1810 р. не відриватися від групи [884, с. 271]. За О. Башуцьким (твір пройшов цензуру 1815 р.), багатьох мало не силоміць відривали від святинь [1110, с. 87], що теж може вказувати на потребу не відставати [1551, с. 115]. Хто прискорював цих богомольців, невідомо.

«Партія» І. Жиркевича 1829 р. на поверхні наздогнала попередню [911, с. 264]. Лейтенанту фон Базеко часу в печерах забракло, щоб уважно розглянути мощі [1358, р. 93], але невідомо, скільки група провела під землею. В. Михайлов у середині 1850-х рр. ішов за всіма «скоро», а як тільки призупинився (біля гробниці св. прп. Нестора Літописця), відстав і далі йшов з іноком [1035, с. 42]. Утім, не уточнено, яким саме [1551, с. 115; 1574, с. 215]. Отже, група не переривала руху взагалі. Про монахів, котрі 1901 р. сиділи біля мощей і, серед іншого, вказували дорогу тим, хто відстав, згадав і В. Щербинін [1311, с. 21]. Частина групи Д. Маміна-Сибіряка відстала й орієнтувалася самостійно, бо провідник ішов дуже швидко [1018, с. 57]. Загалом не всі витримували темп, який задавав групі провідник.

М. Анджелкович (Богоявлення 1894 р.) встиг помітити, що деякі жінки, приклавшись до мощей св. Віфлеємського немовляти, стояли поряд іще кілька хвилин [787, с. 36]. Отже, були впевнені, що знайдуть вихід на поверхню. Можна припустити, що ці жінки мешкали в Києві чи неподалік і не раз бували в печерах.

Повідомлення О. Башуцького перегукується зі свідченням кореспондента «Біржі» за 1875 р., що в КПЛ не люблять дам, які старанно прикладаються до

мощей, – «цалують много, задерживают долго, а заплатят мало» [1077, с. 141]. (За спостереженням В. Баллока 1863 р., православні прикладалися до лоба чи грудей святого [1327, р. 177], тобто по разі до мощей). Про вірян (без зазначення статі), котрі вкривали угодників численними поцілунками, згадав А. Ландор (текст вийшов 1903 р.) [1362, р. 15], щоправда, не охарактеризував, як до цього ставився провідник. Тож затримки в печерах через надто ревних богомольців траплялися протягом усього досліджуваного періоду, а отже, залишалася актуальною і проблема запобігання тисняві.

Високу швидкість, з якою монах показував труни з мощами, відзначила в щоденнику за 21.07.1881 М. Башкирцева, хоча передусім переймалася молитвами за своє зцілення [800]. Б. Харрісон назвала зупинки, які 1899 р. дозволяв провідник, короткими й підкреслила, що він підганяв групу [1348, р. 120]. К. Казанський намагався виправдати швидкість, з якою в червні 1900 р. богомольців вели по печерах, тим, що, коли сотні людей хочуть увійти, «нельзя иначе» [1050, с. 53]. Він же разом з вихованцями рішуче заявив, що група довго не мине св. прп. Нестора Літописця. Посунув цю групу лише натовп богомольців, який усе зростав. За браку часу вони зупинилися ще й біля св. прп. Феофіла, єпископа Новгородського. Також К. Казанський відзначив, що біля останніх трун усі стали неухажні через задуху (хоча не таку, як у травні, коли в печерах гасли свічки) [1050, с. 59–63, 80]. В. Кримов поскаржився: «Въ подземныхъ коридорахъ еле дышешъ. Запахъ потухшихъ свѣчей, челоуѣческихъ испареній, деревяннаго масла» [996, с. 107]. Тож підстави поспішати, принаймні, коли прибувало багато богомольців, були.

Докладно ритм проходження підземеллям висвітлив П. Беляєв: у БП більшість мощей цілували похапцем, богомольці не встигали щось запитувати, а біля св. прп. Нестора Літописця монах відкрито попросив прискоритись, бо нагорі чекають інші. В ДП усе відбувалося ще швидше [801, с. 46–48; 1551, с. 115]. Біля труни св. прп. Нестора Літописця призупинялись і німці – Й. Блазіус 1841 р., супутники О. Вілкова (початок ХХ ст.) [825, с. 11; 1325, S. 249]. О. Кисілевська вказала, що 1910 р. богомольці майже бігли за

провідником, який говорив скоромовкою. Зупинка була тільки на хвилинку [972, с. 54–55; 1551, с. 115]. Вислів: «...спѣшите, потому что сотни другихъ ожидаютъ... [1050, с. 53]», – К. Казанський навів як звичний у КПЛ. А. Ковалевський наголосив, що влітку до деяких мощей заходять лише ті, хто знає про них [976, с. 421]. Імовірно, скорочуючи маршрут, теж намагалися прискорити рух богомольців.

Коли, як згадувалося в підрозділі 2.1, особливих відвідувачів до ДП заводили через вихід, то, як підкреслив блюститель, усі в печерах призупинялися, щоб когось провели до «извѣстнаго мѣста» [397, арк. 169–169 зв.]. Часом у печерах бракувало повітря й свічки гасли, тоді провідник наказував поспішати [1354, р. 445]. Отже, не завжди швидкість руху підземеллям залежала тільки від волі провідника чи групи.

М. Воронович серед дитячих вражень передав і відчуте в печерах: «...я стал задыхаться, и меня вывели на воздух» [831, с. 59]. К. Врангель-Рокассовський, (побував у Києві 11-річним 1907 р.), попросив батька швидше вивести його з печер, бо злякався ченців [1409, р. 221, 281; 1554, с. 62; 1652]. М. Репін помітив, що в печерах задушливо, тому деякі богомольці не в змозі обійти їх повністю [1180, с. 14]. Отже, можливість піднятися на поверхню дочасно була.

О. Назарук (відвідав КПЛ 1913 р.) та І. Никодимов зазначили, що в підземеллі на деякій відстані один від одного стоять монахи, перший указав, що можна ходити як з провідником, так і самостійно [1051, с. 3, 10–11; 1058, с. 44; 1551, с. 116]. Монаха біля мощей св. прп. Макарія, котрий іще й докладно та емоційно переказав групі, яка йшла з провідником, оповідь ієрея про нове чудо угодника, запам'ятав К. Казанський [1050, с. 62]. 1915 р. Ч. Коксвел звернув увагу, що при кількох солдатах та селянах і священнику в стихійній групі кожені мощі отримували від кожного «по кілька шанобливих поцілунків»¹. Отже, на це часу вистачало. В. Кримов 1917 р. наголосив: «Монахъ торопится, ждетъ другая партія... “Скорѣе, бабка, скорѣе”...» [996, с. 111]. Р. Пірс про 1915 р. занотувала:

¹ «...were repeatedly and reverently kissed ([1330, p. 109])».

«“Ходімо, ходімо”, нетерпляче кликав священик»¹. Отже, можливості відвідувачів визначати, як довго їм залишатись у печерах, на початку ХХ ст. розширились, а сторожі мали змогу при нагоді затримати богомольців для розмови про святині. Проте, хоча безперервний рух великих натовпів у печерах став лише спогадом після початку I Світової війни, деякі провідники поспішали, бо це їх влаштовувало.

Укладач одного з путівників констатував (М. Репін указав те саме), що вхід у печери відчинено з 6:00 до 12:00 і з 16:00 до кінця вечірньої служби [1105, с. 4; 1180, с. 14]; за цей час потрібно було пропустити якнайбільше богомольців. 14.04.1839 блюститель ДП рапортував, що в травні – вересні печери щодня відкриті для супроводу вірян з 4:00 до 13:00 чи 14:00 безперервно [283, арк. 141 зв. – 142]. Якщо богомольці потрапляли до печер після 12:00, то їх вели так, що деякі затвори залишалися осторонь. У виданні молитовного поклоніння угодникам за 1910 р. це оцінено як зміну для зручності богомольців і братії [1038, с. 20]. В підземних церквах щодня служили літургії з 7:00 до 9:00 [808, с. 108]. Благочинний ієромонах Філімон 02.10.1822 рапортував митрополиту Євгенію, що слід замінити слабкий замок на дверях ДП, бо взимку вранішньої та вечірньої всередині печер не служать, а отже там нікого не буває близько 20 год. на добу (від ранньої літургії) [251, арк. 2]. Зиму несприятливою для докладного вивчення святинь називав і В. Макміхел, натомість щодо літа, відгукуючись про печери 17.08.1817, він написав, що о 7:00 йому вже довелося чекати, поки з підземелля вийде велика група людей [1366, р. 43, 45, 336]. 18.05.1847 К. Грот пішов до УС, але не дочекався закінчення літургії, яку служив митрополит, бо в неділю відправа тривала майже «часу до перваго» [930, с. 31, паг. 2-я], й пішов до печер. Вибір пояснив тим, що в цей час менше людей [930, с. 31, паг. 2-я]. Тож і о 7:00 група складалася з тих, хто не залишався на службі до кінця. 1822 р. Е. Хендерсон з супутниками прийшов до УС зустрітися з провідником до печер на призначені, ймовірно, на зустрічі з намісником напередодні) 8:00. Ієрей М. Соловійов

¹ «“Come, come”, the priest called impatiently [1378, p. 21]».

28.06.1822 ходив по БП після вранішньої, можливо, в підземній церкві, К. Терлецький з групою (1896 р.) – з 6:00 [804, с. 274; 1249, с. 643; 1349, р. 181]. Прямі звістки про те, що богомольців водять і під час служби, ще й ненадовго зупиняються з ними, щоб послухати її, є в різночасних джерелах [808, с. 109–110; 1024, с. 134; 1046, с. 189; 1050, с. 63; 1110, с. 87; 1216, с. 227; 1306, с. 8; 1327, р. 176–177]. Тож це була норма, спрямована на те, аби в печери потрапило якнайбільше охочих.

Про точний час початку богослужінь згадки зазвичай походять з II пол. XIX – поч. XX ст., втім, КПЛ характеризували як обитель, де все роблять по раз заведеному порядку [897, с. 75–76; 962, с. 97]. Тож, хоч і з застереженнями, ці дані можна екстраполювати й на раніший період. Є згадка, що в печерах не змовкає спів молитов, під час якого богомольці падають на коліна і благають допомогти в їхніх бідах і нагальних потребах [1209, с. 31]. У збірках, які вели в КПЛ, є прохання відслужити молебні або всім угодникам Печерським, або при окремих мощах [177, арк. 4, 5, 9, 12 зв., 19, 42–43 зв., 51, 63–64, 76; 1046, с. 26–27] чи ковчежці св. Віфлеємського немовляти (І. Ігнатенко встановила, що такі обітничі були поширені в народі) [1478, с. 52; 1320, с. 74; 1527, с. 256]. Після літургії богомольці могли залишитися в підземних церквах, щоб їм відслужили панахиду за їхніх близьких [1046, с. 37]. А. Ковалевський підкреслив, що записки богомольців на молебні св. прпп. Печерським читають без поспіху, не пропускають ані слова [976, с. 450]. Формула «повільно, без будь-якого поспіху» нерідко трапляється в характеристиках лаврських відправ [897, с. 75–76; 968, с. 74; 962, с. 97]. Показове обговорення придворних півчих 12.09.1816 між Олександром I та намісником Антонієм, описане в посмертній похвальній біографії останнього. О. Антоній зауважив, що півчі надто поспішали, а на спробу імператора виправдати це тим, що вони – люди мандрівні, додав: Божу справу слід робити належно [177, арк. 4, 5, 9, 12 зв., 19, 42–43 зв., 51, 63–64, 76; 1551, с. 116]. Отже, розміреність вважали ідеалом для богослужінь, принаймні прагнути до нього мусили всі. Чернетки відповідей на записки, в яких віряни просили відслужити молебень, а також архієрейські резолюції на цих записках,

як і притягнення до відповідальності запищика, через якого 1811 р. порушився розклад служб [443, арк. 1–25; 1320, с. 74, підтверджують контроль за тим, щоб усі ці відправи відбулися без винятку.

М. Мамаєв зазначив, що йому запропонували прийти після вечірньої, коли пропускають лише значних осіб [1017, с. 788; 1551, с. 118]. Мандрівник згодом з'ясував, що став значним за ад'ютантський мундир (монахи думали, що він – при генерал-губернаторі). Дорогою до печер до М. Мамаєва зі слугою приєдналися (з дозволу монаха) якась жінка й відставний солдат [1017, с. 788]. Отже, твір М. Мамаєва дає змогу оцінити критерії, за якими рядова братія КПЛ оцінювала статус відвідувачів [1571, с. 209]. Вечірня «на Пещерах» починалась о 16:00 [1058, с. 44; 1253, с. 103]. Протоієрей І. Єршов згадав, що 1875 р. поспішав зі супутниками в печери до 17:00, аби встигнути на всенощну [894, с. 753], але не відзначив, на яких умовах проходив [1551, с. 116; 1574, с. 215]: звичайних чи «екстраординарних» (швидше за все, на вечірній). Є. Зубареву різничий сказав почекати до 16:30, коли натовп піде на вечірню [921, с. 17–18]. Отже, ввечері ті, кого при печерах визнавали гідними, мали змогу вклонитися святиням без такого поспіху, як удень.

Один з монахів після того, як провів групу (25 травня, тобто в людний сезон), то закрив труну, бо більше не чекав того дня вірян. Загалом, за гравюрою Швертфюрера про Трапезу отців Печерських, кришки на трунах зазвичай були підняті. Цінне уточнення сучасника, що 1909 р. труну св. прп. Євфросинії Полоцької закривали тільки на ніч. М. Мамаєв звернув увагу, що в середині XIX ст. провідник відкривав і закривав кожну труну, коли вів групу [921, с. 19; 1017, с. 788; 1152, с. 817–818; 1394, с. 163]. Отже, підходи до того, як довго печерні святині мали бути повністю підготовлені для огляду, не були сталі.

Щодо соціального складу тих, хто приходив до печер після обіду, влітку 1828 або 1829 р. близько 15:00 ДП відімкнули для групи офіцерів [280, арк. 16]. Є згадка, що наступними той самий монах вів кількох «простолюдиновъ» [280, арк. 16 зв.]. 02.04.1893 до БП о 14:30 увійшло чотири богомольці, принаймні

один з них був у селянському одязі [336, арк. 2]. Тож звичайних відвідувачів, котрі прибули, коли печери відчинили для когось зі «значних», пускали до підземелля також.

Судячи зі справи, де, серед іншого, фіксували, чи були в КПЛ «значні» богомольці (1841–1842 рр.), такі відвідувачі приходили вкрай рідко [487, арк. 31, 51]. Те, що черговий монах, за згадкою М. Мамаєва, спав нетверезим [1017, с. 789; 1551, с. 116], дає додаткові підстави припустити, що час «для особливих гостей» в обителі не сприймали як такий, коли завжди слід перебувати в найбільшій готовності зустріти когось.

Вихованкам Волинського єпархіального училища 19.06.1903 намісник забезпечив таке: «разрѣшенъ входъ въ пещеры въ совсѣмъ необычное время, вслѣдствіе чего мы избавлены отъ тѣсноты, духоты и другихъ неудобствъ, создаваемыхъ наплывомъ тысячной толпы» [1302, с. 759]. Судячи з того, скільки вони встигли того дня до спуску в підземелля [1302, с. 755–759], це теж був «екстраординарний» вечір.

1842 р. М. Погодін потрапив до печер після відведеного для відвідувань часу за благословенням митрополита Філарета [1113, с. 168]. І. Аксаков (травень 1854 р.) поскаржився батькам у листі, що провідник ішов надто швидко й усі ледве за ним встигали, а сам він не зміг, попри значні зусилля, виклопотати дозвіл оглянути печери окремо від натовпу. Втім, додав, що хоче домогтися, щоб йому дозволили зайти туди вночі або хоча б пізно увечері [924, с. 8–9]. Лист І. Аксакова не пролив світла на те, як і з ким (офіційно чи ні) слід було домовлятися, щоб увійти до печер уночі. Прямо про те, що його групу провів до БП пізнім вечором благочинний – «любезнѣшій, радушнѣйшій и, видимо, весьма интеллигентный о. Димитрій-Іоаннь» [1188, с. 3], згадав протоієрей М. Русанов, який 1908 р. їздив з учнями середніх навчальних закладів Саратова до святинь Близького Сходу. Частина екскурсантів відстала й прибула до Києва вже ввечері [1188, с. 3]. «Димитрій-Іоаннь» – це о. Димитріан (Щербак), благочинний у 1907–1912 рр. [1689]. Отже, відведення часу на допуск до підземних святинь навіть пізніше, ніж за «екстраординарним»

розкладом, залежало частково від статусу відвідувачів, частково – від їхньої наполегливості.

11.03.1913 митрополит Сербський Дмитрій ходив пошанувати угодників БП і ДП вранці [1126, с. 339]. На відміну від прийому болгар на чолі з митрополитом Тирновським Климентом (15.07.1895) [813, с. 708–709], це не був «екстраординарний» час доби. Як регулювали доступ до святинь звичайних вірян під час візиту митрополита Дмитрія, невідомо, але, за згадкою про те, що до митрополита Климента «народъ подходиль подъ благословеніе» [813, с. 708–709], цей доступ у подібних випадках не обмежували.

1823 р. ДС заборонив зачиняти в печерах на ніч хворих, бо їхня поведінка не завжди відповідала нормальній для святих місць. Але 1835 р. поміщику М. Мутавилову з Воронізької губ. (його хвороба була не психічна) у відповідь на письмове прохання дозволили помолитися всю ніч при гробі св. прп. Феодосія Печерського для виконання обітниці [253, арк. 1–3; 279, арк. 2–2 зв.; 336, арк. 2; 577, арк. 114 зв.; 1551, с. 116–117]. Ймовірно, передусім прохачу допомогли високий соціальний статус і те, що він заздалегідь повідомив про свою обітницю переночувати в печерах з молитвами.

Справа М. Мутавилова, як і лист І. Аксакова, хоча б частково верифікує епізод роману Л. Толстого «Війна і мир», коли богомільна жінка, отримавши від знайомих монахів ключі, провела в печерах дві доби [1255, с. 502]. Враховуючи прискіпливу роботу письменника з різноманітними матеріалами про характеризовану в романі епоху (хоч і з досить довільними тлумаченнями подій) [1551, с. 92–100], в сукупності з іншими джерелами уривок свідчить про досить широкі можливості побути біля мощей свв. угодників Печерських якнайдовше, зокрема й поза приписами ДС. Щоправда, все-таки радше стосовно сучасності Л. Толстого, а не періоду, описаного в романі, адже письменник міг швидше зустріти живу мандрівницю по святих місцях, ніж віднайти інформацію про котрусь з її давніх попередниць.

Савва (на той час – єпископ Полоцький) 31.08.1870 пішов поклонитися угодникам ДП уранці, а потім відстояв ранню літургію в Благовіщенській

церкві [1291, с. 343–344]. В. Гейман указав, що 1913 р. відвідував БП у «неурочний час» і без провідника, його ніхто не чекав, а після пішов до ДП, де ходив уже разом з богомольцями і з монахом. При цьому помітив, що в БП лампади попри «неурочний» час [851, с. 98–99] горіли всюди, достатньо все освітлюючи (група А. Шафранського 1903 р. зафіксувала для «неурочного часу» брак світла [1302, с. 760]), а в ДП – «у гробовъ горѣли рѣдкія лампадки, едва разгоняя темноту» [851, с. 98–99] (є згадка й про свічки, а не лампади, при мощах [1313, с. 912]). Рано-вранці 19.06.1900 група К. Казанського зібралася на літургію в БП. Керівник записав, що двоє з них прийшли в печери ще раніше, побували в Трапезі та в келії св. прп. Феодосія в ДП і розповідали про жінок, які стояли з ковчежцем св. Віфлеємського немовляти на руках [1050, с. 90]. Тож відвідувати печери до служби в них мали змогу не лише прочани високого духовного сану, а й звичайні клірики та миряни, ще й без попередньої домовленості. Останніх, утім, у цей час не зустрічали. Можливо, передбачалося, що вони мають зупинитись у якійсь з підземних церков до кінця відправи.

Є. Зубарев 1889 р. за три дні щоденного відвідування печер (після вранішньої чи ранньої літургії) не бачив гробницю св. прп. Антонія Печерського, поки не запитав, де вона [922, с. 41–52]. Відповідно ті, хто йшов підземеллям на службу та зі служби, не мали провідника, тож могли пересуватись у власному темпі, але втрачали можливість своєчасної інформаційної підтримки.

На загальному тлі виділяється спроба художника і археолога Ф. Солнцева (між 1843 і 1849 рр.) [1468] зазирнути до Варязьких печер, куди зазвичай не пускали сторонніх. З собою він запросив кількох монахів, узявся за кінець нитки й вирушив зі свічкою першим. Через близько 50 сажнів (106 м) свічка згасла й довелося повертатися. Самі монахи зізналися, що повернулися десь із 10 сажнів (21 м) [1238, с. 291]. Приклад свідчить, що братія КПЛ за потреби показувала не лише загальновідому частину печер [1574, с. 209–210]. До такого не готувалися заздалегідь, але були готові приділити на це час.

На літургії, які слухали в лаврських церквах імператор і (або) члени його родини, пускали дуже обмежене коло людей, не враховуючи тих, хто молився під стінами храму [1142, с. 2; 1314, с. 23] (як і під час обходу печер). Прибувати в КПЛ монарші особи, зокрема й з інших країн могли в будь-який час, їх слід було зустрічати з належними церемоніями [307, арк. 6 зв. – 7 зв.; 873, с. 10; 1032, с. 88–89; 1128, с. 287; 1141; с. 4; 1164; 1412, с. 113, 117–118, 134–135, 141–142, 148–149, 157, 161, 167–168, 174–175, 196, 218, 227–229, 232–233, 243, 245–246, 258–264, 270, 276, 280, 288, 299–300, 306, 329], змінювати звичний для загалу розклад. Тож зазвичай усе це означало вимушену перерву в наближенні до лаврських святинь для простих відвідувачів.

На такому тлі цікава згадка про те, як КПЛ інкогніто відвідали цесаревич Микола і великий князь Георгій Романови. Вони пройшли під час «полуденного отдыха братіи отъ церковныхъ службъ» [385, арк. 19 зв.] на територію БП, у кімнату біля вівтаря Воздвиженської церкви. Там їх зустріли, впізнали й швидко організували прийом [385, арк. 19 зв. – 20; 1551, с. 116]. Можливо, несподівані гості вирішили скористатися часом, вільним від звичайних відвідувачів.

16.05.1913 Григорій IV, патріарх Антіохійський, прибув до КПЛ о 8:00, та до печер пішов після зустрічі в УС, літургії й відвідування могили П. Столипіна [1148, с. 575], тож приблизно в час перерви, якою заради прийому такого високосановного відвідувача вирішили пожертвувати.

Наскільки перервався потік звичайних відвідувачів, коли 21.10.1855 до печер об 11:30 провели понад 200 чоловік з Ардатівської дружини Нижегородського ополчення [966, с. 289], а також у подібних випадках, не зафіксованих у пресі, точно невідомо. За згадкою 1902 р. про те, що 210 прочан з Седлецької губ. лише за другим разом пройшли по БП «уже введены отдѣльно отъ другихъ паломниковъ» [1213, с. 333–334], такі групи ізолювали від решти не повністю.

М. Коропов підкреслив, що 1897 р. відвідування печер з учнями церковно-парафіяльної школи за порадою благочинного відклали до 14:00, коли

там буває мало богомольців [983, с. 918]. Тож у середині дня братія мала змогу відпочивати від проведення відвідувачів по печерах приблизно 2 год.

С. Тарновськи розмірковував, чому отримав заборону цілувати мощі: «...чи я видався непридатним на обличчя, чи ще з якогось приводу, не знаю»¹. Зрештою вирішив, що так сталося, бо він був у печерах після полудня, а таку честь надають лише вранці, «і нібито натщесерце, як перед причастям!»² Утім, принаймні група М. Коропова прикладалася до мощей після трапези [983, с. 918], тож С. Тарновськи помилився, а відмовити йому могли через католицизм.

Привертає увагу рекомендація 1830 р. розвішувати під час холери в церквах і печерах рушники, змочені в хлорному розчині [742, арк. 17; 1550, с. 117]. Цей захід справив би суперечливе враження (звісно, якби відвідувачі зрозуміли б мету рушників). Пройняті вірою богомольці могли розчаруватись у релігійності братії, котра не покладається тільки на Божу волю. А ті, хто побоювався заразитись при святинях, зраділи б спробам профілактики. Чи дотрималися припису, з наявних джерел невідомо, але його поява може вказати на те, що звичний розклад відвідування святинь не мав обов'язково змінитися через епідемію (хоч і смертельно небезпечної хвороби).

В УС святинею, час доступу до якої регулювали, був образ Успіння. Його щодня спускали для цілування перед пізньою літургією (яка іноді тривала до 13:00 [1058, с. 44]) та після неї [798, с. 94; 815, с. 36–37; 897, с. 9; 963, с. 78; 981, с. 36; 1240, с. 98; 1335, р. 82]. Зафіксовано різні варіанти окреслення часу, відведеного для цього: після вранішньої й перед літургією [857, с. 478; 1253, с. 37], між ранньою й пізньою літургіями [999, с. 7], «по окончании богослуженій» [1121, с. 783–793], при тому, що в КПЛ вранішня починалась о 0:00 і закінчувалася при сході сонця [906, с. 161]. П. Кусмарцева 1904 р. захопило, що в КПЛ Господнє ім'я славлять з опівночі [999, с. 7]. За В. Гавриловським (був у КПЛ під час реконструкції в УС, 1897 р.), образ

¹ «...czy żem się z twarzy wydał niegodnym, czy z innego powodu, nie wiem» [1397, s. 95–96].

² «...i niby to naczczo – jak do komunii!» [1397, s. 96].

спускали перед літургією й після неї [844, с. 838], тож ремонт не вплинув на розклад богослужінь. Узимку вранішня починалась о 2:00 [897, с. 75–76; 962, с. 97]. Є дані, що пізня літургія в УС починалась о 9:00, після ранньої в інших церквах обителі [897, с. 75–76; 962, с. 97; 1142, с. 2; 1253, с. 103]. Літургія в дні акафісту й соборних панахид починалась о 8:30 (є дані, що в цей час відправляли саме акафіст [1156, с. 3]), на Великдень – о 6:00, на Різдво – о 8:00, у Великий Четвер – об 11:00, у Велику Суботу – о 12:00, на Трійцю – о 9:30 [1253, с. 103–104]. М. Звездинський у брошурі про ікону Успіння застерігав необізнаних паломників, щоб ті не виходили з храму до кінця літургії, бо після саме після неї образ наближають до вірян. Також він підкреслив, що святиню спускають після вранішньої, зразу після прочитання першого часу, до літургії, тобто до 9:00, але – коли служать панахиду чи акафіст – до 8:00 [915, с. 14–15]. Тож богомольці, котрі могли відстояти службу в будь-якому храмі обителі, мали бути достатньо обізнані з цим розкладом чи приходити заздалегідь, аби встигнути прикластися до ікони.

Про те, скільки часу відводили богомольцям при іконі Успіння до служби, є згадка лише в спогадах І. Никодимова: образ був спущений з 5:00 до літургії (о 9:00) [1058, с. 36–37]. Митрополит Платон (Левшин) прибув до КПЛ о 5:00 02.06.1804, на Вознесіння. Його відразу провели на вранішню в УС [1163, с. 30; 1551, с. 117]. Тож, імовірно, на свята зразу о 5:00 ікону не спускали.

Г. Демидов (був у КПЛ 1818 р.), вказав про образ Успіння: «...которой спускають когда желают прикладываться къ оному, что мы и учинили во врѣмя молебна поутру» [1072, с. 54]. Опис свідчить, що ікону могли спускати на молебні: загальному – після пізньої літургії, на нього треба було записатись у притворі, як і на приватні молебні перед іконою (за плату в міру «усердія») [815, с. 37; 968, с. 62]. Час приватних молебнів точно не окреслено. Ймовірно, Г. Демидов такий і замовляв.

Учні Переяславського духовного училища 02.06.1896 слухали акафіст перед іконою Успіння в неділю о 6:00 [1249, с. 642], отже, на замовлення груп

його служили не лише після літургії, а й перед нею. Групи з ієреєм(ями) в складі служили молебні при іконі Успіння власними силами [885, с. 1093; 1003, с. 361; 1012, с. 92; 1187, с. 1009; 1310, с. 399], що теж розширювало час, проведений при святині.

З виконанням прохань богомольців про відправи іноді виникали проблеми. 1811 р. ті, хто мав служити замовні молебні й акафісти, бувало, нехтували цими обов'язками, відверто відмовляли вірянам [443, арк. 2–2 зв.; 1551, с. 118]. Утім, збереглася лише одна справа, де згадуються такі випадки, що свідчить про загальне прагнення дотримуватися норм, установлених для участі у відправах.

Щосереді, крім свят [815, с. 37; 962, с. 83; 968, с. 52; 1253, с. 37], перед літургією при іконі Успіння соборно відправляли урочистий акафіст [915, с. 14–15; 962, с. 83; 968, с. 62; 1000, с. 495; 1049, с. 102; 1253, с. 37] – о 8:30 [915, с. 14–15; 1049, с. 102; 1253, с. 104], у Великий піст – о 9:00 [1253, с. 104–105], на Успіння, під час хресного ходу, о 6:00 [1058, с. 37; 1253, с. 104–105]. Запровадив традицію намісник Антоній з благословення митрополита Серапіона (між 02.01.1815 і 16.03.1822) і з поясненням, що це – подяка Богородиці за порятунок 1812 р. від «нашествія Галловъ» [1195, с. 19]. Антоній сам читав цей акафіст [1195, с. 18–19], поки був намісником (наступні намісники теж долучались [1309, с. 183]), що свідчить про його особисту заінтересованість у закріпленні традиції надовго. Акафіст теж передбачав спуск святині. Так, 18.09.1902 архієпископ Казанський Арсеній прибув до КПЛ близько 9:00, і оскільки це була середа, то щойно відблаговістили до акафісту при іконі Успіння. Владика вислухав акафіст, після чого прикладався до образу. 16.09.1898 архієпископ Казанський Арсеній з 8:30 до 11:00 служив молебень Успінню з акафістом у Трапезній (бо собор ремонтували) перед чудотворною іконою [1160, с. 924; 1166, с. 17; 1551, с. 118]. Тож у КПЛ за будь-яких намагались не змінювати усталений розклад.

Щотижневі акафісти правили й у Миколаївській церкві Мик. ЛМ (перед образом св. свт. Миколая по четвергах та Богородиці – по суботах) і у

Воздвиженській церкві перед входом до БП (перед Казанською іконою Богородиці по п'ятницях, перед вечірньою) [913, с. 115, 118; 1215, с. 184], отже попри визнання головною в КПЛ ікони Успіння від наявності святинь тривалість відправ залежала не лише в УС.

Про те, як довго ікона Успіння була доступна для цілування після літургії, крім указівок, що чекають, поки прикладуться всі присутні [808, с. 108; 915, с. 14–15], дані в джерелах суперечливі. Є побіжні згадки, що вірянин затриматися біля святині надовго не міг, адже богомольці, поспішаючи прикластися, насувалися стіною [897, с. 9; 1551, с. 118]. Побажання з путівника докласти всіх зусиль, аби «облобызать этот пречистый ликъ Божіей Матери» [1242, с. 15] – це натяк на труднощі в досягненні мети поза відведеним часом. І. Хепгуд вказала, що 1895 р. після служби ікону Успіння спустили разом з лампадою, а через кілька хвилин підняли назад [1344, р. 216–217]. Скільки хвилин увійшло в «кілька», не зазначено, проте помітно, що ікона була внизу недовго. В примітках до записок О. Башуцького є уточнення, що після літургії, якщо прийшло дуже багато людей, образ можуть цілувати понад 3–4 год. [1110, с. 78]. Загалом видається, що поспіх богомольців у черзі був виправданий, тим паче, його могло посилювати бажання нарешті прикластися до шанованої святині.

В. Щербинін, котрий побував у КПЛ якраз незадовго до завершення капітального ремонту в УС, відзначив, що в кінці молебню з акафістом образ Успіння (в Трапезній церкві) спускали, щоб до нього приклалися владика й інші священнослужителі, а для звичайних вірян: «икона эта опускается въ другое время» [1311, с. 17, 19]. Група К. Казанського, теж у Трапезній, стояла в черзі до ікони Успіння близько 10 хв. (за цей час повз них пройшло достатньо людей, адже монахи не раз прийняли дари до ікони) і вийшли з храму за 1 год. до пізньої літургії [1050, с. 78]. Отже, коли святиня перебувала не на звичному місці, дещо змінився режим доступу до неї, однак загальні умови пошанування збереглися.

Д. Ростиславов (відвідував КПЛ близько 10 разів за 1873–1874 рр.) відзначив: «Если вы не принадлежите къ экстраординарнымъ посѣтителямъ, то приложитесь къ этой иконѣ можно по окончаніи обѣдни» [1077, с. 139–140]. Його увагу привернули й спроби прикластися до святині офіцера-інваліда, котрого раз у раз відштовхував натовп [1077, с. 140]. Д. Ростиславов засуджував розміщення образа над царськими вратами, вважаючи його рухомість пошуком додаткової вигоди. Тож, спостерігаючи за богомольцями, він міг зосереджуватися передусім на негативі (хоч і схвально налаштований до монахів В. Гавриловський описав натовп охочих прикластися до ікони Успіння як настільки великий, що кишенькові злодії, згадувані як атрибут лаврського натовпу навіть у художніх творах [997, с. 315], могли орудувати непомітно й часто успішно [844, с. 838]). В будь-якому разі свідчення цінне тим, що офіцерська форма сама по собі не сигналізувала лаврським насельникам, що відвідувача слід прийняти як «екстраординарного».

Прямо про те, що святиню спустили «въ совершенно неурочное время» [1188, с. 3] згадав протоієрей М. Русанов. 1908 р. після супроводу пізніх відвідувачів до БП благочинний Димитріан звелів відімкнути для групи УС і спустити ікону Успіння, щоб усі приклалися [1188, с. 3]. Саме благочинний Димитріан супроводжував у соборі вихованок Одеського (1909 р.) і Харківського єпархіальних жіночих училищ. Тоді образ спустили спеціально для цих груп [876, с. 705; 1094, с. 588]; навряд чи це було на службі [1565, с. 88]. А. Мікін відвідала Київ іще до того, як благочинним КПЛ став о. Димитріан. Провідники-монахи показали гості образ Успіння над вратами, розповіли про нього [1376, р. 130–131; 1479, с. 99–103]. Мандрівниця, загалом уважна до подробиць, не відзначила, що ікону спускали [1563, с. 89]. Одна з волинських груп 1903 р. йшла прикладатись до ікони «чрезъ услужливо раздвигаемую толпу» [1302, с. 757]. Втім, невідомо, хто їм це забезпечував. Навіть якщо обидва випадки (1908 й 1909 рр.) радше характеризують о. Димитріана як особистість, а не як посадову особу, то загалом перебування на посаді благочинного не виключало безпосередньої практичної участі в

допомозі тим, хто прагнув прикластися до ікони поза відведеним для всіх часом.

М. Звездинський, звертаючись до читачів брошури 1910 р., наголосив: по дозвіл на окремий спуск ікони слід було звернутися до намісника з докладним поясненням причин [164, арк. 9 зв.; 915, с. 15]. Утім, не вказав, що пояснення обов'язково має бути письмове. В. Головін уточнив, що 18.06.1912 по КПЛ його групу з 31 особи (вихованок, випускниць, керівників і наставників Стах'євського жіночого єпархіального училища) водив о. Мойсей (помічник благочинного), котрий сам за 3–4 хв. спустив образ [858, с. 14, 16; 859, с. 104, 115]. Отже, використання пристрою не потребувало великих витрат часу й фізичних зусиль [1565, с. 89], а доступ нормували радше з дисциплінарних міркувань. Організовані групи могли стати «екстраординарними». А навіть дуже зацікавленим іноземцям, принаймні неправославним, цей статус надавали необов'язково.

До гробниць святих та Ігорівської ікони в УС підходили, поки храм був відчинений. 1893 р. в канцелярії ДС завели справу у відповідь на анонімне письмове прохання тримати храм відчиненим увесь день. Прохач поскаржився, що в КПЛ після служби відразу замикають церкву, щодня, навіть улітку. При тому, що навіть парафіяльні храми відчинені з ранку до вечора, глава всіх церков не може влаштувати це (скарги, що весь день відчинені лише костьоли, надходили на початку ХХ ст. з різних єпархій [1083, с. 3128–3129]). Підкреслено: навіть на храмові свята не всі встигали прикластися до ікони Богородиці. Бо зразу після служби, під час якої не прикладаються до ікон (єпископ Полоцький Савва, втім, робив це ще на літургії, коли причащалися богомольці [1291, с. 338]), монах дзвенів ключами, щоб усі вийшли. Згадано й про численні марні скарги, навіть у пресі (1892 р.). Прохач підкреслив, що покійний митрополит Платон знав про ці проблеми, та через старість не втручався. Ухвалили задовольнити прохання [335, арк. 2 зв. – 3; 1551, с. 118]. Утім, невдовзі розпочалася реконструкція храму, яка, судячи зі згадки 1912 р.: «Открыли гробницы (після служби. – А. К.) [...] я поспѣшилъ приложиться»

[981, с. 36], – знову скоротила час, коли в храмі можна було вклонитися всім святиням.

Щодо непрямих свідчень про те, як довго на добу був відчинений УС, то монах Кассіан 07.10.1819 подав у ДС прохання звільнити його від уже понад 4-річного послуху гробового через хворобу ніг від тривалого щоденного стояння [439, арк. 2; 1558, с. 20]. 09.01.1828 еклезіарх надіслав до ДС рапорт, у якому переймався, щоб не сталося неприємного через відсутність біля раки з часточками мощей «необходимаго во время церковнаго п'їня гробоваго» [445, арк. 1]. 19.06.1831 ДС розглядав те, що відколи схимонаха Нафанаїла звільнили від раки св. пмч. архід. Стефана (10.06.1831), при гробі нікого немає «сь ущербомъ доходовъ церкви» [449, арк. 2–2 зв.]. На це місце поставили ієродиякона Геннадія з ДП [449, арк. 2–2 зв.]. Отже, тривалим стоянням було частково за рахунок відправ (бо навіть на літургії дехто прикладався до мощей попри заборону 1723 р. [844, с. 838; 1201, с. 4]), а частково – й за рахунок небогослужбового часу, бо тоді поживавлювали надходження пожертв до святині. Обов'язки гробових і причини, що заважали виконувати послух одночасно, наприклад, зі сторожуванням [1551, с. 119], докладніше розглянуто в підрозділі 2.3.

Формулювання «всегда заняты» щодо гробових і монаха «при иконѣ» (ймовірно, Ігорівській) складене 1922 р., коли КПЛ уже боролася за виживання, занадто загальне. Воно схоже на спробу довести декларовану в тих самих анкетах незамінність монахів [517, арк. 5 зв. – 6; 1551, с. 119], аби ті не шукали притулку поза обителлю.

Непрямо про штовханину навколо святинь свідчить крадіжка лампади від раки з часточками мощей УС 1852 р. Злочину не запобігли ні гробовий монах Іриней, ні паламар, ані черговий сторож [303, арк. 3 зв. – 4], бо не зразу помітили, що річ зникла.

У праці М. Сементовського (1852 р.) теж є згадки, які дають змогу хоча б приблизно окреслити те, що відбувалося до прийняття постанови 1893 р. про цілоденний доступ до Великої церкви. 10 липня, в день св. прп. Антонія,

служба закінчилась після полудня. М. Сементовський скуштував лаврського хліба, потім пішов з іноком в УС, де багато богомольців іще вклонялися мощам. Згадано й про ікону Успіння, яка висіла на шнурах, але не вказано, наскільки високо, що біля глави св. р-ап. Володимира не вдалося затриматись надовго через тиск натовпу. Біля гробу св. прп. Феодосія випало помолитися кілька хвилин [1216, с. 199, 201, 203–205]. Утім, це святковий режим, а даних про буденний бракує.

У дні, особливо шановані в КПЛ [968, с. 76; 1253, с. 109; 1289, с. 189], богослужіння було врочистіше й триваліше (до 7 год.) [1551, с. 75–76], ніж зазвичай.

Є згадки, що на Успіння всенощна в УС починалась о 18:00 [782, с. 4; 1110, с. 70–71; 1137, с. 716–717; 1138, с. 6], «въ седьмомъ часу по полудни» [975, с. 410], а також о 17:30 [792, с. 190; 841, с. 3], про те, коли вона закінчувалась, дані теж відрізняються: о 23:00 [782, с. 4], близько 24:00 [792, с. 193; 840, с. 3; 1110, с. 70–71; 1138, с. 6] або 1:00 [1058, с. 44–45; 1110, с. 70–71] чи навіть «второго часу ночи» [862, с. 262]. Прочанин указав про святкову Успенську всенощну 1874 р., що лише о 8:00 наступного дня задзвонили до водосвяття [1137, с. 716–717]. Під час акафісту на Успіння ікону спускали, як і після кожної літургії, зокрема й тоді, коли в соборі поставили риштування для ремонту. Зазвичай на свята акафіст читав митрополит [929, с. 1222; 1110, с. 70–71, 79]. На Успіння, за спогадами І. Никодимова, о 5:30 починалася рання літургія, о 8:00 (13.08.1826 еклезіарх звернувся до митрополита щодо святкувань на Успіння, вказуючи, що хресний хід мав розпочатись о 8:30 [572, арк. 33]) з собору йшов хресний хід навколо КПЛ, потім правили пізню літургію. Втім, богомольці на Успіння займали місця в УС з самого ранку [1058, с. 44, 49], тож виявлена різниця в часі початку кожної частини святкових служб не мала суттєво впливати навіть на непідготовлених відвідувачів. Але А. Ковалевський, який напередодні з благословення владики відстояв всенощну в бічному вівтарі УС, не потрапив до храму на літургію, бо київська поліція пропускала тільки «особь чиновныхъ и пышно разодѣтыхъ дамъ» [975, с. 411].

Наступного дня митрополит щиро висловив А. Ковалевському невдоволення цим [975, с. 412], але невідомо, чи говорив він так, лише щоб якось розрадити гостя, чи з наміром вплинути на поліцію. Отже, принаймні на храмовий празник до собору людей, хай іноді лише обраних, пускали в будь-який час.

Празник 1898 р., відзначений замість УС в Трапезній, докладно не описали [840, с. 3]. На Успіння 1900 р., теж у Трапезній, всенощна почалась о 18:00 і тривала до 24:00 «сь лишкомъ» [841, с. 3], як зазвичай.

В. Аскоченський як обізнаний київський старожил навів такі деталі про празник Успіння: 15 хв. тривав початковий псалом, а ікону спускали, коли наставав «десятий чась ночі» [1137, с. 716–717]. 1874 р. прочанин помітив, що всенощна на Успіння зовсім не стомила богомольців, ніхто з яких не пішов з неї. Сам мандрівник пояснив це тим, що служба була врочиста, з гарним співом, і саме це допомагало всім так довго стояти [1137, с. 716–717]. Попри можливі перебільшення у творі видається, що більшість вірян у КПЛ, тим паче на свята, були готові витримати відправи повністю.

В день св. прп. Феодосія молебень після літургії був при гробі святого (іноді з участю митрополита) [975, с. 408]. Тож, імовірно, на 900-ліття з дня смерті св. свт. Михаїла, 15.06.1892, митрополит Іоанникій зі старшою братією КПЛ (як це свого часу в дні пам'яті угодника робив митрополит Серапіон [154, арк. 160]) теж відслужив молебень святителю [869, с. 959] біля його раки. Молебень з молитвою на 800-ліття смерті св. прп. Нестора Літописця, 27.10.1914, митрополит Флавіан з намісником відправили біля труни святого [780, с. 1079; 836, с. 1044], отже, звичай пов'язувати молебні у дні пам'яті угодників з місцями їх упокоєння стосувався не лише УС, а й печер.

У дні св. р-ап. Володимира, св. свт. Михаїла [230, арк. 1–6; 968, с. 76; 1253, с. 109] додатковий час присвячували їхнім реліквіям. Молебень при главі св. р-ап. Володимира був щорічним [968, с. 65]. 1882 р. соборні старці доповіли митрополиту Платону, що в 1879–1880 рр. землевласник з Харківської губ., губернський секретар А. Ковалевський подарував КПЛ два акафісти власного написання. Один з них присвятив св. свт. Михаїлу. Обидва твори соборні старці

уважно прочитали, визнали гідними й передали на розсуд митрополиту Філофею (котрий і доручив цьому автору скласти акафіст св. свт. Михаїлу, про що в справі не вказано [975, с. 418]), але той захворів і їх не переглянув, а потім помер. Тож наступного владику ДС просив розглянути копії [743, арк. 1–2 зв.]. У спогадах про митрополита Філофея, виданих уже після його смерті, А. Ковалевський підкреслив, що останній обіцяв йому допомогу в публікації акафісту св. свт. Михаїлу, посилаючись на добродійницю, яка недавно спорудила для угодника нову раку і дуже хоче, щоб написали акафіст [975, с. 418] (видання так і не побачило світ [1687, с. 80–446]). Ішлося про вдову Аксакову з Москви та її пожертву 04.10.1876 (див.: підрозділ 2.3) [328, арк. 2, 9]. Ще 06.11.1822 в ДС вирішили відправляти поліелей (в УС та інших церквах) і всенощну (в церквах печер, додатково до поліелею) кожному з угодників Печерських за «табелем», бо він вийшов друком, тому всі віряни знають ці празники [248, арк. 1–3]. Однією з підстав до нововведення назвали потребу запобігти наріканням «благочестивыхъ людей» [248, арк. 1 зв.]. 01.11.1893 намісник архімандрит Сергій звернувся до ДС по докладне пояснення щодо невідповідності між надрукованим у типографії КПЛ 1885 р. порядком богослужінь і реальністю. Багатьом угодникам із печер відправляли служби з поліелеєм по всіх лаврських церквах, хоча в книзі про це не йшлося [675, арк. 594–597]. Соборні старці докладно відповіли, що звичай пам'ятають як уже сформований найстаріші насельники. Також послалися на те, що про традицію знали численні богомольці, тому її скасування могло не лише зашкодити почуттям братії, а й дати привід до засудження й нарікань як у КПЛ, «такъ и мѣжду посѣщающими святую Лавру поклонниками» [675, арк. 597–599 зв.] (додалася й апеляція до того, що урочистість служб зумовлено наявністю загальношанованих мощей і страху перед гнівом угодників [675, арк. 596 зв.]). 7/17.02.1922 в ДС обговорювали потребу запровадити в ДП за зразком БП (хоча бракувало текстів служб) звичай окремо святкувати пам'ять кожного угодника з соборним молебнем перед відповідною ракою. Про це ухвалили клопотатися перед митрополитом Михаїлом, екзархом України, але плани зірвала радянська

влада: 27.12.1922 рішенням Губвиконкому ДС ліквідували [735, арк. 2; 736, арк. 8–8 зв.]. Отже, сторонні могли впливати на розклад відправ у КПЛ, але загалом прагнення впорядкувати пов'язані зі святинями богослужіння походило від її адміністрації.

В тексті молитви, яку на час звернення до нового священноархімандрита вже читали на церковній службі [743, арк. 1 зв.], є рядок: «къ рацѣ святыхъ твоихъ мощей усердно припадающе...» [743, арк. 19] Судячи з обґрунтування: «чтеніе акаѣста предъ мощами св. Михаила было бы достойною хвалою первому святителю...» [743, арк. 1 зв.], – відправу розглядали і як один з додаткових засобів популяризації святині за рахунок, наприклад, збільшення часу, в який богомольці могли бути поряд з нею.

Іноді, як-от задля покладання покрову від імператора (1827 р.) [932, с. 331], перекладання св. свт. Михаїла до нової раки (1877 р.) [890, с. 252] (див.: підрозділ 3.2), час, коли увагу богомольців спрямовували на конкретну реліквію [1551, с. 118–119], розширювався завдяки додатковим урочистостям.

Ігорівську ікону переносили в помітне місце 30.09.1833, на празник св. свт. Михаїла, після літургії [277, арк. 2 зв.]. Хрестик – пожертву великої княгині Олександри (див.: підрозділ 2.3), прикріплювали до ікони Успіння в середу (день акафісту) Сирного тижня (01.03.1861) [953, с. 63–64]. Отже, час для особливих дій при святинях обирали з розрахунком, що на службу прийде більше людей, ніж у будень, і тому подія набуде більшого розголосу.

О. фон Гун описав, що гробниця св. Феофана до дня святого була під багатим покровом, а перед нею горіла лампада [865, с. 110]. День св. прп. Феофана Пісника – 11 жовтня (ст. ст.) [1711], коли мандрівник був у печерах. Повідомлення підтверджується описом 1803 р. дару донського полковника В. Перфільєва: «...лампада [...] привѣшивается въ память святыхъ» [39, арк. 21 зв.]; 01.04.1843 визнали, що вона потребує ремонту [293, арк. 42]. Чому певну раку виокремили, пояснити міг монах-провідник. Можливо, сам О. фон Гун і запитав про це, бо правильно передав саме цю інформацію, хоча, як згадано в попередньому підрозділі, плутався в інших деталях.

Ф. Рачки, описуючи мощі в печерах, підкреслив, що кожні лежать з «накритим обличчям, яке йому відкривають лише в день його пам'яті»¹ (про міру відкриття тіл святих – підрозділ 2.3).

У службах до днів угодників Печерських (усіх разом, кожних печер окремо, та ще 19 поодинці чи попарно, якщо лежали в одній труні) виділяються згадки про мощі чи гробниці (підкреслення цілющості молитов при них та готовності приходити до них) на вечірній [1030, л. 101 об., 102; 1228, л. 6 об., 12 об., 22, 23 об., 36 об., 46, 67 об., 71, 84, 108, 114, 115 об.; 1229, л. 47] і (або) вранішній [1028, л. 136–141; 1029, л. 176 об., 178; 1030, л. 105, 107; 1031, л.; 1228, л. 6 об., 16, 23, 24 об., 25 об., 35–36, 43 об., 45 об., 46–46 об., 50 об., 85 об., 88, 88 об., 89, 103 об., 106, 112, 112 об., 115 об., 116, 116 об., 117 об., 124, 132 об.] частинах святкування.

Мироточиві глави, як пояснили священику В. Маракуліну 1914 р., відмикали щороку на Великий четвер, аби злити миро [1019, с. 759]. Переоблачення мощей у БП і ДП, яке востаннє до передання печер «ВМГ» відбулося 1928 р. [1477, с. 53], потребує визначення, в яку пору року відбувалося. Спогади Н. Лінки (Гепенер) свідчать, що труни виносили в літню спеку на горище у вежі над ДП (з обох печер), тоді й замінювали одяг [832]. Митрополит Серапіон іще 17.08.1805 занотував, що відвідав терем на горі, де труни святих просушували «при случаї сырости» [154, арк. 106]. Він же 15.07.1819 описав, як оглядав пересушування мощей. Чи перевдягали тоді святих, обидва рази не зазначив. Утім, є справа 1823 р., в якій уточнено, що з 1816 р. Сім років без проблем чинили «...по заведенному порядку кь пересмотру и переодѣянію въ лѣтнее время святыхъ мощей» [437, арк. 2 зв.; 1575, с. 13]. Саме на початку липня 1847 р. ризничий БП ієромонах Іннокентій звернувся до ДС з проханням додати на печери ще одного рясофорного послушника (з указівкою, кого варто постригти в рясофор) для переоблачення [596, арк. 173, 181]. Конкретизація послушника може свідчити, що роботи при

¹ «...licem pokrivenim, koje im se samo o svetkovini u spomen njihovu odrkiva» [1382, s. 238].

моцях могли впливати на кадрові переміщення в КПЛ (докладніше див.: підрозділ 3.2).

21.05.1875 М., Ф. та Раїса Адамови з м. Лівни надіслали ієросхимонаху Вассіану листа й посилку, якими відгукнулися на пропозицію дати на БП й ДП 700 арш. атласу на одяг для мощей [324, арк. 158–159; 635, арк. 469]. 06.06.1875 ДС ухвалив прискорити роботу, бо жертводавці бажають, аби мантиї на святих пошили й поклали під час нинішнього перевдягання. Тож еклезіарху наказали передати частину тканини зі своєї кравечні кравцям з печер, Мик. ЛМ, лікарні й гостиниці. Згадувані жертводавці Адамови (принаймні Микола, котрий писав листа) були знайомі з о. Вассіаном. Це видно як з листа, так і з резолюції ДС, яка не впливає прямо з його тексту. Побажання про час, до якого мають бути готові мантиї, в листі немає [324, арк. 158–159]. Ймовірно, його висловили усно в КПЛ [324, арк. 159 зв.]. Тож Адамови могли знати точний розклад переоблачень, бо надіслали тканину вчасно.

В одному з описів лаврського архіву є справа № 1050 від 14.07.1798 «О покупке для исправлѣнія св. угодникамъ на Дальнихъ пещерахъ сподняго одѣянія штофу или другой прочной матеріи», яка вже вибула [ЦДІАК України. Ф. 128. Оп. 1 заг. Арк. 290]. Проблему саме зі спіднім одягом виявили зазначеного дня [1575, с. 13], тож детальний огляд і переоблачення реліквій суміщали з літнім пересушуванням уже в кін. XVIII ст.

08.12.1900 блюститель БП ієромонах Стефан рапортував, що нову тканину для оббивання трун слід купити заздалегідь до липня [396, арк. 142–142 зв.]. Тож до роботи з тілами за потреби додавали опорядження гробниць.

31.05.1901 ДС розглядав рапорт блюстителя ДП ігумена Леонтія, що навів над місцем для очищення трун уже непридатний (8 серпня звели новий [711, арк. 697, 807]), а 19.05.1914 – записку наміснику про те, що слід до 20 липня в економічній столярні КПЛ зробити стіл і шість полірованих дощок для перевдягання святих [408, арк. 18]. 8 серпня і 20 липня теж указують на час, коли навів, столи та дошки мали використати за призначенням.

Усі згадані свідчення ніби однозначно вказують на літо як на основний сезон роботи з мощами. Втім, є і вказівка І пол. 1860-х рр.: святих переоблачали кожного Страсного четверга в приміщенні над БП [968, с. 52]. І. Никодимов відзначив, що «пелены» оновлювали в дерев'яних галереях між печерами й верхньою КПЛ на всіх мощах водночас у перший тиждень Великого посту, раз на рік [1058, с. 31–32]. І. Морріс 1891 р. її місцевий супутник розповів, що якось побачив перед Великоднем, як мощові покрови сушилися на мотузках, повсюди стояли труни й лежали тіла [1369, р. 52–53]. Н. Лінка (Гепенер) підкреслила, що в Страсний четвер, як і напередодні свят (загалом що 2–3 тижні), на всіх мощах міняли покрови й покровці [1477, с. 56], а труни з тілами носили до сушарні по 2–3 за раз [834]. У праці «Печери Київської лаври» йдеться про чотири тіла щоразу [1477, с. 53], можливо, в сумі для обох печер. Дослідниця описала переоблачення «зі слів учасників» [1477, с. 54]. Якщо припустити, що попри напружені стосунки з братією та погрози розправою з боку деяких монахів [834] вона отримала достовірну інформацію, виходить, що всі тіла разом виносили з печер у Великий піст, але тоді лише швидко розкладали по домовинах доцільні верхні покрови. А ось улітку мощі повністю переоблачали [1575, с. 13–14], але почергово, без потреби зачиняти печери для богомольців (що останні знали про переоблачення, див.: підрозділ 3.2).

Щодо виняткових і неповторних заходів, під час яких шановані святині на певний час опинялись у фокусі загальної уваги, то М. Максимович у листі до М. Погодіна описав свої враження від урочистого молебню в день відкриття Київського університету Св. Володимира 1834 р. біля гробниці з главою угодника, коли служив митрополит [1015, с. 94–95; 1698, с. 112] Коли 06.08.1901 УС освячували після ремонту, святині (образ Успіння та мощі), котрі тимчасово перебували в Трапезній церкві, переносили на постійні місця хресним ходом зі співом тропарів Успінню та Преображенню. Керував митрополит Феогност. Людей було багато, але поліція підтримувала порядок [841, с. 3; 1194, с. 36–37]. У газетному повідомленні про подію згадуються натовпи киян, які рушили на Печерськ з самого ранку, а також зайняті задовго

до благовісту (тобто до 8:00) місця на хорах собору й понад 10 000 богомольців, які жили в заїзді КПЛ і заповнили її двір. Наголошено, що віряни мали змогу оглядати собор цілий день [1079, с. 2]. До мощей св. прп. Євфросинії Полоцької, призначених до передання в її рідне місто (див.: підрозділ 4.3), богомольці могли прикладатися в УС майже дві доби (21–22.04.1910), вдень і вночі. За одними даними – крім богослужінь, за іншими – навіть на всенощній [1260, с. 173–174], з короткою перервою для решти богомольців, коли до святині підходили великий князь Костянтин (21 квітня [827, с. 3]) та інші високі особи. В газеті «Киевлянин» повідомили, що 21 квітня всіх охочих приклястися пускати в собор з 22:00 – після всенощної. 22 квітня на літургію до собору входили за квитками [1257, с. 2; 1258, с. 2; 1259, с. 2]. Тобто помітне прагнення КПЛ не лише вшанувати святині, а й запобігти штовханині чи іншим негараздам, зокрема й за рахунок рано відчинених дверей до собору.

Хресні ходи з іконою Успіння під час загрози нападу військ Наполеона 1812 р. та епідемії холери 1831, 1847 і 1866 рр. [1270, с. 322–323] по-своєму додавали часу для соціальних взаємодій при святинях [1551, с. 119], як і винесення глави св. р-ап. Володимира з хресним ходом до 900-ліття хрещення Русі [1139, с. 32]. Братія й «зовнішні» учасники ходів єднались у дорученні себе Цариці Небесній або в пошануванні князя-хрестителя. Розпорядження (ймовірно, ДС) під час пожежі в економічному корпусі КПЛ у кінці 1872 р. читати акафіст перед іконою Успіння, а потім обносити її навколо УС викликало в митрополита бажання додати до сухої резолюції «душевно благодарю» [631, арк. 14 зв.] й засвідчило, що участь у «кризових» відправах і хресних ходах була природною потребою братії незалежно від участі сторонніх.

Св. свт. Михаїла в ході святкування 900-ліття хрещення Русі пошанували молебнем біля його гробниці 12.07.1888, але на хресний хід 15 липня винесли тільки образ святого, залишивши мощі на місці [332, арк. 4 зв., 5 зв.]. Ймовірно, щоб не зміщувати акцент з глави св. р-ап. Володимира.

Стосовно доступу до КПЛ у дні 900-ліття хрещення, 05.07.1888 від імені київського міського голови С. Сольського до ДС надійшов запит про час доби,

в який можна буде показувати святині й ризницю гостям Києва і депутатам. Відповідь очікували до 6 липня, щоб вчасно забезпечити охочих «установленнымъ билетомъ» [332, арк. 9–9 зв.; 663, арк. 30]. Соборні старці визнали зручним проміжок від 9:00 до 13:00 [332, арк. 9 зв.]. Впадає в око, що саме ДС був останньою інстанцією під час формування святкового розкладу відвідувань КПЛ, а світська міська влада підлаштовувалася, скеровуючи всіх заінтересованих осіб.

Висновки

Ідеалу «повільно, без поспіху» в КПЛ дотримувалися під час богослужінь (у підземних церквах і в УС). При цьому, за деякими винятками, принцип поширювався й на замовні відправи.

Попри сталий час для літургій, вранішніх і всенощних, у формуванні розкладу акафістів, молебнів, поліелеїв, ДС та митрополит-настоятель були відкриті до впливів як абстрактної громадської думки (спроби піднести рівень духовності й прагнення уникнути осуду), так і окремих добродійців, не виключаючи жінок.

Отже, за рахунок тривалих служб, особливо святкових, скорочувався час для задоволення особистих потреб відвідувачів, зокрема не тільки в молитві, а й в інформуванні та орієнтуванні при святинях. На прикладі печер помітно, що в обителі суміщали відправи в підземних церквах та проходження груп богомольців коридорами.

Загалом як до БП, так і до ДП намагалися, з одного боку, провести якнайбільше людей з ранку до вечірньої служби, для чого доводилося вести групу майже бігцем; з іншого боку, відділяли досить суттєвий відтинок доби після вечірньої лише для перебування в очікуванні випадкового «значного» паломника, а також на полуденну перерву. Почесних відвідувачів, про прибуття котрих у КПЛ знали заздалегідь, приймали в будь-який зручний для них час, однак за нагоди намагалися вести так, аби уникнути натовпу.

Під час проходження звичайної групи навіть за браком часу провідник усе-таки давав змогу затриматись ненадовго там, де просили богомольці, або там, де потрібно було щось докладніше пояснити.

В УС прямий доступ богомольців до святинь (коли до них прикладалися, ставили свічки тощо) значною мірою залежав від режиму, в якому спускали з-понад царських врат ікону Успіння. Адже до 1893 р. не було нормою тримати двері відчиненими цілий день. Принаймні незадовго до вказаного року це створювало проблеми навіть на найбільші свята й спричиняло скарги. Досить складно було й отримати дозвіл спустити образ поза відведеними годинами.

Гробові монахи, швидше за все, стояли при раках з мощами і на богослужіннях, тож, імовірно, богомольці мали змогу прикладатися до святинь у цей час. Утім, бракує даних для висновків, наскільки їм удавалося скористатися такою можливістю (враховуючи тисняву в храмі та потребу зберігати спокій у ході відправи).

Соціальний статус богомольця більше впливав на час, який йому відводили в печерах (що не виключає згоди провідників пропускати будь-кого разом зі знатними богомольцями, ймовірно, в разі згоди останніх). В УС залежність не настільки помітна. Втім, кого, як і коли допускати в небогослужбовий час до спущеної з-над царських врат ікони Успіння, передусім вирішували на рівні ДС КПЛ. Його члени на засіданнях, тобто теж поза богослужіннями, ухвалювали рішення щодо інших насельників і сторонніх, котрі подавали запити на доступ.

Важливі з погляду братії КПЛ процедури зі збереження святинь, такі як переоблачення мощей у печерах, оптимізували в часовому вимірі з урахуванням як сприятливої погоди, так і того, що в теплу пору року до обителі прибувало найбільше відвідувачів.

Святкові та урочисті дні в КПЛ вирізнялися на тлі буднів формалізованішим розкладом і чіткішим перерозподілом часу при святинях на користь «екстраординарних» відвідувачів.

Тривалих перерв у доступі до шанованих святинь намагалися не допускати не лише під час масштабних ремонтів та реконструкцій, а й навіть ціною ризику під час епідемій.

2.3. Характеристики контактних насельників, наближених до святинь

Мета підрозділу – визначити ключові особливості організації та проявів взаємодій провідників по БП і ДП та насельників обителі, приставлених до шанованих мощей та ікон, з відвідувачами КПЛ.

Долю коштів, отримуваних від богомольців за супровід (залишати їх тільки провідникам чи розділяти між усією братією), в КПЛ розглядали у 1808–1810 рр. Важливо, що вимагати гроші силоміць ДС визнав за неприпустиме. В резолюції наголошено: користолюбство провідників може відлякати богомольців від печер і спричиняє КПЛ «великий стыдъ» [231, арк. 16]. 1810 р., оскільки насельники КПЛ не схиляли богомольців замовити молебні, І. Долгоруков відгукнувся, що монахів мало, або вони ледачі чи безкорисливіші, ніж в інших обителях [884, с. 264]. Можливо, це був відгомін згаданого рішення ДС. 1829 р. завели справу про те, щоб провідники й кропильники не привласнювали гроші від богомольців (очевидно, добровільні пожертви [1801, с. 19], бо нема уточнень про вимагання) [268, арк. 1–4 зв.]. Печерна братія мала присягати, що здасть у кружку гроші, «даваемые отъ когонибудь мнѣ за труды» [268, арк. 5]. Про гроші за супровід по печерах ДС згадав і 1893 р., коли прийняв пропозицію митрополита передавати їх до братської «кружки» для скорочення церковних видатків на братію [1587, л. 207]. Ймовірно, саме про перше з цих обговорень, не датуючи його й не згадуючи про апеляцію ДС до сорому, писав М. Петренко [1677, с. 21], бо в 1829 та 1893 рр. вирішували долю тих коштів, які вже потрапили до КПЛ.

В липні 1823 р. блюститель БП (соборний ієромонах Філарет) просив у ДС призначити когось здібного (серед насельників при БП бракувало гідного

претендента) для супроводу по підземеллю. О. Філарет між іншим вказав, що проблему слід вирішити невідкладно, аби натовпи богомольців «не привесть кь крайньому неудовольствію» [442, арк. 2]. Честь обителі та вкладників фігурує поряд з задоволенням інтересів відвідувачів в інструкції ДС керівникам відомств КПЛ (1842 р.), яку не раз актуалізували в 1880–1905 рр. [644, арк. 14]. Тож до уваги брали прагнення створити сприятливі умови для сторонніх і зберегти репутацію обителі та окремих її представників. Бажання задовольнити потребу відвідувачів у гідному супроводі вписується в цей контекст.

На провідників поширювалось розпорядження 1800 р., щоб при печерах «священнослужители, монашествующія и послушники приходящимь богомольцамь не чинили грубостей» [225, арк. 1]. На початку ХХ ст. в КПЛ видрукували настанову намісника для братії завжди поводитися з богомольцями будь-якого суспільного рангу ввічливо, лагідно й послужливо [77, арк. 1; 79, арк. 1]. Можливо, це була фіксація попередньої неписаної традиції.

За резолюцією митрополита від 20.10.1802, слід було відсторонити монаха Гедеона від провідництва «за грубое и строптивное съ богомольцами обхожденіе» [567, арк. 57]. 13.06.1847 ДС ухвалив перемістити рясофорного монаха Ісихія (І. Ломасьєв, послух не зазначено, але провідництва виключити не можна) з БП до економічного відомства за грубість і нескромність з вірянами [596, арк. 147]. Тож помітно, що поріг терпимості до порушення дисципліни справді існував.

У дослідженні того, що стояло за вимогами добре поводитись між ідеальним і гранично припустимим, можуть допомогти оцінки, котрі сторонні давали ставленню до богомольців чи туристів і до святинь (поки залучаються свідчення тих, хто був у КПЛ дорослим). Е. Хендерсон (між 1821–1822 рр.) підкреслив, що провідник усіляко намагався задовольнити допитливість відвідувачів [1349, р. 181; 1779, р. 397]. П. Беляєв 1909 р. указав, як «обходительно» монах запалив свічки богомольців, попросив іти повільно й

обережно, заспокоїв тих, хто боявся заблукати, почекав, поки отямиться пані, котрій стало зле [801, с. 43]. К. Новікова 1911 р. описала, як при виході з печер її терпляче заспокоїв старий монах. Він запропонував зайти до підземелля через вихід (через вхід жінка боялася), бо там добре, приємно пахне [1801, с. 19–20] (такий аргумент вклав у уста персонажа-провідника з оповідання І. Горбунов [1307, с. 81–83]), горять лампади, звернувся до молодшого монаха, щоб той ішов зі свічкою першим: «...а мы съ ней за тобой» [1064, с. 475]. В. Гейману (1913 р.) провідник ствердно відповів, чи переоблачають мощі, потім перехрестився й відхилив покров з великою повагою та любов'ю [851, с. 98–99; 1801, с. 20]. Й. Блазіуса 1841 р. здивувало, що провідник у моторошному місці залишався незворушним [1325, S. 247]. Але збереглися й менш схвальні відгуки. М. Мамаєв у середині ХІХ ст. описав, як черговий монах спав, а, коли його розбудили, роздав свічки й повів групу в печери [1017, с. 788–789] (роздавали свічки й іншим «екстраординарним» відвідувачам та, можливо, групам екскурсантів [1037, с. 623; 1397, s. 93]). У підземеллі стукав кришками трун, а імена святих називав як купець назви товарів. Показував і бокові ходи, забиті дошками – мовляв, там усе завалилося [1017, с. 789]; такі коментарі навряд чи додавали спокою [1558, с. 21]. 1880 р. ієрей В. Гур'єв відгукнувся, що не може передати, яким тоном продавці свічок при БП звертаються до покупців, а провідники – «къ собравшимся поклонникамъ» [866, с. 752], додав, що провідник «показываетъ... Но какъ показываетъ?» [866, с. 752]. В інших авторів трапляються визначення, за якими провідники говорили монотонно, швидко, завчено, одноманітно [825, с. 11; 972, с. 54–55; 1050, с. 79; 1220, с. 74; 1227, с. 108–109; 1354, р. 444], а то й нерозбірливо [1220, с. 74] (втім, як і «коротко, громко и внятно» [819, с. 865; 1107, с. 149]). Тобто навіть з урахуванням того, що згадані мандрівники могли бути чутливіші до емоційного мікроклімату, ніж більшість прочан, можна помітити: поведінка провідників не завжди відповідала очікуванням сторонніх, однак те, наскільки вона вписувалася в уявлення лаврської адміністрації про норму, докладно визначити неможливо.

О. Кисілевська 1910 р. передала голосну суперечку між монахом та жінкою з малим сином, який злякався на вході в підземелля [972, с. 54–55; 1554, с. 62], а ще, сама не вірячи в це (як видно з тексту), послалася в спогадах на чутки про «немилі випадки з молодими прочанками» [972, с. 53] в печерах. Не зазначила, хто завдавав шкоди дівчатам – насельники чи відвідувачі КПЛ. К. Новікова 1911 р. при вході до печер зустріла провідника, який, коли вона злякано зупинилася, спершу м'яко переконував побороти гріховний острах, а потім довів жінку до сліз (за які звелів покаятися) тим, що «все болѣе и болѣе одушевлялся, глаза его горѣли [...] голось изъ мягкаго перешель въ рѣзкій» [1064, с. 474]. Виключити, що мандрівниці написали про того ж монаха, не можна. Якщо це різні провідники, то наполягання на тому, щоб у печери спустились усі, хто підійшов до входу, було, цілком імовірно, тенденцією початку ХХ ст. В будь-якому разі, про таку рису провідника(ів) не могли не знати їхні керівники, тож якщо її не викорінювали, то й не вважали неприйнятною для КПЛ.

На монаха Феодорита, якого призначили провідником у ДП 13.02.1870, 11.01.1873 прийшла скарга наміснику від архімандрита Миколая, завідувача пасіки, куди монаха вислали «въ труды по безпокойному своему характеру» [548, арк. 29] (1884 р. монах Феодорит повністю розкався [548, арк. 29]). За віддаленістю нового місця послуху можна припустити, що неспокійність позначалася й на спілкуванні з відвідувачами. Бо сторонні не мали змоги спостерігати подробиці келійного спілкування [1801, с. 20–22].

Монах Парфеній на 1827 р. (як паламар і провідник богомольців при БП) отримав характеристику «скромень, способень» [470, арк. 121 зв. – 122]. Провідник БП монах Вукол 1834 р. – «исправень въ послушаніи, поведенія изряднаго» [478, арк. 46 зв. – 47]. Провідник ДП [476, арк. 39 зв.] монах Григорій 1835 р. – «Трудится довольно усердно, жизни добродѣтельной и благочестивой» [481, арк. 29], а 1836–1837 рр. – «вѣренъ, честень, усердень къ святыни» [470, арк. 565 зв. – 566]. Блюститель БП 20.03.1842 рекомендував на ризничого провідника монаха Іринея, відомого «въ вѣрности, хорошемъ

повѣденіи и усердіи къ послушанію» [591, арк. 99 зв.]. Монах Манасія став ризничим ДП 1848 р., відразу після того, як побув там провідником (з 1842 р.) [493, № 44], що теж може свідчити про хорошу репутацію, яку він здобув (пізніше вона підтвердилася при нагородженні наперсним хрестом [546, 45 арк.]). У житії св. прп. Алексія Печерського (1840–1917 рр.) вказано, що він був завжди привітний і лагідний, змістовно розповідав про угодників. Цінне воно передусім згадкою про митрополита Платона, який доручав о. Алексію супроводжувати почесних відвідувачів [900, с. 80]. Адже навіть з поправкою на специфіку житійного жанру за таким повідомленням, як і за «кар'єрним» зростанням монахів Іриней й Манасії (не характерним для монаха Григорія попри всі його позитивні оцінки [481, арк. 29] – найімовірніше, через старість), помітно, що зразкову поведінку провідників цінували на високому рівні.

27 травня (місяць, коли різко більшало прочан [283, арк. 142]) 1804 р. розглядали рапорт блюстителя БП ієромонаха Павліна про пияцтво паламаря й провідника монаха Митрофана з проханням поставити когось чесного та пристойного. Митрополит Серапіон постановив відіслати порушника в дальній монастир чи пустинь до виправлення (через Київську духовну дикастерію) [568, арк. 36 зв., 46–46 зв.]. Про ієродиякона Феоктиста, котрого призначили до богослужінь і супроводу богомольців 1833 р., 1839 р. зазначили, що він дуже схильний до пияцтва й блукання поза монастирем, «почему и череднымъ быть не можетъ въ Лаврѣ» [470, арк. 543 зв. – 544]. Про те, чи можливо залишити о. Феоктиста провідником, не йшлося. Монах Прокл водив богомольців до 14.06.1837, на час послуху отримав оцінку «способень, но жизни нетрезвой» [481, арк. 69 зв., 71; 482, арк. 32 зв. – 33] (поєднання рис, яке траплялося з XVIII ст. [1773, с. 166]), а єпитимію зі зняттям ряси та камилавки за нетверезість отримав 1841 р. [486, арк. 81 зв. – 82]. Отже, вдалося виявити тільки один випадок, коли за пияцтво відлучили саме від супроводу вірян.

Загалом ввічливий провідник М. Мамаєва дихав перегаром. Т. Кларк 1846 р. звернув увагу, що провідник ледь стоїть на ногах від горілки [1017,

с. 789; 1329, р. 364]. Тож повної відмови братії печер від спиртного досягти не вдавалося.

1821 р. блюститель БП рапортував, що монах Іоанн більше не може бути провідником «по крайней слабости» [440, арк. 1]. Ієродиякона Лаврентія, котрий водив богомольців уже шість років, 1838 р. охарактеризували: «По малограмотности кь священнослужению мало способень» [483, арк. 27]. Ці згадки породжують питання про фізичну й інтелектуальну спроможність провідників.

Щодо умов їхньої праці, 1839 р. блюститель ДП ієромонах Досифей пояснював ДС, що в травні – вересні дуже численних богомольців водять з 04:00 до 13:00 чи 14:00. Під землею важко трудитися по 9–10 год. через чад свічок. Тож потрібні додаткові люди на зміну. Також указано, що печерами щодня проходить до 500 чол., для їх належного супроводу й нагляду, щоб ніхто не крав грошей чи святинь (див.: підрозділ 4.2), попереду мав іти монах, іще кількох потрібно було поставити по різних місцях [283, арк. 141 зв. – 142]. 20.03.1842 блюститель ДП через наближення літа просив додати до його відомства двох монахів «въ должность вожатыхъ» [591, арк. 102 зв.], благочинний відрядив монаха Манасію [591, арк. 102 зв.]. 1892 р. на нестерпну задуху в печерах скаржився в доповідній митрополиту про потребу в додатковому вході блюститель ДП архімадрит Іаков [397, арк. 168]. Задуху в печерах описали Ф. Рачки і В. Младейовські [1368, с. 624; 1382, с. 238]. Отже, оо. Досифей та Іаков не перебільшували. Тож навантаження на провідників, передусім навесні та влітку, особливо враховуючи, що кадрові запити блюстителів задовольняли не завжди повністю, випадало високе.

1839 р. блюститель ДП просив двох чоловік для супроводу богомольців і «для стереження въ ночное время» [569, арк. 148–148 зв.]. 1821 р. блюститель БП повідомив, що ієродиякон Савва, хоча іноді бере участь у богослужіннях, дуже потрібен і для паламарювання та супроводу вірян [440, арк. 1]. 1810 р. монаха Полікарпа відрядили на ДП водити богомольців і допомагати ризничому [569, арк. 23]. Також до початку 1870-х рр., супровід вірян міг

комбінуватися з іншими послухами, виконанням доручень блюстителя, заміщенням посади ризничого (ієромонах Мелітон, на 1805 р.) [470, арк. 21 зв., 27, 30 зв. – 31, 33 зв. – 34, 50, 58, 60, 70 зв., 121 зв., 122; 567, арк. 57; 570, арк. 15; 588, арк. 33 зв.]. Печерні ієродиякони та ієромонахи початку ХІХ ст. – середини 1830-х рр. які брали участь у відправі богослужінь за чергою, супроводжували вірян у печерах [440, арк. 1; 473, арк. 35 зв. – 36; 481, арк. 225 зв. – 226; 242 зв. – 243, 274 зв. – 275, 374 зв. – 385;], хоча про двох ієродияконів-провідників таких уточнень немає [481, арк. 368 зв. – 369, 584 зв. – 585]. Отже, суміщення не було обов'язкове навіть для рукопокладених у сан. Наскільки воно було бажане чи вимушене для адміністрації, достовірно з'ясувати неможливо.

К. Казанський 1900 р. поспівчував насельникам КПЛ, які стомлюються, розповідаючи весь час те саме: «...вѣдь и у нихъ также какъ у насъ притупляются впечатлѣнія» [1050, с. 53]. Непрямим свідченням про втому, можливо, й емоційне вигорання провідників є згадка Н. Лінки, яка з листопада 1929 р. до 06.01.1930 водила екскурсії по печерах одночасно з лаврською братією, про завчені, звичні вислови монахів. Автор повідомлення боролася з монахами за увагу прочан (з її слів, успішно) [834], тож навряд чи хотіла применшити в спогадах навички конкурентів. На такому тлі траплялося, що послух провідника закріплювався надовго. Монах Келсій паламарював і водив по ДП 26-й рік, коли йому було 60 років на 1805 р. [470, арк. 69 зв. – 70]. Монах, ієродиякон, а потім ієромонах Іринарх водив богомольців 20 років з 1802 р. разом з участю у відправах (після рукопокладення) [473, арк. 35 зв. – 36]. Можливо, вони були найпридатніші до послуху і (або) знаходили підтримку адміністрації в покликанні.

Монах Григорій почав водити богомольців у 67 років і у 87 (1835/6 р.) ще виконував послух, хоча й був «слабъ силами» [481, арк. 29] й «по старости малоспособень» [470, арк. 565 зв. – 566]. Влітку 1828 чи 1829 р. провідник ієромонах Анатолій не вгамував у печерах 10 п'яних офіцерів (див.: підрозділ 4.2) через старість, немічність і крайню слабкість. Це пояснення

адміністрація визнала задовільним [280, арк. 17]. Натомість 14.07.1847 ДС ухвалив призначити монаха Феофіла провідником по ДП у відповідь на прохання не переводити його на місце трапезного, а залишити продавцем свічок через розлад здоров'я [429, арк. 2–2 зв.] (випадок може засвідчити, що схвалені на рівні Синоду 1853 р. правила монастирського життя, котрі уклав митрополит Московський Філарет, принаймні в частині щодо розсуду настоятеля, чи йти назустріч братії у її слабкості, лише підсумовували раніші практики кадрових призначень у монастирях [1518, с. 310–311]). Тож о. Анатолій, імовірно, описав свій стан достатньо об'єктивно. Тим паче, він був не єдиним німецьким провідником.

На те, що провідник старий, звертали увагу в 1869, 1901, 1914 і 1924 рр. [1311, с. 20–21; 1331, р. 97; 1341, р. 25; 1388, р. 95]. Н. Лінку направили водити екскурсії по БП «в общество 6 старых монахов» [834], один з котрих потрапив на фото [115; 1478, с. 36]. Ніхто з цих авторів не уточнив, наскільки задовільним було здоров'я описаних ченців.

Мандрівники згадували й молодих провідників [866, с. 752; 1354, р. 445]. Утім, доки, на їхню думку, тривала молодість, невідомо. Першим чотирьом монахам-провідникам, довільно вибраним під час дослідження, на час призначення до послуху було відповідно 31 рік, 29, 48 років, 54 роки [470, арк. 21 зв.; 476, арк. 38 зв.; 486, арк. 81 зв.; 548, арк. 2 зв., 18, 27], тож не помітно чіткої закономірності, на яку могли б спиратися блюстителі печер.

03.02.1810 блюститель ДП повідомив, що монах Тимофій не може водити богомольців через хворобу [570, арк. 15], не вказуючи, тимчасово чи назавжди. 1833 р. замість монаха Созонта (БП) через його нездужання близько 1 міс. богомольців водили сторожі-послушники [453, арк. 11–11 зв., 17–17 зв.]. Тож не завжди провідників замінювали відразу після того, як ті втратили працездатність.

24.01.1833 монаха Вукола призначили кропильником, але 29 січня ухвалили перевести на місце монаха Созонта (провідником і збирати гроші з мощей та за супровід). Адже, як розтлумачував у рапорті ДС блюститель печер

соборний ієромонах Аггій, за січень скарбнику передали удвічі менше коштів, ніж з ДП, якраз через те, що вірян при вході зустрічав послушник: «...монаху ж за честь даваемо было бы несравненно больше» [453, арк. 11–11 зв., 17–17 зв.]. ДС 16.12.1833 визнав за доцільне на прохання блюстителя збільшити кількість провідників на БП і направив туди двох новопострижених монахів [454, арк. 5]. Але 12.05.1839 блюстителю ДП за резолюцією ДС у відповідь на подібний запит відрядили двох послушників [588, арк. 148–148 зв.]. Послушники-провідники згадуються і в інших джерелах [234, арк. 6; 866, с. 752; 1354, р. 445], тож загалом їх призначення було можливе для КПЛ, хоч і менш бажане порівняно з тими, хто вже прийняв постриг.

Згаданого монаха Вукола відсторонили від продажу книг через слабкий зір [453, арк. 11–11 зв., 17–17 зв.]. Вукол, іще коли просився на постійний послух до КПЛ (як В. Солов'янов), надав звільнення з військової спільноти зі вказівкою, що він непридатний для хліборобства «по слабости своего здоровья и одержимой болѣзни» [538, арк. 1 а зв.]. Ф. Єлін пострижений 25.03.1868 КПЛ за обітницею, даною Богородиці під час тривалої хвороби, був повністю глухий на праве вухо [548, арк. 2 зв., 18, 27]. Отже, вади зору й слуху самі по собі не вважалися перепорою до провідництва.

Щодо «полюсів» у рівні освіченості (переважно провідники вмiли читати й писати), щонайменше монах Аввакум (на 1836 р.) був неписьменним [481, арк. 443 зв. – 444], а ієромонах Мелітон (за списком 1805 р.) вивчав латину й риторику «въ академіи» [470, арк. 21 зв.]. Ф. Єлін (Феодорит) 1852 р. отримав позитивну характеристику від начальника ГП ієросхимонаха Мойсея, серед іншого: «читать и писать хорошо можетъ» [548, арк. 18]. Ієродиякона Лаврентія, котрий водив богомольців уже шість років, 1838 р. охарактеризували як малописьменного [483, арк. 27], чого вистачало для провідництва. У червні 1855 р. Анкарський митрополит Ієрофей, який проживав у КПЛ, просився додому, бо не знав російської, а в КПЛ ніхто не знав грецької [412, арк. 1–1 зв.], тож помітно, що не лише провідники часом виявлялися безсилимися забезпечити повноцінне порозуміння з заінтересованими особами.

Увагу привертають і сторонні коментарі про те, наскільки печерна братія була обізнана й розсудлива. 1810 р. І. Долгорукий схвально оцінив уміння монахів орієнтуватись у підземеллі, підкреслив, що їх добре навчають виводити людей на поверхню [884, с. 70]. 1835 р. П. Тома здивувався, коли провідник заговорив чистою французькою. Втім, можливо, це був тимчасовий гід, бо мандрівникам його дав «ігумен» [1401, р. 13], а в такому разі рівень освіти цього насельника КПЛ не показовий для загального оцінювання постійних провідників. Протоіерею І. Єршову (1875 р.) на здивування недовірою декого до святих мощей провідник відповів: «Есть, батюшка, что и в Бога не вѣрують, а зовутся христианами...» [894, с. 756]. К. Казанський сумно констатував, що деякі монахи малоосвічені й недосвідчені в духовному житті, причому зробив це після відвідування КПЛ (хоча його провідник був добре підготовлений) [1050, с. 53]. Скептичний супутник І. Морріс 1891 р. розповів їй, як монах-провідник почув від однієї пані про римські катакомби й зневажливо сказав, що в Римі – забальзамовані тіла, а в КПЛ – справжні нетлінні святі, безсмертні за благочестя [1369, р. 52–53]. В. Гейман назвав типовим монаха, котрий, розповідаючи про угодників, «повидимому старался примѣнитъся къ моему образу мыслей» [851, с. 98–99]. Провідник групи К. Шерідан 1926 р. розповідав зі щирим осудом, як душа угодника явилась монаху і благала залишити тіло в спокої, коли хтось із комуністів мало не помацав тіло [1388, р. 95]. Ця згадка узгоджується зі спогадами про те, як у печерах з молодими атеїстами дискутували «словоохотливые монахи» [1054, р. 37] (Л. Лоутону в печерах монах попри всі спроби довести протилежне говорив, що більшовики вдерлися до трун, але знайшли дуже добре збережені тіла [1363, р. 249]). Помітно, що навіть у творах досить підготовлених і вибагливих відвідувачів є вказівки на те, що серед провідників були здатні не розгубитися навіть у нестандартних ситуаціях [1801, с. 22–25].

І. Хепгуд 1895 р. засвідчила, що в ДП зустріла, на її думку, феноменально тупого монаха, котрий продавав свічки й запропонував їй, її матері та п'яти «росіянам» піти в печери без провідника, бо той кудись відійшов. Зрештою

повів усіх сам, але не розумів найпростіших запитань [1344, р. 226–227]. Невідомо, як мандрівниця оцінила б розумові здібності справжнього провідника, якби той знайшовся. Однак те, що будь-хто не був готовий задовільно замінити спеціальних провідників, свідчить про все-таки додаткову підготовку до провідництва.

В розпорядженні митрополита Філарета від 09.10.1837 є пункт про те, що всі монахи та послушники мають суворо дотримуватися благочиння в одязі й зачісках [415, арк. 2 зв.]. Р. Пірс 1915 р. описала брудну рясу, лупу на плечах, запах немитого тіла в провідника [1378, р. 19]. Та це – єдина згадка про рівень охайності провідників, яку вдалося знайти [1801, с. 25].

Потребує докладнішого розгляду й те, як було організовано сам супровід. Кількість богомольців у звичайній групі в різних джерелах зазначається різна: від 10 до 35 чол. [801, с. 42–43; 999, с. 8; 1360, с. 273; 1402, р. 19] Є й різночасові вказівки на те, що з групою, частіше позаду, йшов іще один монах (або послушник [1325, S. 247]), підбираючи монети з мощей, стежачи, щоб ніхто не відстав, не заблукав (як, наприклад, 1870 р. В. Сидоров, коли провідник був один [1220, с. 74–76]) [1566, с. 17], не поліз рукою до труни [1058, с. 31; 1227, с. 108–109; 1336, р. 494], а то й перекладаючи коментарі провідника іноземцям [1334, с. 42]; що тих, хто перебуває в печерах для супроводу богомольців і нагляду, кілька [234, арк. 6] (без вказівки, як їхні обов'язки розподілено). В. Беляєв звернув увагу, що в ДП раптом змінився провідник, перший непомітно пішов по нових богомольців [801, с. 52–53], отже, в КПЛ принаймні прагнули достатньо контролювати кожну групу.

О. Льовшин зазначив, що на закіптявілих стінах БП видряпано імена тих, хто там побував. Він теж видряпав своє ім'я ножом на стіні [1108, с. 110; 1574, с. 213]. Д. Мамін-Сибіряк (відвідав Київ навесні 1886 р. [1636, с. 100]) яскраво змалював емоції провідника по ДП, а ось про супровід у БП не написав. Понад те, згадав селянина, котрий запитував інших богомольців, як знайти мощі – то 12 братів-будівничих, то Іллі Муромця [1018, с. 54–57; 59–61]. С. Под'ячев створив образ чоловіка, що відстав від групи з супутницею і, поки монах

повернувся, встиг випити й пообніматися з нею [1114, с. 291–292]. Схоже, провідники іноді не встигали простежити за групами, а то й вони губили когось (про деякі можливі причин див.: підрозділ 2.3) досить надовго.

Інок Парфеній, перебуваючи в КПЛ, узявся супроводжувати двох неписьменних жінок [1100, с. 187–188], котрі, за його словами, дуже зраділи, бо «прикладываться будешь, и самъ не знаешь, кому, потому что у мощей никто не стоитъ, а только впереди идетъ одинъ монахъ, а прочіе же идутъ одни» [1100, с. 188]. Втім, можливо, автор дещо перебільшує своє значення як помічника [1574, с. 213]. М. Тодд записала, що солдати цілували мощі й провідник змусив би її робити те саме, якби був ближче [1402, р. 19]. Коли 1885 р. по печерах ішов О. Барвінський, провідник вигукнув до нього та його товаришів: «Прикладывайтесь!» [797, с. 346–347], – тож студент мав рацію. Іноді монаха не чули [1050, с. 79], але загалом даних про те, чи вистачало одного провідника на групу, якщо обходилося без надзвичайних подій, бракує.

Щодо статусу провідника для «екстраординарних» відвідувачів, про прибуття котрих могли дізнатися заздалегідь, то, наприклад, митрополита Московського Платона 02.06.1804 в печерах супроводжував його друг митрополит Серапіон [1163, с. 30–32]. В особливих випадках, як-от потреба благословити на опис київських святинь чи зустріти іноземну делегацію на чолі з митрополитом, у ролі провідника теж міг виступити митрополит [813, с. 709; 961, с. 12–13; 1574, с. 210]. Д. Скалон написав, що навесні 1869 р. його та ще кількох членів почту великого князя Миколи водив «настоятель» [1226, с. 298]. Але Павла Тобольського гість помилково назвав єпископом Михаїлом Чернігівським [1226, с. 298], тож міг і не розрізнити настоятеля й намісника. Архієпископ Казанський Арсеній 15.09.1898 був у печерах з їх блюстителами та благочинним КПЛ [1166, с. 18], юнкер Д. Бантиш-Каменський, удостоєний перед тим аудієнції в митрополита Серапіона (03.07.1808), – з архімандритом Кипріаном [796, с. 154; 1501; 1574, с. 210]. Барон фон Гакстгаузен 13.10.1855 побував у М. Бібікова, а потім з молодим сином поміщика пішов до КПЛ.

Печери їм показував «Archierei»¹. Делегатів IV Всеросійського місіонерського з'їзду 1908 р. по БП і ДП вів благочинний [1288, с. 13]. Отже, як духовних, так і світських осіб, котрі прибували поодинці чи групами як почесні гості, міг проводити до печер хтось з братії, наділений адміністративними повноваженнями.

Е. Хендерсона з супутниками вів аж з Верхньої лаври молодий монах, якого вибрали саме для цієї групи², прочан з Підляшшя 1883 р. – спеціально призначений ієромонах Григорій. О. Шишкіну – намісник [1309, с. 186; 1661, с. 865], тож вона теж не була в якійсь з загальних партій відвідувачів.

М. Страшкевич відзначив, що його групою, в якій переважали колишні уніати, 1879 р. в печерах керувало «духовенство» [1168, с. 7; 1574, с. 210]. Про те, що цим відвідувачам посприяють у зміцненні віри, з КПЛ домовлявся єпископ Люблінсько-Холмський Модест. Він просив досвідченого керівника для тлумачення віри ще кільком групам з підконтрольних йому губерній [329, арк. 1 а, 17 зв., 21, 23 зв., 27 зв.]. Групу І. Атаманського (його родину, декого з парафіян, зокрема колишніх штундистів, кількох дітей) 16.06.1891 в БП супроводжували ігумен і ризничий, а 20 червня в ДП з цими паломниками був ігумен [793, с. 632–633; 1574, с. 210]. Групи об'єднує те, що в їх складі були нещодавно навернені до православ'я. Для порівняння, дві групи екскурсантів на літніх канікулах 1903 р. і одну групу 13.06.1908 до печер водили монахи [821, с. 503; 1275, с. 28; 1302, с. 759]. Можливо, це були рядові провідники, проте 1910 р. провідником прочан з с. Годишеве Ломжинської губ. був призначений П. Дацюк з Седлецької губ. – «опытный послушникъ» [819, с. 12], монах Кифа, який водив по КПЛ групи з Седлецької губ. 1902 р. [849, с. 581; 893, с. 112], теж був виділений саме для них, тож не можна виключити, що й групам 1903 і 1908 рр. провідників призначили спеціально.

Прочани з околиць Холма 1884 р. ходили до печер з монахом Модестом, якого намісник призначив їхнім провідником «по Києву» [1107, с. 149], група

¹ «The Archierei removed this from several, and showed us the undecayed corpses lying beneath it, – a horrible sight!» [1342, p. 158–159].

² «...a young monk, who had been selected to conduct us» [1349, p. 181].

В. Головіна – з ним же, як і по всій КПЛ [859, с. 107, 110]. Є. Ашаніна (Карлгоф) дитиною запам'ятала люб'язного о. Калліста, котрий водив її з мамою по всій КПЛ (2 тижні щодня) [954, с. 127], тобто не лише в печери. Іноземним прочанам (дані 1870–1880 рр.) теж могли дати досвідченого керівника по печерах чи всій обителі [173, арк. 32, 36]. Отже, організованим групам і деяким екстраординарним відвідувачам могли (але не обов'язково, бо групу з Тверського єпархіального жіночого училища в печерах передали звичайному провіднику [1012, с. 90], а хто вів учнів з хут. Верескунів Полтавської губ., невідомо [1295, с. 1032–1033]) дати змогу отримувати інформацію про святині не тільки в печерах, а й у всій обителі та в усьому місті від когось одного з братії.

Дані джерел про те, як починався обхід печер, містять певні розбіжності. В двох тісно пов'язаних описах КПЛ для прочан вказано, що монахи ділять богомольців на «партії», з вітваря виходить монах зі свічкою, всі поспішають запалити від неї свічки, потім відмикаються двері печер [945, с. 45; 1293, с. 12]. У довіднику зафіксовано, що, коли збереться кілька людей, їм дають по запаленій свічці й ведуть до печер [1211, с. 4] (про це згадують і деякі прочани [893, с. 112]) [1567, с. 17]. Відвідувачі зазвичай докладно висвітлювали, як готувались увійти в печери.

Скептичний С. Петров [1739, с. 5–15] досить красномовно описав цю підготовку в середині 1890-х рр.: «...черные, спокойные и важные монахи... зажигают желтые восковые свѣчки, раздають ихъ намъ... И только когда толпа совѣмь обезумѣла [...] въ стѣнѣ открывается маленькая дверь» [1227, с. 108]. Дописувачу «The Terrific Register» 1825 р. налаштування на спуск теж видалось урочистішим за відвідування печер [1399, р. 15]. Потребу чекати провідника підтвердив В. Сидоров (1870 р.) [1220, с. 67]. Монах-провідник з нарису І. Ломакіна жваво збирав богомольців (імовірно, надворі) [1006, с. 28]. Н. Лінка записала, що провідники чергували у притворі, біля самого спуску до катакомб (поряд з настінним зображенням митарств [1330, р. 108; 1344, р. 224–225]), де можна було сидіти на лавах. Потім кожен, хто збирався до підземелля, купував

свічку [834]. Притвор позиціонується як місце очікування водночас і для вірян, і для чергових провідників, де останні стежили, щоб назбиралася потрібна кількість богомольців.

У 1913 та 1914 рр. вийшли друком відповідно «Рассказы для народа о житиях святых угодников Киево-Печерских» (18-те вид.), де вказано, що віряни купували свічки й очікували, поки провідник відімкне двері (як запалювали свічки, не зазначено) [1178, с. 5], а також «Киев, его святыни и достопримечательности» М. Стельмашенка, де є порада купити свічку, запалити й іти за провідником [1242, с. 19]. За дещо пізнішою версією І. Никодимова, після купівлі свічок люди мали підходити до когось з чергових провідників, котрі чекали, поки збереться достатньо охочих [1058, с. 31]. Враховуючи вік монахів, про яких написала Н. Лінка, вони цілком могли застати ці часи та зберегти традиції після того, як печерами вже почав користуватися «ВМГ» [1567, с. 16–17]. В такому разі у згаданих друкованих виданнях звичаї при вході до печер передано точно.

«Екстраординарних» відвідувачів провідники вели в печери, давши кожному по свічці. Звичайні описували, як усі запалили свічки й пішли. В групі М. Жданова кожен уже стояв з запаленою свічкою [884, с. 270; 1100, с. 185; 1101, с. 536; 1162, с. 114; 1330, р. 108; 1342, р. 158–159; 1344, р. 51; 1345, р. 469; 1349, р. 181; 1551, с. 115; 1574, с. 216], бо щойно скінчилася служба, а до печер увійшли після «краткаго молебствія» [896, с. 151]. Отже, за діями провідників безпосередньо перед входом у печери можна простежити наявність неписаної традиції.

Щодо виконання послуху в підземеллі, провідник ішов зі свічкою (пучком свічок [1567, с. 17–18]) попереду групи вірян [897, с. 21–31; 944, с. 46; 1058, с. 31; 1147, с. 151; 1178, с. 5; 1211, с. 4; 1240, с. 103; 1242, с. 19; 1329, р. 364; 1338, р. 51; 1354, р. 444; 1360, с. 273]. Є порівняно ранні (початок ХІХ ст.) згадки про факел [1200, с. 124; 1401, р. 13], під яким міг матися на увазі пучок свічок. Провідник Е. Хендерсона цілував коженні моці [1349, р. 183]. Повідомлення, що провідник відкриває коженну труну й (або) піднімає покрови

на кожних мощах [1017, с. 789; 1342, р. 158–159; 1388, р. 95; 1399, р. 15], порівняно рідкісні та стосуються «екстраординарних» відвідувачів. Отже, при супроводі звичайних груп на якісь додаткові дії провідника бракувало часу.

Чи існував «стандарт» у коментарях провідників? Деякі подробиці стосуються Великодня: 1823 р. провідник називав імена угодників, а відвідувачі «безперервно повторяли “Христось воскресє! – Молите Бога о насъ!”» [857, с. 103]. Ієромонах Паїсій ходив христосуватися з угодниками 1866 р. [857, с. 103; 877, с. 7]. Уточнення походять з приватних спогадів, тож, з одного боку, свідчать не про «ідеальну схему», а про певний момент реальності, з іншого – не дають змоги перевірити, наскільки неухильно згадуване робили щовеликодня.

За найдокладнішим описом у довідковому виданні (перегукується з деякими мандрівками [853, с. 92; 1213, с. 333]), по буднях усі прикладались до кожної раки після того, як повторювали за монахом молитву на зразок: «“Святыи Прохоръ чудотворецъ, моли Бога о насъ грѣшныхъ”» [1178, с. 5]. Працю П. Троцького видавали багато разів, тож потребує перевірки, чи переносили дані з року в рік. Якщо так, то традиція (її підтвердження можна знайти в творах мандрівників [821, с. 503; 1018, с. 54–57; 1362, р. 15]) була або й справді стійкою [1567, с. 17], або просто стала штампом у тексті.

Слухачі псаломницьких курсів при Київському Михайлівському Золотоверхому монастирі з помічником благочинного 1912 р., прикладаючись до мощей у печерах, співали тропар відповідного святого [1020, с. 812]. Втім, збереглось і свідчення І. Долгорукого (1810 р.) про те, що в печерах лунає лише голос монаха [884, с. 271]. Відвідувачі 1901 та 1912 рр. теж помічали, що всі прикладались до мощей мовчки [981, с. 36; 1311, с. 20–21; 1312, с. 99], тож виголошувати молитви за провідником не було обов'язково.

За тривалу традицію виголошувати молитви свідчить опис у П. Свіньїна провідника, що «творить молитвы каждому святому» [1200, с. 124]. О. Шишкіна назвала вислови намісника про угодників короткими

зауваженнями [1309, с. 186], а не молитвами, хоч, за контекстом спогадів, ішла до печер саме молитися.

Провідник С. Шереметєва 1877 р. виголошував імена: «Преподобный Алимпій иконописецъ... Преподобный Илья Муромецъ... [...]» [1306, с. 9]. Якщо молитви не ховаються за авторськими трикрапками, то називали тільки ім'я, чин і послух угодників [1567, с. 17–18]. За деякими джерелами, провідник називав імена подвижників при наближенні до їхніх тіл [857, с. 103; 944, с. 45; 981, с. 36; 1050, с. 79; 1216, с. 232; 1399, р. 15], що 21.10.1914 назвали «вірним» виконанням обов'язку [879, с. 56]. На жаль, не вказано, що саме це малося на увазі під поясненнями монаха в путівнику В. Цеховськи, де вже зазначено, що святих називають на імена [1360, с. 273]. Є й опис КПЛ, де вказано, що монах розповідає, моці якого святого де спочивають та чим цей угодник прославився [1551, с. 21] (це підтверджують відгуки відвідувачів різного статусу [825, с. 11; 849, с. 581; 876, с. 705; 1107, с. 149; 1121, с. 789–790; 1220, с. 70–72; 1227, с. 108–109; 1298, с. 916; 1322, р. 224; 1329, р. 364; 1335, р. 51; 1362, р. 15; 1341, р. 26; 1660, с. 865]). Т. Заєць переказав материну оповідь про КПЛ: «...монахъ рассказываетъ, какого это святого моці» [914, с. 160] (можливо, з поясненнями, можливо – без). Пояснення (окрім імені й чину) могли давати лише про деяких святих, періодично виголошуючи молитви [996, с. 107; 1025, с. 32]. До розповідей могла увійти інформація про шановані ікони [972, с. 55], проте наскільки часто, встановити неможливо. Ймовірно, вибір «називного» чи «пояснювального» сценарію або їх комбінації залежав від того, наскільки було потрібно поспішати, а також від підготовленості провідника.

І. Нечуй-Левицький включив до оповідання «Київські прохачі» (1901 р.) переказ про те, як збіднілий «панич» не знайшов роботи після університету й пропив усе майно. Після того вивчив усі потрібні житія і почав за дрібні гроші водити людей по печерах, розповідаючи подробиці про угодників. Людям подобалося. Втім, намісник заборонив йому це робити [1056, с. 389]. Невідомо, чи використав письменник реальний епізод з історії КПЛ. Можливо, він відчув невдоволення певних кіл відвідувачів тим, що вони чують у печерах, і вдався до

сатири, натякаючи, що навіть сторонній п'яниця може дати богомольцям більше інформації, ніж монахи.

Відвідувачі мали змогу ставити провідникам запитання [851, с. 98–99; 1027, с. 32; 1051, с. 10; 1344, р. 226–227], що вказує на принаймні часткову діалогічність спілкування. Згадка в П. Беляєва про те, що супутники просили його розтлумачити, хто такі канонархи [801, с. 43, 51–52], певною мірою свідчить про недостатню готовність до таких пояснень провідника [1574, с. 213], хоча той і не заперечував втручання в його розповідь.

Відомості про взаємодії провідників з дітьми розпорошені. І. Ясинський запам'ятав, що його брат, якого по печерах несли [1317, с. 25], весело покрикуючи, бив інших свічкою і ображено заголосив, коли «монах строгим голосом заметил ему, что надо вести себя иначе» [1317, с. 26]. До крику приєдналося ще кілька дітей [1317, с. 26]. Згадка про плач немовлят у печерах не поодинокі [1050, с. 63], складається враження, що братія не вважала такий крик чимось, чому слід запобігати. Тож, імовірно, для провідника було природним звернутися до брата І. Ясинського, а не до його рідних, які, можливо, втихомирили б хлопчика швидше.

П. Беляєв згадав, що в його групі був селянин, малий син якого «спокойно заснулъ среди священнаго покоя святыхъ» [801, с. 43]. Далі йдеться про одеську даму, котрій стало зле від страху [801, с. 43–44]. Можливо, сон немовляти описано, щоб протиставити реакції одеситки, бо випадок автор прокоментував з позиції духовної особи: назвав страх перед таїнами буття «самовихованням» світських людей [801, с. 43]. Провідник, швидше за все, не будив дитину. Або вона була замалою, аби щось розуміти, або монах визнавав, що це для неї не обов'язково.

Згадки тих, хто побував у печерах дітьми, про їхні відчуття розрізнені, але цікаві для порівняння з реакцією П. Коваленка (підрозділ 3.3). П. Губенко не без іронії описав подорож до Києва 1903 р. (у 14 років): «Поприкладався до всіх мощей, до всіх чудотворних ікон, до всіх мироточивих голів і іспити склав» [1082, с. 173]. Л. Биковський був у Києві школярем (до революції

1905 р.) і описав, як «благовійно (sic!) оглядали мироточиву главу святого, що поволі входив у землю; мощі...» [803, с. 60] Можна припустити, що принаймні великого страху П. Губенко й Л. Биковський у підземеллі не відчули. Натомість згаданий М. Воронович та О. Ігнат'єв (був у КПЛ 12-річним 1889 р. [927, с. 40; 1720]) не приховували, що в печерах боялися. За звітом керівника групи, морок у печерах налякав його підопічних дітей [1047, с. 1327]. Отже, навіть перебування в знайомому товаристві не завжди гарантувало, що діти зберігатимуть спокій.

11.09.1888 близько 100 учнів Київського реального училища (православні, старообрядці, католики, лютерани, іудей) відвідали печери з законовчителем [1276, с. 1143]. Невідомо, чи цікавилися в КПЛ віросповіданням учнів заздалегідь, а також, як такий склад позначився на проведенні групи. Ймовірно, відповідальність покладали на законовчителя. Помітно, що братія була готова прийняти так багато учнів одночасно.

Є нечисленні спогади з посиланнями на дії провідника групи з дітьми (тими, що за віком і рівнем розвитку могли щось усвідомити). Священик І. Атаманський у червні 1891 р. узяв з собою, серед іншого, трьох учнів церковно-парафіяльної школи та двох учениць школи грамоти. З матеріалу в журналі «Херсонские ЕВ», випливає, що групу приймали передусім з урахуванням присутності в ній новонавернених до православ'я, для неї відкривали руки святих (див.: підрозділ 3.2) [793, с. 632–633]. Можна припустити, що діти були в печерах разом з усіма. Втім, з огляду на мету повідомлення – прозвітувати про загальний хід паломництва – І. Атаманський не описав реакції юних супутників.

Збереглися уривчасті характеристики, які дали провідникам діти-відвідувачі. Групу О. Ігнат'єва час від часу групу зупиняли, показуючи ту чи іншу домовину. В. Катаєв помітив, що монах завчено пояснив прочанам коротку історію угодника. П. Коваленко з матір'ю йшов по печерах зі стихійним гуртом і засвідчив, що монах розповідав, хто такі 12 братів-будівничих, Іоанн Багатостраждальний, суть мироточивих глав [927, с. 40; 956,

с. 373; 977, с. 45–46]. Можливо, це були найдокладніші або найяскравіші перекази на тлі тих, які стосувались інших святинь, тому оповідач запам'ятав їх надовго [1554, с. 61–63].

З рапорту благочинного від 02.08.1908 про негідну поведінку монаха Киріака (Додаток Л) видно, що на той час супроводжували відвідувачів сторожі печер, тобто провідництво не було самостійним послухом.

У кін. XIX – на поч. XX ст. почали з'являтися згадки про переміщення насельників до БП не провідниками, а гробовими (5 з 1886 про 1909 рр.) [350, арк. 797 зв. – 798; 710, арк. 182; 509, арк. 375 зв.; 699, арк. 737]. Серед мандрівників на монахів, котрі сиділи біля деяких трун (в узголів'ї), звернули увагу О. Ласкеєв і В. Щербинін (обидва 1901 р.). Перший указав, що вони збирали кошти, були старі й схожі на живі мощі. На думку другого, монахів призначили показувати дорогу тим, хто відстав, і стежити за порядком [1001, с. 16; 1311, с. 20–21]. В. Максимов 1903 р. зауважив, що чергові монахи деінде закликали «къ усерднѣйшему поклоненію» [1012, с. 90]. А. Шафранський, група якого зустрілася в КПЛ з групою В. Максимова, написав, що через «неурочний» час не чув у печерах «молитвенныхъ призывовъ у св. мощей очередныхъ монаховъ» [1302, с. 760]. І. Никодимов згадав, що біля деяких мощей старі гробові (часто – схимники) [1567, с. 19] «несли стражу у мощей или молились» [1058, с. 31]. Схоже, такі монахи поєднували всі перелічені функції. Також їх було більше, ніж про це йдеться у формулярних списках. У біографічних анкетах 1922 р. гробові не згадуються ні в БП, ані в ДП (ідеться лише про сторожів від 46 до 72 років, визнаних, крім наймолодшого, не- чи малопрацевдатними) [521, арк. 20–22 зв.; 522, арк. 2 зв. – 4 зв.]. Отже, послух не до кінця оформився як самостійний. Можливо, більшість монахів виконувала його час від часу по черзі чи за ще якимось порядком. Можливо, гробових офіційно частіше називали сторожами.

Щодо УС, в інструкції ДС керівникам відомств КПЛ указано, що всі «приставники къ святымъ мощамъ» [644, арк. 13] були підзвітні еклезіарху [644, арк. 13]. Принаймні в XX ст. гробові й сторожі мали окреме приміщення

при соборі [194, арк. 68 зв.]. Перебування при святинях не вирізняло гробових серед представників того ж чернечого рангу за «кружечною сумою» [413, арк. 5 зв.; 425, арк. 1], тож послух не вважався таким, що потребує додаткової оплати.

1843 р. схимонаха Феодосія перевели до УС з ДП через оголошення еклезіарха в ДС про «недостатокъ гробовыхъ» [592, арк. 201 зв.]. Загалом терміни відсутності нагляду біля котроїсь з рак, достатні, щоб до неї призначили нового гробового, визначали по-різному [1550, с. 48]. Еклезіарх ієромонах Ієрон 1808 р. вказав, що монах при главі св. р-ап. Володимира давно хворіє, без уточнення, наскільки довго [431, арк. 2]. Терміни відсутності гробових з різних причин – від 13 днів до п'яти тижнів [428, арк. 2; 445, арк. 11; 451, арк. 2]. 10.05.1843 о. Гімнасій пояснив, що гробовий св. свт. Михаїла виконує доручення на Жуковому острові від Великого посту [451, арк. 2], тобто щонайменше 17 днів¹. Імовірно, в окреслених рамках час очікування залежав від того, наскільки зберігалася надія на те, що повернеться попередній гробовий. На початку січня 1880 р. на прохання еклезіарха замінили гробового монаха Сергія, «съ наступлѣніемъ холоднаго времени оставившаго свое послушаніе по болѣзни» [645, арк. 18–18 зв.]. З огляду на час заміни, монах Сергій міг залишати місце за понад 1 міс. до того. Якщо гробовий не міг виконувати послух, його обов'язки якоюсь мірою могли взяти на себе інші гробові чи церковні сторожі, продавці свічок, будильщики. Проте це досить швидко припиняли [431, арк. 2; 436, арк. 2; 465, арк. 2], отже, розглядали як відхилення від норми. Так чи інакше, помітно, що гробові мали бути на місцях у всі дні, коли відчинено собор.

Стосовно щоденного розкладу «приставництва», прохання еклезіарха ієромонаха Гімнасія 1828 р. містить згадку, що гробовий необхідний «во время церковнаго пѣнія» [445, арк. 11 зв.]. В рапорті від 1843 р. о. Гімнасій поскаржився, що ієромонах Аркадій запізнюється (приходить під час

¹ Великдень 1843 р. був 24 квітня [Электронный календарь. URL : <https://calday.ru/1843/kogda-hristianskaya-pasha>].

благовісту пізньої літургії) [592, арк. 201 зв.], а доти святиня залишається сама. Тому вказав, що потрібен хтось, хто приходитиме, як тільки храм відкриють [458, арк. 5]. За резолюцією ДС від 10.05.1843, при гробі поставили схимонаха Феодосія, а о. Аркадій мав бути лише духівником для «простаго народа» [592, арк. 201 зв.]. Цікаві такі додатки на рапорті еклезіарха ієромонаха Ієрона від 1805 р. ДС ухвалив (митрополит Серапіон зазначив «По сему учинить» [465, арк. 3]) призначити монаха Никона до гробу св. р-ап. Володимира «во время церковной службы» [465, арк. 3]. Проте в приписі еклезіарху на основі цієї резолюції уточнення «во время церковной службы» викреслено [465, арк. 4]. Тож передбачалося, що гробові мали перебувати на місцях довше, ніж тривали відправи (підрозділ 2.2).

Щодо «приставницьких» обов'язків і дій, то 1830 р. виникла пропозиція до нової раки св. пмч. архід. Стефана «приставить монаха для моленія и указыванія богомольцамъ» [269, арк. 2 зв.]. Еклезіарх Гімнасій у рапорті 10.05.1843 пояснив, що до КПЛ сходиться все більше богомольців, на мощі почали класти гроші, тому треба швидше призначити нових гробових – «какъ для собранія оныхъ, такъ и для смотрѣнія богомольцамъ именъ и если онѣ сподобяющею малою молитвою» [451, арк. 2]. Імовірно, гробовий мав виголошувати коротку молитву святому, коли до раки хтось підходив, як у склепі Павла Тобольського 1913 р. (підрозділ 4.2). За планом, гробовий мав, не відводячи погляду, стежити за лампадою, яку 1787 р. подарувала до глави св. р-ап. Володимира Катерина II [212, арк. 32–32 зв., 37 зв.]. В ДС поміркували й надіслали митрополиту Самуїлу пропозицію зробити для коштовності підйомник, бо в натовпі «гробовому на томъ низкомъ мѣстѣ привѣщенной кисти мѣжду народомъ разсмотрѣть не безъ трудности будетъ» [212, арк. 36–36 зв.] (підрозділ 3.3). За справою про викрадення лампади від часточок мощей у Іоаннобогословському приділі, гробовий Іриней мав «болѣ другихъ смотреть какъ за гробницею, такъ и за лампадкою» [445, арк. 1, 3 зв.]. Монаха Германа 1832 р. призначили до гробу св. прп. Феодосія «къ смотрѣнію [...] ибору при ономъ денегъ» [481, арк. 42]. Коли 1863 р. в УС вкрали лампаду, еклезіарху

наказали простежити, щоб були пильніші сторожі й гробові [612, арк. 180 зв.]. Приклад Почаївської лаври свідчить, що гробового до св. Іова Почаївського призначили, бо в обителі значно побільшало богомольців [1531, с. 55]. Отже, від гробових очікували, що ті мають перебувати на місцях (навіть допускалося, що сидячи [119; 1125, с. 122; 1558, с. 20]), доки до мощей можуть наблизитися сторонні, не лише під час богослужінь [1558, с. 19].

Ієромонах Спасо-Яківсько-Дмитрівського монастиря в Ростові Амфілохій був гробовим св. свт. Дмитрія Ростовського близько 40 років [1463, с. 200–201; 1584, с. 95–101], але в КПЛ настільки довго при одній святині (Додаток Б) не перебував ніхто.

29.09.1783 до КПЛ звернулися з Київського магістрату щодо спійманого при гробі св. прп. Феодосія на крадіжці грошей П. Сінніченка з Подолу. Його зловили послушники, які стояли при гробниці, й посадили на ланцюг [208, арк. 2–2 зв.], очевидно, не перевищивши повноважень.

Коли в соборі на 17.08.1896 очікували візиту імператорського подружжя з почтом, планували, що до гробових, які мали стояти на місцях і слухатися ризничого, після розпорядження ризничого в дияконнику, біля жертovníка й поряд з гробовими мали стати чотири ієродиякони та два монахи [385, арк. 51–51 зв.]. Можливо, так хотіли підкреслити небуденність події [1550, с. 49; 1567, с. 18–19].

Про достатньо сумлінне в цілому виконання послуху свідчить те, що вдалося знайти лише одну справу про усунення від нього за грубе порушення порядку. На початку 1843 р. ДС розглядав резолюцію митрополита щодо монаха Антоніна на розписці про «кружечний» поділ за II пол. 1842 р.: «При гробѣ опрѣделить трезваго, а сего въ економію въ черныя труды или въ келарское вѣдомство да а впрѣдѣ таковыхъ къ гробамъ отнюдь не опрѣделять» [458, арк. 2]. ДС ухвалив відправити порушника на чорну роботу як пияка, що самовільно не ночував у КПЛ. Не виключено, що нетверезим монах бував і під час виконання послуху, який ніс з 03.08.1840 [458, арк. 2, 8], бо є вказівка 1842 р.: «Замѣченъ въ пьянствѣ» [488, арк. 96 зв.]. Показовий припис

еклезіарху, щоб той виконав обов'язок «къ святымъ гробамъ отнюдь не допускать подобныхъ лицъ, а наблюдать предъ Богомъ и святыми Его, чтобъ гробовые были люди трезвые и благоговѣйныя» [458, арк. 2 зв.]. Щодо інших якостей, потрібних гробовим, то еклезіарх ієромонах Ієрон 1805 р. рапортував ДС, що послушнику І. Норенку при св. р-ап. Володимирі «при гробѣ стоять совсѣмъ неудобно въ разсуждѣніи Лавры» [465, арк. 2]. Він же в рапорті 1808 р. писав про Д. Коцубовського при тій самій главі, що послушнику при гробі бути «въ разсужденіи Лавры совсѣмъ не благопристойно» [431, арк. 2]. Втім, Д. Коцубовського незабаром повернули на місце резолюцією ДС, бо монаха Ієремію перевели в паламарі. При цьому сам еклезіарх ієромонах Ієрон просив на місце Ієремії до постриження тимчасово призначити гробовим когось з послушників [470, арк. 4–4 зв.]. Монах Вакх перебував біля раки св. свт. Михаїла не тільки два роки після постригу 1778 р., а і два роки 10 міс. у світському статусі [470, арк. 79 зв.]. 1821 р. ДС відрядив купувати хліб від гробу св. прп. Феодосія послушника Я. Павленка, а на місце того спрямував послушника Г. Рудника [441, арк. 2]. Є. Караваєв послушником залишався до 1868 р., але стояв з грудня 1864 по листопад 1866 рр. при часточках мощей «всѣхъ святыхъ» [504, арк. 214]. Рясофорний послушник (із 1869 р.) Д. Ларіонов 29 жовтня 1879 р. (у 56 років) просив про постриг у мантію, на той час будши гробовим (з 22.10.1865) при персті св. пмч. архід. Стефана [550, арк. 10 зв., 12–13 зв.]. ДС ухвалив задовольнити прохання через важливість послуху, старанність, а також: «по вниманію къ его доброй жизни и преклонности лѣтъ» [550, арк. 14] (з подібними формулюваннями про поведінку й вік постригали не тільки його [545, арк. 22]). Тож уже прийнятий постриг у мантію був формально важливим, але не надто стабільним критерієм вибору гробових [1550, с. 50].

Монах Герман (до постригу – Г. Васильєв) попросився до КПЛ на постійний послух 03.12.1811 (відтоді й стояв при гробі з часточками свв. прпп. Печерських [276, арк. 6]), після того як прожив тимчасовим послушником з 1806 р. [529, арк. 1 а – 2]. Збіг між датою звернення та

призначення гробовим може вказувати на те, що послушник, приставлений до мощей святих, мав бути постійним.

22.12.1842 еклезіарх просив когось на місця паламаря й гробового. ДС відрядив ієромонаха Євфимія й монаха Спиридона, «людей испытанной вѣрности и цѣломудрія, дабы не прогнѣвить Божию Матерь, взирающую на домъ свой» [591, арк. 350 зв.]. Цей та інші вислови, вживані при зміні гробових, на зразок визнаний «способнымъ и благонадежнымъ» [470, арк. 2], один з «благонадежныхъ монашествующихъ» [445, арк. 11 зв.; 451, арк. 2–2 зв.], перегукуються з переважно позитивними (Додаток Б) характеристиками виконавців послуху в формулярних і послужних списках.

Щодо здоров'я, монах Гермоген перебував при гробі св. прп. Феодосія з 1832 р. «по слабости и крайней дряхлости» [470, арк. 578; 1550, с. 50]. Монаха Амоса 1791 р. перевели до гробу з типографії після його прохання про змогу доживати віку на спокої через тривалу хворобу («едва и чрезъ хату могу перейти») [427, арк. 2–2 зв.]. 1913 р. монаха Гордіана відсторонили від гробу св. р-ап. Володимира через манію переслідування [719, арк. 32]. Ієродиякона Іону зробили гробовим за його бажанням, врахувавши, що він за станом здоров'я не може виконувати інші послухи [434, арк. 2]. Вказівки на слабкість трапляються й щодо інших гробових (Додаток Б). Були випадки, коли претенденти відмовлялися від послуху через слабкість (принаймні офіційно) [451, арк. 2 зв.]. Згаданий монах Герман з дитинства блукав у безпам'ятстві, в 1799–1802 рр. був у божевільні в Ізюмі, походження не згадав [529, арк. 1 а – 2]. А. Ізотов (монах Аркадій, у схимі Антоній) служив рядовим у Оранієнбаумській інвалідній роті з 1794 р., був у походах проти польських повстанців (вересень 1799 р.), французьких військ у Голландії (1807 р.), в бою скалічив ліву руку та був звільнений з війська [535, арк. 2–2 зв.]. К. Бібкін (монах Кесарій) служив з 1811 р. (в лейб-гвардії Ізмайловському полку – з 1812 р.) отримав медалі за взяття Парижа 1812 р., турецьку фортецю Варну 1828 і 1829 рр., три «высочайше установленные нашивки» [545, арк. 5–5 зв.]. Брав участь у численних битвах, зокрема при с. Тарутиному (6 жовтня) й

Малоярославці (12 жовтня) 1812 р., взятті Варни (28–29.09.1828) [545, арк. 5–5 зв.]. Д. Ларіонов (у рясофорі Даміан, у мантиї – Варлаам, у схимі – Іоанн) звільнився з армії унтер-офіцером, служив у Кавказькому лінійному батальйоні, мав бронзову медаль за війну 1853–1856 рр., срібну – за підкорення Чечні й Дагестану 1857–1859 рр., нашивку за 15 років «безпорочної» служби, був у походах і битвах 1858 р. «проти́ву горцевь» [550, арк. 4–4 зв.]. Згадані учасники битв (як і решта відставлених з війська гробових (Додаток Б)) могли набути як дисциплінованості й стійкості до будь-яких негараздів, так і посттравматичного синдрому. Отже, за даними про прийнятний фізичний і психічний стан гробових помітно, що часом розлади здоров'я могли обмежувати активність «приставників» біля рак і змушувати дотримуватись тільки мінімальних вимог до контакту з богомольцями [1550, с. 50].

На фото початку ХХ ст. зі склепу з ракою митрополита Павла Тобольського видно старого гробового та його стілець [119]. Тож чи була можливість посидіти, виконуючи послух при мощах святого, нормою? На восьми з зображень ХІХ – поч. ХХ ст. інших гробниць святих з монахами (найімовірніше – гробовими) поряд [864; 913, с. 211; 1010, с. 63; 1172; 1174; 1176] гробові стоять. На фото раки св. свт. Іони Почаївського монах сидить [1175], і саме він теж дуже літній.

Показове прохання монаха Кассіана (тоді 74-річного [472, арк. 57 зв. – 58]) від 07.10.1819 про те, щоб його перевели від раки св. р-ап. Володимира через хворі від довгого стояння ноги [439, арк. 2]. Щоправда, монах Кассіан за послужним списком перебував серед гробових (уже св. прп. Феодосія) до 1820 р. [472, арк. 57 зв. – 58]. Імовірно, гробовий мав виконувати послух передусім стоячи, а винятки робили для тих, хто вже не міг по-іншому. Тривала відсутність нагляду за раками вважалася вкрай небажаною, тож КПЛ мала б іти на поступки німечним насельникам, яких призначала гробовими [1558, с. 20].

Випадок, коли благочинний 26.05.1843 доповів (щоб залучити лікарів і перевірити на заразність), що вдівець-диякон з ДП має на руках плями, «на кои приходящимъ важнымъ особамъ неприлично смотрѣть» [592, арк. 236],

наштовхує на питання, чи були вимоги до вигляду «великоцерковних приставників». За особовими справами монахів, котрі побували гробовими, їх об'єднує відсутність виразних вад зовнішності [507; 523; 525–560]. Можливо, це було необхідно.

Лише двоє гробових – ієромонах Пафнутій (П. Краснопєвцев, у схимі – Парфеній, видатний духівник КПЛ [533, арк. 1–78]) та монах Онисифор мали рівень освіти, вищий, ніж уміння читати й писати (Додаток Б). Неписьменні гробові (й такі, що вмiли тільки читати) не становили більшості, переважно їхню поведінку охарактеризовано як добру чи дуже добру (Додаток Б). Про згаданого монаха Аркадія збереглися докладніші відомості в особовій справі: він поводився чесно й порядно ще під час військової служби [535, арк. 2–2 зв.], а коли 20.01.1858 помер у КП, виявилось, що в нього не залишилося ні грошей, ані майна «по нестяжательности его» [535, арк. 31] (для порівняння див.: Додаток М). Загалом нічого не лишалося й після деяких інших гробових [241, арк. 1–4; 463, арк. 1–6; 550, арк. 26; 552, арк. 18; 558, арк. 49], але їхню безкорисливість не відзначали. І. Гіржану (монах Іполит, Додаток Б) 22.04.1825, ще до постригу, дали монашу порцію в трапезній [530, арк. 14], що теж указує на зразкову поведінку.

Згаданого монаха Кесарія записували і як відставного солдата, що вмiє лише читати, і як письменного відставного унтер-офіцера (Додаток Б). За особовою справою, 1831 р. його звільняли з війська неписьменним, але з присвоєнням під час відставки чину унтер-офіцера [545, арк. 6]. Монах Ілія, котрий просився неписьменним [547, арк. 2 зв.], навчився читати в КПЛ, монах Нафанаїл (М. Головка) послушником навчився писати, монах Іраклій, імовірно, теж (Додаток Б). Можливо, Кесарій теж навчився грамоти в КПЛ.

Деякі гробові з УС мали київське походження (Додаток Н). Один з них – І. Норенко (стояв біля раки з главою св. р-ап. Володимира до лютого 1805 р. послушником) [465, арк. 1–8]. 1801 р. овдовів і 1802 р. вирішив прийняти постриг. Іван народився в м-ку Горностаїпіль Київської губ. У 15 років прибув до Києва навчатися ковальству. Через п'ять років повернувся додому й

одружився. Молодята придбали в Києві будинок. Іван належав до адміністрації ковальського цеху і брав участь у самоврядуванні Києва за магдебурзьким правом [527, арк. 1 а – 1 а зв., б]. Отже, кияни прийняли І. Норенка до своєї спільноти, визнали його авторитет, тому Київ можна вважати його другою батьківщиною.

Міщанин з Подолу Г. Рудник вирішив піти в монастир 1818 р., у 69 років, двічі овдовівши. Третя дружина теж вирішила прийняти постриг. Його двоє синів і три дочки вирости, всі дочки вийшли заміж [536, арк. 1 а – 1 а зв., 2]. Монах Онисифор став послушником КПЛ 1815 р. в 51 рік. Юнаком вивчав латинську граматику, поезію й риторичку в Києво-Могилянській академії [472, арк. 52 зв. – 53]. Монах Акиндин став послушником 1826 р. в 38 років, не був одружений [481, арк. 44 зв. – 45]. 1744 р. Синод визначив мінімальний шлюбний вік для чоловіків – 15 років. Середній вік, у якому чоловіки одружувались у кін. XVIII – серед. XIX ст., коливався між 16 та 21 роками [1637, с. 167]. Ймовірно, Онисифор мав або проблеми зі здоров'ям, або дитячу мрію залишити життя серед мирян. Напівписьменний міщанин Г. Хмільевський (монах Іаков) до послушників приєднався в 26 років. У КПЛ він чекав постригу з 1870 до 1890 рр. [511, № 208] Природно, в усіх згаданих гробових були родичі, друзі, можливо, навіть вороги в рідному місті [1783, р. 60]. Будь-хто з них мав доступ до УС, а отже, можливість побачитися біля рак святих зі своїми знайомими, могла стати додатковою спокусою.

Вдалося знайти одну згадку про нагляд за Ігорівською іконою Богородиці. При образі на 1837 р. уже з початку 1833 р. стояв послушник В. Іванов 1771 р. н., дуже хорошої поведінки за характеристикою намісника [482, арк. 14 зв. – 15]. Монах Дідім, про якого в анкеті 1922 р. зазначено «при иконѣ» (з примітками: працездатний, має 52 роки, завжди зайнятий послухом) [517, арк. 5 зв.], міг бути приставлений як до Ігорівської ікони [1543, с. 37], так і до образу св. свт. Миколая з часточкою мощей [1253, с. 42]. У справі місце послуху не уточнено. Через брак згадок про іконних наглядачів у списках відомства еклезіарха можна припустити: «блюстителі» при шанованих образах

не вважалися настільки обов'язковими, як при гробницях. Про блюстителя Тихвинської ікони Богородиці, котрий відкривав стулку на окладі під час омовення святині, згадала О. Губарева [1492], не зазначивши, які ще функції він виконував. Щодо КПЛ, О. Назарук (1913 р.) занотував, як при вході до печер монах указав ікону «до поцілованя» [1051, с. 42]. Згадка перегукується з приписом гробовим указувати на мощі. Ймовірно, інші функції гробових та іконних приставників теж не відрізнялися. Образ Успіння підтримували під час спуску його до вірян з-понад царських врат [473, арк. 32 зв. – 33, 168; 493, арк. 76; 1216, с. 42]. І. Никодимов описав, що двоє монахів у мантиях тримають ікону, обтирають рушником, стежать за порядком [1058, с. 36–37]. Тобто постійних наглядачів при святині не було [1550, с. 47–48, 50].

Коли святині УС були в Трапезній (1900 р.), К. Казанський помітив, що монахи обабіч ікони перекидають через неї пожертви з тканини [1050, с. 78]. Отже, образ підтримували й на тимчасовому місці шанування. Простежити, на яких засадах призначали тримати центральну святиню КПЛ на службах, за наявними джерелами неможливо.

Даних про «приставників» у церквах Мик. ЛМ, КП й ГП у наявних джерелах, зокрема й біографічних анкетах 1922 р. [519; 520], знайти не вдалося.

Висновки

Головним очікуванням адміністрації від провідників була їхня здатність без затримок вивести всю групу з печер (пристойна поведінка при цьому теж багато важила). Бажано не допускаючи, щоб хтось порушував порядок, але підхід до тих, хто не міг цього забезпечити, залежав від їхнього стану здоров'я. Іноді блюстителі печер намагалися хоч трохи полегшити умови, в яких провідники виконували послух, та він залишався виснажливим, що помічали й сторонні. У такому разі призначення фізично немічних провідників видається радше вимушеним. На формальний рівень освіти увагу звертали менше, ніж на комунікативні навички. Припустимий для КПЛ рівень нетверезості та неохайності хранителів святинь потребує подальшого дослідження.

В окреслений період у КПЛ могли запропонувати обійти печери не лише з групою, сформованою за принципом живої черги, а й індивідуально чи з конкретними супутниками. Досліджувані автори, які описали своє перебування в КПЛ, переважно мали підстави стати «екстраординарними» відвідувачами. Імовірно, дехто з якихось причин не захотів скористатися такою можливістю або не врахував, що вона є. Разом з особливими відвідувачами до печер міг попроситися будь-хто. Найпочесніших гостей або новонавернених (чи повернених) у православ'я міг супроводжувати хтось з монастирської верхівки. Можна припустити паралельне існування традиції «пояснювальних», «називних» і молитовних коментарів, які давали провідники, а ще брак чітких вказівок згори щодо того, який варіант краще обирати. Серед провідників були ті, котрі більше переймалися тим, що показати й розповісти, а не тим, як це гарно подати. У КПЛ не тільки зберігали пам'ять про описане в «Патерику» чудо 1463 р. з участю Діонісія Щепи [1102], а й актуалізували її за нагоди, тобто під час обходу печер на Великдень.

Декому з богомольців дозволяли не лише ставити провіднику запитання (що видається загальною нормою), а й доповнювати його розповідь, коментувати побачене. Втім, перш за все таку можливість відкривали для духовенства. Також провідники досить відкрито переймалися безпекою групи, але за тих, хто відставав, відповідали інші насельники, що перебували в підземеллі. Якщо серед богомольців виявлявся представник духовенства чи дуже зацікавлений мирянин, готовий втрутитись у пояснення провідника, кількість і якість інформації, отриманої від останнього, могла зростати. Контакт з провідником був продуктивніший в «екстраординарних» відвідувачів.

Натомість про те, наскільки задовільними вважалися відповіді, наявні джерела можуть дати лише дуже обмежену інформацію. Адже очікування тих, хто був спроможний докладно описати свій досвід перебування в печерах, могли суттєво розходитися з запитамі мовчазної більшості богомольців.

Виявивши в групі дітей (незалежно від їхнього віку), провідники не виходили помітно за межі звичного для себе «сценарію» виконання послуху.

Навіть при тому, що збереглися спогади лише дуже малої частки тих, хто побував у КПЛ дітьми (та дорослих про таких дітей), можна припустити, що її насельники, зокрема провідники, навряд чи якимось особливо заспокоювали юних відвідувачів (наприклад, пояснюючи, що буде, коли ті спустяться під землю), але стежили, щоб вони дотримувалися порядку.

Насельники, приставлені до як до мощей, так і до ікон УС, відігравали передусім охоронно-молитовну роль – на розсуд КПЛ, потрібнішу саме при гробницях угодників, а не при іконах. Еклезіарх, ДС загалом і настоятель КПЛ пильно дбали, щоб відповідний послух виконували як слід. Утім, не вважали перепоною доручати його престарілим і (або) фізично немічним та неписьменним насельникам. Судячи з того, що в обителі майже не фіксували грубих порушень порядку серед приставників, прагнення призначати їх з кола благочестивих, дисциплінованих і пристойних претендентів (іноді роблячи вибір на користь послушників, якщо ті мали достатньо позитивні характеристики) приносило результати. Відповідно богомольці навряд чи могли не застати нікого при мощах чи іконах. Утім, на активну комунікацію з відвідувачами (окрім вказівки на святині) адміністрація обителі приставників не орієнтувала. Тому ті, хто був достатньо освічений, щоб описати своє відвідування КПЛ, цілком природно не звертали на цих представників братії особливої уваги. Можливо, останні щось підказували тим богомольцям, котрі самі не могли розібратись, до якої святині підійшли (про гробового Павла Тобольського див.: підрозділ 4.2).

РОЗДІЛ 3. ВЗАЄМОДІЇ ЩОДО РІЗНИХ ВИДІВ РУХОМИХ СВЯТИНЬ У МЕЖАХ ЛАВРИ

3.1. Взаємодії щодо шанованих ікон

Мета підрозділу – реконструювати основні засади, на базі яких насельники взаємодіяли між собою й зі сторонніми щодо ікони Успіння з УС та інших шанованих образів у різних відомствах КПЛ, передусім поза богослужіннями, адже про останні багато йшлося в підрозділі 2.2.

Щонайпізніше з появою при образі Успіння негасимої лампади (підрозділ 2.1) встановився звичай, за яким на вранішній образ спускали, паламар віддавав запалену від лампади свічку кухмістру – розпалити піч трапезної. М. Звездинський 1910 р. підкреслив, що так отримували благословення Цариці Небесної [915, с. 1], але не відзначив, наскільки дисципліновано традиції дотримувались. І. Никодимов засвідчив, що братія починає день: «с молитвы перед этой величайшей святыней» [1058, с. 37]. Тож навіть насельники, що не спілкувалися з відвідувачами, подавали тим приклад віри в заступництво Богородиці. А. Гончаренко, який за 1853–1857 рр. перебування в КПЛ розчарувався в чернецтві, але не у вірі, пригадав, як часто падав перед образом Успіння до світанку [860, с. 6]. Тож загалом доступ насельників до головної святині КПЛ не обмежувався богослужіннями.

С. Снессорьова вказала на образ Усіх Скорботних Радості в Микільській лікарняній церкві КПЛ як на чудотворний, поставлений, імовірно, ще за князя Миколи Святоші – засновника храму. При цьому додано, що писемних документів про ікону нема, є лише численні перекази про зцілення з давніх часів [916, с. 495–497]. На жаль, за доступними джерелами простежити побутування переказів і самої ікони (крім згадки 1879 р. про її празник 24 жовтня [1290, с. 189]) не вдалося.

13.06.1800 еклезіарх ієромонах Ієрон рапортував ДС, що золота риза ікони Успіння, карбована під фініфть, з коштовними каменями (описані)

зносилася «по давности» [226, арк. 2]. Міра псування за згадкою незрозуміла. Втім, на перероблення ризи ще до рапорту сторонні надали достатньо грошей і золотих та срібних речей. Тож о. Ієрон просив тільки дозволу знайти майстра [226, арк. 2]. За майновим описом, 1789 р. ікона висіла над царськими вратами в срібно-визолоченому карбованому кіоті з діамантами, який «вновь здѣланъ» [340, арк. 26 зв.]. Виходить, виріб визнали застарілим і зношеним за близько 10 років. Імовірно, псування помічали, прикладаючись, тож улаштували збір коштів до того, як справу обговорили за процедурою.

ДС доповів про згаданий рапорт митрополиту Гавриїлу, і ухвалили додати грошей КПЛ, аби якнайкраще прикрасити перероблену ризу діамантами та іншими каменями [226, арк. 3]. 09.10.1800 ДС розглядав усне розпорядження митрополита Гавриїла зробити до ризи срібний кіот. На цій підставі еклезіарху наказали знайти майстра, щоб переробити на новий «имѣющійся въ лаврской ризницѣ серебряной вѣтхой кругъ» [226, арк. 8], а потім доповісти ДС про умови угоди [226, арк. 8]. Ймовірно, цей круг був зношенішим за надітий на ікону, адже планували його повну переробку.

10.10.1800 еклезіарх рапортував, що домовився про якнайкраще виготовлення срібного кіоту чи круга «пуклятою работою шлифованою» [226, арк. 10] з київським ювеліром німецького походження П. Гуртифелем, а ще зібрав у КПЛ і докупив на Подолі в С. Стрельбицького матеріали [226, арк. 10, 28; 1673, с. 157]. 15 жовтня з П. Гуртифелем уклали контракт про неодмінне дотримання петербурзького смаку. Майстер мав і заправити ризу з іконою за склом у круг, приладнати на місці [226, арк. 10, 16–17]. 10.04.1801 були готові золота риза з діамантами, алмазами й корундами та срібний круг з карбованими зображеннями Бога Отця зі Святим Духом і двох ангелів, які тримають ікону [226, арк. 14–14 зв.]. Такі образи були й на попередньому крузі [229, арк. 2 зв.], тобто змінилися тільки деталі [1581, с. 21–22].

За записами скарбника КПЛ у книзі пожертв, збір не припинили після згаданого рапорту [226, арк. 30]. Еклезіарх звітував, як витратили зібрані на

ризу гроші, в лютому 1802 р. [567, арк. 12]. Можливо, так намагалися компенсувати свої витрати.

КПЛ видала П. Гуртифелю атестат про високу якість роботи [226, арк. 28 зв.] – рекомендацію для інших замовників і згоду поділитися досвідом співпраці.

13.06.1801 послушник Д. Коцубовський (з міщан м-ка Стародуба), котрий пішов у монастир через тяжку хворобу, подав митрополиту Гавриїлу прохання про постриг. Серед іншого наголосив, що як сторож УС наглядав за П. Гуртифелем, коли той робив ризу та круг для образу Успіння, охороняв келію майстра й коштовності в ній за усним розпорядженням ДС [525, арк. 1 а зв.; 1803, р. 61]. Митрополит схвалив прохання 46-річного напівписьменного (розписувався сам) послушника, який прибув до КПЛ лише 1799 р. [525, арк. 1 а зв.]. Враховуючи, що іноді постригу чекали десятиліттями [276, арк. 10] (також, наприклад: Додаток Б), успішне виконання надзвичайно відповідального обов'язку могло прискорити рух Д. Коцубовського до мети. Ще зі справи помітно, що розпорядження було усне (хоч адресат умів читати). Можливо, бо воно розширювало обов'язки сторожа, а не змінювало ні їх, ані відомчого підпорядкування виконавця радикально.

10.01.1822 начальник Мик. ЛМ ієромонах Філімон повідомив митрополиту Серапіону, що деякі поціновувачі «благолѣпія храмовеъ Божіихъ» [249, арк. 1–1 зв.] хочуть позолотити потьмянілий срібний круг ікони Успіння, що мало суттєво прикрасити її, бо круг «не имѣеть хорошаго вида» [249, арк. 1–1 зв.]. О. Філімон просив благословення на ці роботи [249, арк. 1–1 зв.]. Владика нерідко прикладався до ікони поза службами [154, арк. 16, 17, 75, 76 зв., 121] й розпорядився залишити круг срібним, бо риза золота, але вишліфувати й прикрасити зірками [1581, с. 22], «такими пристойнѣе и красивѣе бы было» [249, арк. 1]. 24.01.1822 відправили на спочинок (на його прохання) митрополита Серапіона, якого змінив Євгеній (Болховітінов) [892, с. 289]. 27.01.1822 ДС видав наказ о. Філімону дотриматися резолюції митрополита Серапіона. При цьому зазначили, що слід майстерно втілити

лаврський ескіз зірок з коштовних каменів і вишліфувати круг [249, арк. 10 зв., 16, 17, 56 зв., 243 зв., 320, 342 зв., 417, 500 зв., 532 зв., 556 зв., 584, 592, 594 зв., 608 зв., 693 зв. та ін.]. Еклезіарх ієромонах Гімнасій доповів ДС, що за наказом віддав круг видатному київському ювеліру Стрельбицькому (коштом жертводавців), і той уже працює. Планували прикрасити круг 62 золотими зірками з аквамаринами й топазами, карбованими лавровими гілками та визолотити раму навколо ікони й ангелів обабіч [249, арк. 10–10 зв.; 1581, с. 22–23; 1743, с. 110]. О. Гімнасій порушив і питання, що вінець Бога Отця на крузі варто довершити: запропонував для цього камені, пожертвовані в різні часи до ікони Успіння [249, арк. 10 зв., 11 зв.]. Отже, митрополит Серапіон, збираючись на спокій, до останнього намагався контролювати зміни шати на іконі Успіння.

30.05.1822 новий митрополит письмово дозволив зробити золоті зірки на новий круг і прикрасити вінець Бога Отця діамантами й іншими каменями з привісок «для благолѣпія и соответственности» [573, арк. 77–77 зв.], про які дбав і попередник.

Камені з докладно описаних привісок слід було виймати під наглядом еклезіарха. Він мав організувати, аби їх порахували, зняли з кожного восковий відбиток, описали коштовності та доповіли про все владиці. Гроші для майстра обіцяла поміщиця П. Хвостова [573, арк. 77 зв.]. 02.06.1822 ухвалили підписати договір з ювеліром про додавання діамантів і позолоту круга та двох ангелів [574, арк. 47], небажану для митрополита Серапіона, проте актуалізовану за його наступника. Ймовірно, цього разу бажання жертводавців переважило.

Вже через два тижні еклезіарх рапортував ДС про те, що зірки й вінець для Бога Отця беруться робити С. і О. Стрельбицькі, а їхнє зобов'язання 14.06.1822 вписали в маклерську книгу «1-й и 2-й города Кіева частей» [573, арк. 103 зв.]. Майстри підписали угоду, що все зроблять за зразком, узгодили оплату. Самсон мав працювати зі сріблом і золотом, Олександр – прикріплювати за ескізом камені [249, арк. 13–13 зв.]. Контракт друкували в типографії КПЛ [1581, с. 22–23]. ДС письмово ухвалив, щоб еклезіарх невідлучно приставив до майстрів послушника [573, арк. 103 зв.; 574, арк. 57].

Тож контроль за роботою при іконі посилювався [1803, р. 61–62] порівняно з 1800 р., коли був доручений послушнику-сторожу (хоч і відповідальному та надійному).

Додалися й умови прикріпити на звороті «жестяную пленку» [249, арк. 13] для зображення олією Різдва Богородиці, для міцності зробити обабіч ікони дві мідні посріблені ручки на гвинтах [249, арк. 13]. Те, що все так і виконали, видно з реєстру перероблених за 1822–1827 рр. речей [13, арк. 2–3]. Отже, не лише додали символізму образом, протилежним Успінню за змістом, а й урахували потребу надійно притримувати ікону біля вірян.

Майстри мали завершити роботу до Успіння 1822 р. або повернути КПЛ 500 руб. від оплати (встигли вчасно) [249, арк. 14; 1576, с. 23]. Ескізи в справі не дуже детальні (Додаток Д, Рис. 1), але, ймовірно, зрозумілі для досвідчених ювелірів.

У жовтні 1867 р. духівник КПЛ ієромонах Мефодій надав кошти, щоб, серед іншого, обкласти зворот круга образом Різдва Богородиці. Митрополит благословив [620, арк. 372–372 зв.]. З рапорту еклезіарха 04.02.1870 про те, що в кінці 1869 р. майстер І. Винниковський коштом того ж ієромонаха Мефодія обклав сріблом зворот круга й додав срібний бордюр, впливає, що цей образ був карбований [625, арк. 136]. Отже, зі звороту святиню теж за можливості вдосконалювали.

12.01.1823 о. Гімнасій доповідав, що для виготовлення за наказом ДС до круга срібних променів з додаванням голівок серафимів запросили Стрельбицького. В ДС визнали, що пробна робота хороша, тому ювелір мав укласти на засіданні угоду. Тим часом слід було доповісти митрополиту [575, арк. 14]. 17.01.1823 ДС видав розпорядження еклезіарху, щоб Стрельбицький робив промені й серафимів за малюнком. Тоді контракт підписали [576, арк. 10 зв., 39 зв.]. Чи був настоятель ініціатором, не простежується. В попередніх справах пробні зразки не згадані. Якщо їх і не виконували, а не тільки не описували, то, можливо, на впровадженні такої норми наполіг новий владица.

10.08.1823 у ДС розглядали докладний опис оновленого круга та каменів на вінець Бога Отця і ухвалили, щоб круг описали й намалювали [575, арк. 307 а, 316 зв.]. 20.08.1823 еклезіарх мав повернути Стрельбицькому з привісок 1 ф. срібла замість його витраченого [577, арк. 123]. Отже, встановлення круга на місце приурочили до Успіння, котре вкладається між згаданими датами.

12.09.1823 начальник Мик. ЛМ, еклезіарх і запрошений ювелір мали перевірити надходження каменів до ікони Успіння, поділити, які переробити, які зберігати [577, арк. 133 зв.]. Про які дари: до чи після зміни шат, ішлося, уточнено не було.

17.07.1840 еклезіарх доповів, що слід розширити раму для скла на образі, щоб зручніше розміщувати дари, ДС погодився, та митрополит ухвалив відкласти «до личного моего обозрѣнія» [667, арк. 219]. Проект не втілили.

Зберігся ярлик еклезіарха 1844 р. київському ювеліру Д. Катерле(і)нку на виплату за виготовлення до круга стразової зірочки [593, арк. 58]. Ймовірно, стразами заміняли втрачені за якихось обставин діаманти.

02.10.1859 в ДС розглядали 500 руб., поданих на ризу образа Успіння від монахині Севського монастиря Лідії (Неплюєвої), матері ієродиякона Лаврентія з КПЛ. Ухвалили, щоб еклезіарх обміркував, як розпорядитися коштами [606, арк. 12], й 10 жовтня отримали відповідь: варто позолотити голівки 62 херувимів навколо круга під образом і поновити позолоту променів. Це опорядження дозволили з тим, щоб використали різничні запаси золота. В листопаді 1859 р. за ярликом еклезіарха на 14 руб. оновлювали сяйво навколо ікони Успіння [606, арк. 212 зв., 268 зв.], можливо, в рамках робіт, запланованих після пожертви монахині Лідії. Ймовірно, вона зробила вклад під впливом сина.

В січні 1895 р. намісник КПЛ архімандрит Сергій та еклезіарх архімандрит Валентин звернулися до настоятеля митрополита Іоанникія з відповіддю на усне розпорядження останнього розмістити всі коштовності, що є на ризі [101], надавши їм єдності малюнка. Архімандрити вказали, що в

ризниці УС ще багато прикрас, якими можна оздобити ікону за малюнком [338, арк. 1], отже, лаврський ескіз узгодили і пропонували вже на цьому етапі роботи. Тож вони викликали з фірми «П. П. Хлебниковъ, сыновья и Ко» (Москва) ювеліра та художника. Обстеживши ікону, дійшли висновку: давно потрібні дві ризи (для зручнішого очищення й відповідності двом кругам). Наголосили, що дуже багато коштовностей окремі від ікони попри волю жертводавців. Усе це виклали як підстави зробити нову ризу. Втім, наголошували, що небажано нищити понад 100-річну. Тому радили для нової використати прикраси, прикріплені до старої безсистемно, а також передані до ризниці [338, арк. 1–1 зв.]. Датовати усне розпорядження митрополита Іоанникія можна між 18.06–07.10.1894. 18 червня він поставив на журналі ДС резолюцію, що хоче оглянути оклад ікони Успіння після служби, «безь народа» [326, арк. 173]. А 7 жовтня діловод ієромонах Назарій приніс до ДС золотий перстень з діамантом в очікуванні зміни ризи [326, арк. 206]. Імовірно, пильний огляд старої ризи в указаний час започаткував її подвоєння. Відповідь оо. Сергій і Валентин у такому разі зважували від трьох до семи місяців.

Оо. Сергій та Валентин зробили й висновок про потребу в срібному футлярі на невкритий зворот ікони. Ескіз довірили розробити фірмі Хлебникових, яка, серед іншого, створила ризу до видатної ікони Іверської Богоматері, але рисунок мали затвердити в КПЛ [338, арк. 2], тож попри досвідченість і хорошу репутацію майстрів обитель прагнула залишити останнє слово в оформленні своєї головної святині за собою.

В лютому 1895 р. о. намісник рапортував ДС про те, що був на фабриці Хлебникових під час підготовки до виготовлення ризи, й відзначив, що художньо діаманти на іконі й кольорові камені на облямуванні виконано за рисунком у стилі руських емалей. Тоді на розсуд ДС винесли питання, чим обрамити образ – емаллю чи значно дорожчими каменями [338, арк. 3]. Якщо потрібно було так докладно повідомляти членам ДС про вигляд майбутньої ризи й додатково узгоджувати матеріали, то фірмі, ймовірно, дали певну самостійність у розробці ескізу, принаймні орнаментів.

Вибір каменів обґрунтували потребою в художності й оригінальності малюнка, щоб він відповідав глибині шанування святині [338, арк. 3 зв.]. ДС прагнув оцінити ризу з позиції сторонніх, прорахувати, чим можна задовольнити їхні уявлення про гідний вигляд святині, не відмовляючись від власних естетичних смаків.

Сподівання на художню та благочестиву старанність у богоугодній справі КПЛ при спілкуванні з фірмою Хлебнікових висловлювала нерозривно. В чернетці повідомлення Хлебнікову хвалили отриманий від нього рисунок. У листі ДС указано, що фірма хоче показати цей ескіз митрополиту. Благочинний, намісник і еклезіарх запропонували трохи вдосконалити дверцята на ложі Богоматері й замінити аметист на дорожчий камінь [338, арк. 4 зв. – 5, 7, 8–8 зв.]. Благочинного долучили тільки тоді – можливо, аби додати свіжу думку. Тож фірмі на якомусь етапі дали змогу впливати на вигляд не тільки звороту. Поправки видаються покликаними підтвердити верховенство КПЛ у роботі.

Рисунок визнали художнім, здатним захистити від хиб, бо його зробили в натуральний розмір з докладним описом каменів. Митрополит благословив ескіз як витончений і відповідний вартості. Тому з фірмою Хлебнікових уклали угоду на умовах 09.05.1895, затверджених 10.05.1895 в ДС. Головними були пункти про те, що ризу зроблять у Москві, а ювелірно прикрасять у КПЛ, котра дасть приміщення й усе потрібне; що фірмі слід відрядити до КПЛ чотирьох найкращих майстрів; що на роботу є рік. Додатково ДС ухвалив написати на споді срібного окладу, коли зробили ризу, й повідомити братію, що охочі можуть зробити внесок. Для допомоги наміснику й еклезіарху призначили о. Назарія. Кошти надавали не тільки насельники КПЛ (від тимчасових послухників до членів ДС), а й сторонні [338, арк. 8 зв., 11, 14 зв, 18 зв. – 19 зв., 24 зв. – 29 зв., 31 зв. – 59; 678, арк. 569–570]. Показово, що всіх їх долучили вже тоді, коли на рівні монастирської адміністрації запланували, як вона просуватиметься; отже, на їхні пропозиції не очікували.

Під час роботи КПЛ і фірма Хлебнікових постійно спілкувались: узгоджували деталі виробу й умови для майстрів, до 05.05.1896 [338, арк. 30,

61–75]. Так, 17.11.1895 до ДС прийшов рапорт еклезіарха архімандрита Валентина про те, що він 16.11.1895 з намісником, ієромонахи Агафоном і Назарієм, запрошеним ювеліром П. Горд(з)ієвським розглядав зразок $\frac{1}{4}$ облямування ікони, яке тоді схвалили. 17.11.1895 зразок показали дружині генерал-губернатора графині С. Ігнат'євій, котра «нашла кайму изящною, при богатствѣ чуждою всякой аляповатости» [338, арк. 60–60 зв.]. Тоді митрополит ухвалив, щоб КПЛ звернулася за рекомендацією княгині Олександри до майстра Чичелева, ДС підтримав рішення – і його виконали [338, арк. 60–61 зв.]. П. Горд(з)ієвський та оцінювач каменів І. Гребенщиков за огляд зразка отримали від КПЛ гроші. Спершу їх виплатив еклезіарх, який 30.11.1895 підписав ярлик про повернення йому цієї суми зі скарбниці [679, арк. 946 зв.]. Отже, можливість удосконалити нову ризу [1702, с. 128] не виключали протягом роботи з нею навіть, коли частина була готова. Понад те, її вигляд довіряли оцінювати стороннім – знатним жінкам.

Коштовні камені, вийняті з привісок старої ризи, докладно (з зазначенням кількості каменів і каратів) зареєстрували. Розібрали всі воти. Камені виймав, сортував і оцінював (у присутності ризничого й паламаря УС, наглядача сріблярні КПЛ) представник фірми С. Чигалев, записи вів писар еклезіаршого відомства [394, арк. 292–295, 298–307 зв.], найтісніше пов'язаного з коштовностями при святинях.

18.04.1896 описали частини ризи, на які витратили камені з КПЛ, зокрема вказали, скільки і яких каменів не використали, вартість і вагу ризи. Камені фірми Хлебнікова описали окремо [394, арк. 309–313 зв.; 1581, с. 24–28]. 29.04.1896 до ДС прийшов рапорт еклезіарха, що нова риза готова й 27 квітня її оглянули соборні старці [680, арк. 649 зв.]. Тож, приймаючи ризу, всі коштовності фіксували дуже ретельно й тільки після цього та після попереднього огляду офіційно затверджували її готовність.

10.05.1896 у КПЛ розглядали поданий від невідомця золотий медальйон з діамантами на ризу. ДС ухвалив передати виріб еклезіарху, визначити для

прикрашення старої ризи, описати [680, арк. 672]. Наскільки жертводавець знав, як змінювалися шати на образі, встановити неможливо.

Цікава згадка А. Мікін про слова «священника» (priest), який водив її по УС (1904 р. [1479, с. 107]), що скла на іконі не було, поки «прочанин випадково вицілував найбільший діамант»¹. На записки А. Мікін послався Н. Вінтер, пояснюючи скло так: «...Якось паломник випадково (?) вицілував цей діамант»². «?» в дужках передає сумнів, імовірно, в тому, чи не злодієм був згаданий прочанин. Враховуючи, що скло ікони згадане в контракті про ризу від 1800 р. [226, арк. 17], оповідь у А. Мікін видається напівлегендою. Не можна виключити навіть, що з іноземки пожартували, не очікуючи, що таке повідомлення можна сприйняти серйозно.

А. Мікін відвідала Київ уже після появи ризи 1896 р., проте діамант над главою Спаса вирізнявся на попередній ризі [32, арк. 52], тоді як на новій «найбільшого» діаманта не було [1581, с. 30–31].

Отже, потребує дослідження режим, у якому ризи на іконі Успіння чергувалися. 04.11.1911 еклезіарх ієромонах Анфім рапортував, що отримав від анонімної вкладниці шпильку з діамантами в золоті з проханням передати до ікони Успіння [715, арк. 369]. Втім, наголосив, що художність ризи легко порушити, а от у старій є гнізда з-під каменів для нової. Саме тому попросив дозволу прикріпити пожертву разом з іншими в ризниці до старої шати, котру визнали за доцільне іноді надягати на ікону для задоволення «благочестиваго желанія жертвователей» [715, арк. 369 зв.]. ДС ухвалив так і зробити, запропонувавши надівати стару ризу, наприклад, у Великий і Різдвяний пости. 28.11.1911 митрополит Флавіан письмово засвідчив, що хоче оглянути ризу й вибрані коштовності. Еклезіарх теж докладно, з переліком, пояснював, які 14 виробів обрав, посилаючись на те, що ці камені в гніздах, тож їх можна прикріпити без сторонніх ювелірів. Роботу, за резолюцією ДС, доручили наглядачу сріблярні КПЛ ієромонаху Агафону з розпорядженням вставляти

¹ «one of the pilgrims accidentally kissed away the largest diamond» [1367, p. 399–400].

² «A pilgrim at one time accidentally (?) kissed this diamond away» [1406, p. VI, 102].

камені (письмово визнані придатними) лише на вказаних місцях, а потім про все прозвітувати з описом [715, арк. 369 зв., 497]. Про виконання плану еклезіарх рапортував 16.02.1912 (і додав перелік використаних прикрас: усі надійшли після 1897 р.) [716, арк. 130]. З того, на якому рівні, з якими подробицями та доказами обговорювали проблему, впливає, що вона постала перед ДС уперше. Тож між 1896 та початком 1912 рр. ризу з порожніми гніздами з-під каменів на центральну святиню КПЛ не накладали, а відвідувачі її не бачили.

Нову ризу конфіскували 27.04.1922. Права викупити коштовність насельникам КПЛ не дали. Та вони письмово цього вимагали, наголошуючи, що ризу знімати не можна, бо це образить вірян. Попри спроби захиститися на рівні губернського революційного трибуналу ризу зняли, а образ еклезіарх уставив до одного з кругів (діамант Бога Отця викупили) [80, арк. 1 зв. – 11; 1435, с. 10]. Отже, за збереження шати головної святині в КПЛ боролися на різних можливих рівнях.

Другий круг зі справи 1895 р. – це той, у якому образ Успіння виставляли у Великий піст [16, арк. 3; 249, арк. 40]. Його відзначено серед речей, прибулих 1823 р., як зроблений коштом КПЛ [16, арк. 3; 202, арк. 53]. За постановою ДС від 08.02.1824 про реєстрування круга, на виробі зобразили деяких святих [578, арк. 16 зв.], але не вказано, скількох і яких саме. Можливо, опис не передбачав деталізації для надходжень «зсередини» обителі.

04.03.1827 еклезіарх ієромонах Гімнасій рапортував ДС, що в цього срібно-визолоченого круга прості й неміцні мідні рами, котрі з огляду на важливість ікони та коштовність шати й круга додають «неблагообразія» [249, арк. 40]. Тому о. Гімнасій пропонував найняти С. Стрельбицького, щоб виготовити рами з привіскового срібла «въ соотвѣтствіе кругу» [249, арк. 40]. 05.03.1827 виявилось, що срібло є в привісках [249, арк. 43–44]. Отже, для оформлення другого круга в КПЛ були готові співпрацювати з тими самими висококваліфікованими майстрами, що й під час оформлення першого [1581,

с. 28–29]. Тож і сам другий круг при іконі Успіння був радше додатковим, ніж другорядним.

У кінці 1823 р. шати ікони Успіння перевіряли на відповідність до попереднього майнового опису (за 1803 р.) і помітили, що зламано чотири діаманти в гірляндах [30, арк. 8, 16]. 13.04.1823 еклезіарх запропонував почистити речі з коштовних металів в УС, зокрема круг ікони Успіння [575, арк. 147]. 08.07.1826 крім очищення срібних і золотих речей в УС слід було до круга: «штучку сломившуюся сіянія придѣлать» [216, арк. 137]. Віднесення зниклих на 1823 р. діамантів на 50 руб. [30, арк. 16] не до підозрілих втрат, а до цінностей, «кои отъ употребленія вещи могли потеряться и разныхъ неявившихся» [30, арк. 14], свідчить, що подібні пошкодження ризи значною мірою сприймали як невідворотні.

08.01.1865 підризничий ієромонах Діонісій, в/о еклезіарха, доповів ДС, що не отримав ключ від ікони Успіння, а її дверцята часто відчиняються. Ухвалили, щоб о. Діонісій особливо наглядав за іконою до приїзду еклезіарха, котрий і мав організувати ремонт замка [615, арк. 8 зв.]. Розпорядження не гарантувало повної безпеки для святині, тож, імовірно, було можливе лише з огляду на малу кількість відвідувачів узимку.

У вересні 1865 р. з привіскового срібла виготовили ризу на ікону Успіння «для выноса на величаніе въ день праздника» [616, арк. 282]. Ймовірно, ішлося про чудотворний образ.

Серед пожертвуваних до ікони Успіння виробів з тканини виділяються пелени й завіса. Так, 1857 р. від різних жінок з різних місцевостей надійшло три пелени. Разом з третьою надійшла ще й стрічка – їх передали еклезіарху [296, арк. 256, 258; 603, арк. 334]. Як і, швидше за все, інші пелени. Про їх використання (3 стрічки, отримані з пошти в 1873, 1887 та 1890 рр., до ікони привісили [631, арк. 55; 660, арк. 267; 667, арк. 1 зв.]) при образі ніде не йдеться.

У квітні 1880 р. стрічку від ікони Успіння переслали жінці, від котрої надійшов лист з проханням про це та 3 руб. 50 коп. [645, арк. 245]. Отже,

подібні пожертви зберігалися в КПЛ достатньо довго, бо була можливість передати їх комусь з богомольців тоді, коли надходив запит.

30.07.1897 на ікону Успіння прийшло дві вовняні пелени від А. Ніхаєвої, жінку записали на рік для поминання, але ДС ухвалив залишити дари в канцелярії ДС для пожертвування бідній церкві [683, арк. 134]. Тобто зразу визначили, що за призначенням їх не застосують.

А. Петров на російському матеріалі XVI–XVII ст. визнав пелени надважливими у вбранні при образах. Указав, що головною була змістова, а не зовнішня відповідність сюжетів на іконі й пелені [1679, с. 69, 77–78]. З огляду на це, попри розрив між XVII ст. і досліджуваним періодом (ним можна знехтувати, бо пелени залишились при образах і пізніше), виходить, що роль пелени Успіння відігравав згаданий дар (підрозділ 2.1) Т. Опочиніної 1797 р.

07.03.1833 на ім'я ієромонаха Алексія до КПЛ з м. Прокури від полкового ієрея А. Горницького надійшла шовкова хустка на «занав'яску Божіей Матери» [584, арк. 64]. Цю хустку ДС призначив на престол УС [584, арк. 64], тобто водночас не за волею жертводавця, але й у важливу точку храму. Невідомо точно, чи повідомили про це А. Горницького. Втім, швидше за все, він отримав інформацію, принаймні неофіційно, від свого адресата о. Алексія.

Своєрідним видом дарів були шовкові шнури для згаданого в підрозділах 2.1 і 2.2 підйомника ікони Успіння. В липні 1824 р. пані К. Галтурінова передала такий шнур разом з дарами на мощі, про що в КПЛ завели справу [257, арк. 2; 578, арк. 101 зв.]. 22-аршинний «шнурокъ шелковый разноцвѣтный» [296, арк. 22] надійшов 1824 р. від «доброхотныхъ дателей» [296, арк. 22]. Більше подібного до реєстру за рік не внесено. Тож, імовірно, ім'я вкладниці не записали, сподіваючись за потреби знайти дані про неї у згаданій справі. 1859 р. дозволено використати за призначенням 18 арш. шнура від поміщиці з Москви В. Походяшевої [16, арк. 338–338 зв.; 1565, с. 89]. 1873 р. Н. Наждіна з м. Пермі подала срібновизолочений футляр на кінчик шнура [386, арк. 11 зв.], для чого мала знати його товщину від КПЛ. Навесні 1880 р. керівник басонної фабрики І. Демидов надав для ікони 40 арш. шнура.

За жертводавця з родиною відслужили молебень Богородиці, про що йому повідомили в листі [324, арк. 330–331; 645, арк. 253]. На початку 1890 р. еклезіарх рапортував про купця з Москви В. Федотова, котрий раніше жертвував шовковий підйомний шнур [325, арк. 159] (не вказав, коли саме). 1907 р. Л. Голікова переказала з Москви на шнур 100 руб., які ухвалили використати за призначенням [706, арк. 493]. Купець першої гільдії, спадковий почесний громадянин з Москви В. Щенков з дружиною Марією [1625] жертвували шнур кілька разів. 1888 р. за це їх благословили іконою св. р-ап. Володимира [325, арк. 17 зв., 19–19 зв.; 663, арк. 42 зв.; 681, арк. 410 зв.]. Того ж року від купця з Москви В. Федотова надійшов (на ім'я ієромонаха Ієрона) 22-аршинний шовковий шнур «пропорціональної ширини» [663, арк. 199]. За резолюцією ДС, слід було використати дар, а вкладника благословити образом Успіння [663, арк. 199]. 1899 р. В. Щенков запитав у листі, чи потрібен шнур до лампади. Коли отримав відповідь, що краще надіслати 40 арш. шнура до ікони, поцікавився, чому (бо доти дарував по 24 арш.), і попросив зазначити товщину у вершках для неписьменних майстринь А. Куликової з племінницею й Т. Васильєвої 21.05.1899 жертводавцю повідомили про висоту нового іконостасу – понад 35 арш. [327, арк. 36, 37, 41–42, 61]. Виріб еклезіарх прийняв 04.08.1899, а майстринь, які не брали за роботу для КПЛ грошей, благословили іконками Успіння [327, арк. 61–61 зв.]. Синод відхилив проект нового іконостасу, і 12.11.1899 ДС ухвалив тимчасово відновити нижні яруси старого, а 1900 р. О. Щусєв уже розробляв інший проект [184, арк. 196, 202 зв.]. Тож В. Щенкову КПЛ дала параметри шнура ще до остаточного рішення. В липні 1901 р. той самий купець знову надіслав шнур [327, арк. 278 зв.; 691, арк. 561] для лампади (50 арш.) і просив молитов за тих самих майстринь. За довжиною, виріб був розрахований на високий іконостас (між 1905–1906 рр. від В. Щенкова надійшов уже 26-аршинний шнур [693, арк. 256 зв.; 704, арк. 16]). Якщо про зміни планів не повідомили постійному благодійнику КПЛ, який увесь час перебував на зв'язку, то, можливо, шнур збиралися розділити на 2. 07.08.1909 та 31.03.1914

(уже після смерті В. Щенкова [1470]) ДС розглядав листи торгового дому «Владимир Щенков с сыновьями» теж зі шнурами (довжину не вказано). Шнур двічі прийняли для використання й надіслали за нього образок Успіння [710, арк. 143; 722, арк. 341]. 1901 р. А. Ізергіна з Москви знову (як і восени 1890 р., коли її благословили іконкою і записали на рік «о здоров'ї» [325, арк. 217–217 зв.]) прислала шнур, причому з посиланням на І. Куликову й Т. Васильєву. За резолюцією ДС від 17.08.1901, всіх трьох записали для річного поминання «о здоров'ї» й благословили іконками Успіння [693, арк. 276 зв.]. Можна припустити, що згадані жертводавці знали параметри шнура, навіть В. Федотов, від якого надійшов найкоротший (адже дар виявився придатним). Імовірно, їх заздалегідь інформували представники КПЛ (втім, важливо було, щоб самі добродійці про це запитали) [1565, с. 90]. Тож не було єдиної визначеної норми щодо віддячування за подарований шнур.

Серед пожертв до ікони Успіння вирізняється гірлянда зі штучних квітів, прислана від Є. Лісициної з Москви 1849 р. ДС ухвалив передати її в гідне місце покоїв настоятеля, бо такі квіти в церквах заборонено «высочайшимъ указомъ» [597, арк. 515 зв.]. 1889 р. ДС ухвалив повідомити М. Крулінг з Москви (який вигляд могло мати повідомлення, див.: Додаток П) про отримання від неї вінка зі штучних квітів, а виріб передати еклезіарху [325, арк. 116; 665, арк.]. Можливо, на його розсуд і залишили подальшу долю вінка. Ймовірно, пильність щодо виконання указу про квіти й ікони за 50 років знизилася.

13.04.1821 невідомий прислав невказаному архімандриту КПЛ діамантовий аграф: покладати на образ Успіння на Великдень. Про це в ДС ухвалили повідомити митрополиту, а еклезіарх мав привісити виріб [580, арк. 179]. Часом жертводавець надсилав гроші й просив, аби привіску зробили в КПЛ: вдалося знайти одну згадку за 1833 р. і дві – за 1866 р. Відповідав за втілення таких запитів (з урахуванням бажаної форми воти), еклезіарх, який мав давати доручення наглядачу іконної палати КПЛ [584, арк. 64; 617, арк. 573]. 1873 р. наглядач іконних крамниць мав організувати виготовлення

золотої воти-серця з написом без еклезіарха [632, арк. 115 зв.]. Зберігся запис про нині втрачену справу № 773 від 1873 р. про те, як колезький радник Алексєєв з Катеринослава замовив до ікони Успіння золоту привіску 72-гої проби [737, арк. 9 зв.]. Отже, хоч і порівняно рідко, до КПЛ надходили своєрідні побажання щодо пожертв на її головну святиню, які намагалися задовольняти вигідно і для обителі, і для вкладників.

03.10.1882 ДС ухвалив іконку св. мч. Агафоніка від В. Блуднікова з Єлисаветграда привісити до ікони Успіння для освячення й вислати назад [651, арк. 372 зв. – 373]. Срібне чоловіче обличчя, прислане 1839 р., розпорядилися привісити (але невідомо чи повертали) [588, арк. 265]. Можливо, в КПЛ своєрідно сприйняли формулювання «для прив'їшіванія» [651, арк. 372 зв. – 373] чи прохання повернути образок було в повному тексті листа від В. Блуднікова.

21.02.1818 митрополит Серапіон роздивлявся на іконі Успіння діамантовий орден св. Анни, присланий від невідомого придворного з Петербурга [249, арк. 556 зв.]. Тож у КПЛ відкрито привішували державні нагороди, офіровані анонімно.

Серед інших вот при іконі Успіння, передусім варті уваги прикріплювані надовго [Про плинні воти при іконі Успіння докладніше див.: 214; 296; 1552, с. 39–43]. Плинних срібних і золотих привісок забагато, щоб простежити, як саме насельники КПЛ приймали кожен з них. Утім, на тому, як обіг організували загалом, зупинитися варто.

1767 р. при іконі Успіння був золотий ланцюг для привісок [19, арк. 33 зв.], 1789 р. таких ланцюгів уже було два [340, арк. 27]. На зображеннях ХІХ – поч. ХХ ст. видно спеціальний металевий стрижень [101; 913, с. 42 а; 1283, с. 128]. Імовірно, вибір останнього був зумовлений його меншою, ніж у золотих ланцюжків, привабливістю для злодіїв (при вищій міцності).

20.01.1787 ДС у відповідь на усний наказ митрополита Самуїла сформулював для владики доповідь про те, скільки за 1785–1786 рр. прибуло привісок до ікони Успіння, аби з них потім виготовили церковні речі.

Передбачалося й укладати щорічні реєстри вот [214, арк. 1 а]. Для оцінювання коштовних приносів у ризниці й на окладі ікони запросили стороннього – І. Доманіка з Подолу, котрий указував ціну, особливості каменів і перлин та «координати» виробів з ними на ризі [395, арк. 17 зв. – 18]. До справи додано зошити, де фіксували такі дари (з серпня 1785 р. до кінця 1807 р.). З грудня 1795 р. в записах лишилися короткі описи привісок, без даних про жертводавця [214, арк. 2–40, 55–84]. Еклезіарх, який мав це контролювати, змінився на рік раніше. Замість покійного Захарії призначили спершу ієромонаха Павла, потім – ігумена Кипріана. Останній спершу отримав ті самі інструкції, що й Захарія 1787 р., а в лютому 1795 р. – уточнені [214, арк. 40–42, 43 зв., 48–51]. Втім, 05.01.1786 помер митрополит Самуїл. Схоже, записи на докладному рівні підтримував саме його інтерес до обігу й обліку дрібних вот при образі Успіння, а наступники (Ієрофей, Гавриїл і певний час – Серапіон) [892, с. 278, 279, 287, 289] настільки в деталі не заглиблювалися.

1791 р. золоті та срібні прикраси з каменями й перлами від ікони Успіння запрошений ювелір Доманік записав до прошнурної книги разом з іншими подібними речами, знайденими в ризниці УС [43, арк. 1–30 зв.], тож облік вівся досить ретельно.

Під час передання ризниці ігумену Кипріану послушник О. Борецький за дорученням ДС перевіряв, чи всі воти, які там уже зберігались, на місці. Виявилось, що надходження за часів ієромонаха Павла не описано, тож йому довелося писати до ДС пояснення. В рапорті о. Павел відзначив, що зберіг усі привіски, проте не встигав фіксувати навіть їх кількість, бо приймав ризницю ГП, роздавав книги й речі по вбогих церквах, а також гроші за заповітом архімандрита Зосими. Окремо підкреслив, що для описування золотих вот з каменями неможливо було знайти оцінювача [214, арк. 54]. Даних про стягнення щодо тимчасового еклезіарха не збереглося. Ймовірно, причини, які завадили йому вести облік, визнали достатньо поважними.

03.03.1816 в ДС обговорювали, що бракує прошнурної книги для запису численних привісок до ікони Успіння. Тому нема змоги відповідати тим, хто

цікавиться долею своїх дарів [235, арк. 54]. Аби «сія немаловажная статья» [235, арк. 2] не лишилася невідома, вирішили завести книгу з підписами й печатами, яку еклезіарх доручив би кружечному та запищику. Вони мали, перш ніж паламарі почеплять воту, описати її форму, дату, вказати, хто приніс. Принаймні один з них мав не відлучатися з УС, коли там були люди, аби від вірян не «происходило бы нарѣканія» [235, арк. 2]. Щомісяця воти мали знімати, крім кількох, рахувати й фіксувати в підсумкових відомостях їх кількість і вагу. За зберігання коштовностей при іконі й у ризниці відповідав еклезіарх (і підписував відомості разом з представником ДС, котрий знімав привіски, кружечним та запищиком). Митрополит Серапіон вимагав окремо вести облік вот без каменів і з каменями (останні можна було використати лише за рішенням ДС та з благословення владики), що виконали [235, арк. 2 зв., 4, 9–10 зв.]. Схоже, записи з 1808 р. не втрачені, їх і не було, принаймні докладних.

Збереглося достатньо справ [56; 346; 349; 350; 353; 354; 356; 357; 359–361; 365–383; 410], які свідчать про те, що прийняття та використання привісок у КПЛ контролювали (передусім еклезіарх, скарбник, кружечний і запишки) належно. Протоієрей П. Троцький 1895 р. у проповіді на Успіння визнав дрібні воти головним свідченням про безперервні чуда при іконі Успіння попри те, що останні в КПЛ не описують [1132, с. 736]. Численні мінливі воти частково визначали особливості діловодства КПЛ, створюючи додаткові обов'язки для тих, хто мав оформлювати й завіряти документи, рахувати та зважувати привіски, шукати оцінників. Щоправда, випадків, подібних до божевілля еклезіарха Святогірського монастиря від перенавантаження на початку ХХ ст. [1205, с. 1], у матеріалах КПЛ не знайдено. Ймовірно, завдяки тому, що її еклезіарх мав більше можливостей делегувати завдання підлеглим. Також завдяки великій кількості насельників загалом в обителі було простіше відсіювати слабких претендентів на кожну адміністративну посаду.

На сербських матеріалах воти поділили на «вільні» (приліплені до ікони будь-де), та «окладні» (прибиті у визначених місцях, найчастіше – вінці чи руки) [1749, с. 7–8]. Розміщення прикрас на Успенській ризі відповідає

«вільному» підходу. Пояснити це можна передусім багатофігурністю композиції при малому розмірі: $9 \times 6\frac{1}{2}$ в. ($40 \times 28,89$ см) [Див., напр.: 1270, с. 19], що ускладнювало дистанційний підбір окладу. Тим паче, навіть при порівняно простіших композиціях точно підігнати «окладні» воти вдавалося не завжди [789; 809–812; 1274], а для КПЛ такі огріхи, ймовірно, вважалися надто неприпустимими.

В кожному майновому описі УС є перелік усіх постійних прикрас, які перебували на шаті в час укладання [32, арк. 58 зв.; 37, арк. 36 зв. – 37 зв.; 45, арк. 49–56 зв.]. Але як ці речі потрапили туди, викладено лише щодо поданих у період ведення найдокладніших списків пожертв [1804, р. 59].

1827 р. до ікони Успіння ухвалили «придѣлать» дві діамантові підвіски від сережок Турчинової, які через певний час (дата не вказана) використали на нову митру. 1834, 1837 і 1839 рр. на ризи закріпили діамантовий фермуар, діамантовий хрестик, потім – фермуар поміщиці А. Ржевської. До оцінювання запросили М. Діамента [16, арк. 60, 61 зв., 62, 64], майстра Київського срібного цеху [1678, с. 157]. Отже, в I пол. XIX ст. кількість речей, переданих на приєднання до ризи від одного жертводавця, не обмежували.

1839 р. фермуар (за оцінкою М. Діамента, на 2800 руб.) прикріпили від імені графині А. Орлової-Чесменської [16, арк. 65], відомої щедрими жертвами на храми [1506, с. 97–134]. Серед надходжень 1842 і 1847 рр. до ризи приладнали різні дорогі прикраси (Додаток Д, Рис. 2), більшість яких оцінював теж М. Діамент [289, арк. 1–5; 202, арк. 65–66, 67 зв.]. М. Чижова (з Казані) прислала діамантовий фермуар при листі на ім'я митрополита Філарета, прохаючи прикріпити дар до Успенської ризи. За резолюцією владики, цю волю виконали, про що повідомили в листі [394, арк. 2–4 зв.]. У майнових описах зазначено, де закріплено чий дар [45, арк. 49–53 зв.; 364, арк. 3, 4 зв., 5 зв., 7 зв.]. Вплив митрополита як настоятеля КПЛ на рішення про інші перелічені воти виключити теж не можна.

У перелік речей, які прибули до КПЛ 1851 р., включено хрест з 11 великих діамантів від митрополита Філарета [296, арк. 102 зв.]. В його

заповіті (востаннє переписаний 1851 р., з підписом укладача 1857 р. [904, с. 53–54]) другим пунктом після розпорядження келійними іконами зазначено про цей хрест: «Прошу оставить оный на всегда при св. иконѣ» [905, с. 55]. Як настоятель КПЛ, митрополит Філарет добре знав її звичаї, тож імовірно, за замовчуванням питання полягало тільки в тому, раніше чи пізніше воти з ікони знімуть. А приклад перстня з діамантом (1847 р.), який залишили в ризниці, коли 1851 р. призначили, але не використали на митру [202, арк. 67], свідчить, що зняті воти на ризу не повертали. Серед привісок за склом 1807 р. згадується «репіокъ» з діамантами пані Н. Оболонської, переміщений 1821 р. на вінець Бога Отця при крузі під образом [202, арк. 58]. Туди ж перенесли 1822 р. золоту привіску з аметистами й діамантами (тоді митрополит постановив, аби ДС завжди доповідав йому письмово «о личныхъ вкладахъ» [233, арк. 6]), яку подала 1813 р. велика княгиня Катерина в КПЛ, і ще кілька прикрас – із ризниці чи ризи – не відзначено [202, арк. 58 зв. – 60]. Ймовірно, митрополит Філарет намагався донести, щоб його пожертву не переміщували навіть по шаті. Проте хрести як митрополита Філарета, так і княгині Олександри розібрали [394, арк. 294]. Втім, обидва лишилися, хоч і в іншій формі, при іконі. Ймовірно, на думку членів ДС, це не суперечило заповіту владики й побажанням інших жертводавців.

Прибулий 1852 р. діамантовий фермуар купця з Коломни З. Колесникова прикріпили в п'яти місцях. Оцінити виріб запросили ювеліра М. Катерлінка (вийшло 872 руб. ср.) [296, арк. 124 зв.]. Отже, труднощі з розміщенням прикрас уже відчувались, але воля жертводавця ще переважала над заощадженням простору для ймовірних наступних дарів.

31.01.1857 ДС ухвалив прикріпити надіслані до ікони Успіння сережки й дві коштовні шпильки до ризи намісної ікони Богородиці з поясненням, що на образі Успіння немає місця [296, арк. 233]. Швидше за все, передбачалося, що відтоді нові воти на ікону Успіння не додаватимуть.

Втім, у червні 1857 р. дружина дійсного статського радника О. Чернова подала за обітницею діамантовий перстень для ікони Успіння, і ДС ухвалив

передати дар еклезіарху для використання за волею вкладниці [296, арк. 252–252 зв.]. Ймовірно, рішенню сприяло те, що жінка висловила побажання особисто настоятелю КПЛ.

В січні 1858 р. еклезіарх ієромонах Мелетій приніс до ДС діамантовий вензель на золотому якірці [45, арк. 54 зв.] від старшого київського поліцмейстера К. Пліханова. Першою була резолюція закріпити вензель за склом на іконі, якщо не буде місця, зберігати в ризниці для церковних потреб, про що повідомити вкладнику [296, арк. 290–290 зв., 359]. Наступного дня намісник розпорядився «озаботиться помѣститъ» [296, арк. 290 зв.; 604, арк. 32 зв.] перстень за бажанням вкладника, якщо не вийде – на храмовій іконі Успіння [296, арк. 290 зв.; 604, арк. 32 зв. – 33]. Все-таки місце на Успенській ризи знайшли [296, арк. 292], а отже, змогли задовольнити бажання достатньо впливового (ще й у Києві, до якого входила КПЛ) вкладника.

Коли коштовності, надіслані до ікони Успіння, вже почали або розміщувати на намісному образі, або передавати до ризниці (так робили й до визнання проблеми з браком площі на ризи) [Див., напр.: 242, арк. 15 зв.; 604, арк. 169 зв.; 607, 26.01.1861], влітку 1864 р. почесна громадянка з Курська В. Гладкова надіслала дві діамантові сережки й просила повернути, якщо їх не прикріплять на іконі Успіння. Еклезіарх ієромонах Мелетій доповів про це ДС, та соборні старці не розробили остаточне рішення. Тож о. Мелетій показав сережки митрополиту при наміснику архімандриту Варлааму. Зрештою 28 липня за розпорядженням владики сережки прикріпили до ікони Успіння. Запрошений ювелір І. Данилевський оцінив прикраси в 1000 руб. ср. [296, арк. 481–481 зв.] ДС постановив благословити вкладницю іконою Успіння найкращого лаврського письма на кипарисовій дошці [296, арк. 482 зв.; 614, арк. 90]. Та ж В. Гладкова у квітні 1865 р. з тим же формулюванням передала через схимонаха Антонія діамантовий фермуар. Митрополит і намісник тоді теж благословили прикріпити прикрасу (І. Данилевський – 1080 руб. ср.) до ікони. Коли прилаштували на ризи, вкладниці, яка саме була в Києві, висловили подяку від КПЛ. Відтоді волю жертводавців розмістити дари на Успенській

ризі 1866 р. виконали щодо діамантів за 250 руб. (І. Данилевський) від аноніма, переданих через еклезіарха ієромонаха Валентина [296, арк. 496, 497 зв., 515–515 зв.]. 1869 р. той самий еклезіарх мав розмістити на ризі діамант пані О. Новицької зі Смоленська [623, арк. 177 зв.] й, за рішенням ДС від 01.07.1879, знайти вмілого ювеліра, аби «подъ личнымъ наблюдѣніемъ укрѣпить» [324, арк. 303 зв.] діамант, надісланий на ім'я намісника архімандрита Іларіона з ювелірної крамниці купця Іванова [324, арк. 303]. Чи надовго помістили при образі п'ять прикрас, поданих у 1862 та 1872 рр. [561, арк. 84; 609, арк. 411 зв.; 630, арк. 266 зв. – 267], невідомо.

Надалі аж 1894 р. К. Сластовнікова з м. Житомира подала до ікони Успіння браслет з опалом і діамантами. 13 травня ДС передав пожертву еклезіарху для належного використання, що й зробили. В травні 1894 р. дружина купця з Севастополя М. Недичева вручила еклезіарху архімандриту Валентину три діамантові зірки до ікони Успіння, які ДС за підтримки митрополита розпорядився прикріпити за призначенням [326, арк. 169–170, 171–172, 173]. Натомість, коли в жовтні 1865 р. дружина надвірного радника О. Образцова пожертвувала діамантові сережки (І Данилевський – 50 руб.), еклезіарх архімандрит Мелетій рапортував ДС, що розмістити їх на образі Успіння важко «по неимѣнію мѣста на ризѣ» [296, арк. 511]. Запитав: чи привісити їх до намісної ікони Богородиці, чи здати в ризницю? Обрали перший варіант [296, арк. 511 зв.; 616, арк. 268, 366 зв.]. Отже, коли почало бракувати місця, більше шансів мали ті жертводавці, котрі офірували дуже малі, але коштовні воти, або виявляли особливу наполегливість у спілкуванні з адміністрацією КПЛ.

Вже після визнання браку місця на ризі в лютому 1861 р. золотий хрест з діамантами передала через генерал-майора Кренке велика княгиня Олександра. Командир просив благословення самому прикласти хрест до ікони [296, арк. 409; 607, арк. 104]. Проте митрополит Арсеній обіцяв ДС відмовити йому, бо хрест «имѣеть быть возложенъ мною самимъ какъ вещь освященная на предметъ столь же священный» [607, арк. 104–104 зв.]. ДС видав

розпорядження еклезіарху зразу після урочистостей гідно прикріпити хрест «подъ своимъ надзоромъ чрезъ искусство мастера» [296, арк. 410; 607, арк. 104 зв.]. 1 березня дар розмістили на іконі (незабаром і описали) [296, арк. 413; 607, арк. 126 зв.] за урочистих обставин. В кінці молебню з акафістом ікону спустили, митрополит звернувся до Богородиці з проханням прийняти дари. Після цього взяв хрест у намісника й помістив на іконі під склом. Образ підняли, а спустили після молебню для цілування [953, с. 63–64]. Генерал Кренке лише спостерігав урочистості. Питання про місце на ризи не поставало, тож певні ділянки зарезервували для ймовірних дарів від членів імператорського дому.

У праці М. Захарченка «Киев теперь и прежде» (1888 р.) є фото ікони Успіння з кругом навколо, але до кадру не потрапила жодна вота на стрижні й на ризи [913, с. 42 а]. Те, що у виданні образ і його шати показали саме так (без «зайвих», особливо на малому зображенні, деталей, у новому для читачів світлі), могло бути як пропозицією КПЛ, так і задумом М. Захарченка чи С. Кульженка [1581, с. 32–36]. Втім, дозвіл на зйомку в будь-якому разі давали настоятель і ДС, а для цього вони більшою чи меншою мірою мали б поділяти погляд на тимчасовість і (або) вторинність прикрас ікони, крім тих, котрі потрапили до кадру.

Коли Ігорівську ікону Богородиці винесли на місце, де всі могли бачити її (підрозділ 2.1), можна припустити, що в КПЛ очікували відгуку богомольців. М. Сементовський, якого в середині XIX ст. по УС водив інок, сам попросив показати Ігорівський образ. Потім записав, що на краях ризи вирізано напис (повний текст є в майновому описі 1877 р.¹) про історію образа та особливості його шанування [1216, с. 205–206; 210] В. Головін, групу якого вів обізнаний і комунікабельний помічник благочинного, згадав про Ігорівський образ лише те, що він існує [859, с. 104, 114]. Також автори (без зазначення, чи був у них провідник) або називали ікону чудотворною і згадували, що прикладалися до

¹ «Сія с(вя)тая икона Прес(вя)тыя Д(е)вы Б(о)гоматере преднеуже Бл(а)женный пр(е)п(о)добно м(у)ченикъ схімонахъ Игорьъ Ольговичъ Кіевскій и Черниговскій князь во время оубіенія своего АРМЗ года въ ц(е)р(к)вѣ обители с(вя)того теодора въ Кіевѣ молился, перенесенна въ ц(е)рковь С(вя)то Успенскую обители Печерскія и донинѣ по многихъ разореніяхъ цѣла и невредима чудесно соблюдается» [45, арк. 96 зв.].

неї (назву пояснювали в примітках) [1012, с. 92–93], або переказували напис на образі з його коротким описом [985, с. 1267], або вказували, що ікона дуже давня, з переказом її історії [1268, с. 526; 1310, с. 399]. Останній варіант траплявся й тоді, коли групу водив благочинний [1094, с. 588]. Відомості, які мандрівники наводили про ікону, передусім пов'язані з написом про належність ікони князю Ігорю. Втім, текст не наочністю для неписьменних. Розповідь монаха, яку навів М. Сементовський, узгоджується з шануванням у КПЛ мироточивих глав (див.: підрозділ 3.3) святих, невідомих навіть на імена.

Ігорівська ікона була у визолочених різьбленому дерев'яному напівкіюті й срібній ризи з коштовними каменями. Аби виготовити й визолотити їх, еклезіарх ієромонах Гімнасій знайшов у Києві висококласних майстрів, згодних працювати за прийнятну суму. Камені використали з КПЛ і трохи від ювеліра [5, арк. 4 зв.; 1685, с. 8]. Нині риза у фондах НКПШЗ з приміткою, що вона – I пол. XVIII ст., а раму зробив 1833 р. майстер О. Стрельбицький [1182, с. 165]. Тож на прикладі святині видно, як в обителі добивалися того, щоб багато прикрасити шановані образи.

На 1847 р. Ігорівська ікона вже була в Іоаннобогословському приділі [1685, с. 11], за описом 1863 р., в тому самому кіюті [32, арк. 98 зв.]. 18.06.1856 датовано ярлик еклезіарха на оплату сусального золота в крамницю купця Покровського для Ігорівської ікони (25 книг). На балдахін св. пмч. архід. Стефана – тільки 20 книг [602, арк. 58, 196], тож ішлося про позолоту всього напівкіюту [1543, с. 36]. 1864 р. в позолотній КПЛ визолотили вінці Богоматері й Спаса на Ігорівському образі [312, арк. 12], а 1908 р. кіот перезолотили [708, арк. 357 зв.]. Як видно, естетичність при оформленні відігравала важливу роль. Обитель приймала й використовувала випадкові дари, і в формі каменів допускала асиметрію. Можливо, за рахунок підбору їх з наявних у ризниці [1543, с. 36].

1924 р. церковна громада КПЛ спершу намагалася зупинити реставрацію Ігорівської ікони в Лаврському Музеї при Губполітосвіті (роботи виконав

М. Касперович коштом громади). Приймаючи відновлений образ, просила попри вимогу фахівців повернути його до ризи. В обох випадках представники КПЛ наголошували, що слід ураховувати почуття вірян [1734, с. 160–162], але, як видається, ще й побоювалися, що святиню не повернуть (імовірно, коштів на роботи теж виділяти не планували).

Образ св. свт. Миколая (біля гробу св. прп. Феодосія) вже на 1778 р. був у позолочених різьбленому дерев'яному кіоті й срібній ризи, при якій на 1863 р. були численні коштовні камені [32, арк. 95; 83, арк. 38]. В ризниці зберігалася дерев'яна рама образу в срібновизолоченій оправі з каменями – можливо, та, яку 1847 р. замінили коштом КПЛ [8, арк. 13 зв.; 32, арк. 95 зв.; 1543, с. 36]. Попередня в такому разі залишилась у статусі священної старожитності.

Часточку мощей св. свт. Миколая іноді згадували без деталей не тільки у складі образу, але й окремо [859, с. 114; 1094, с. 588] попри її малий розмір (розміщена в «зірочці» над плечем) [946, с. 226]. Отже, часточка могла навіть відволікти увагу деяких відвідувачів від ікони, в яку була вправлена.

Казанську ікону при вході в БП 1883 р. перенесли з кіота, що існував уже 1803 р. [39, арк. 3], до мідновизолоченого й зашкленого, залишивши коштовні вінці [400, арк. 25 зв.] (є згадка 1915 р., що раму на іконі чистили [422, арк. 13 зв.]). Всього у Воздвиженській церкві на 1803 р. було чотири списки Казанської ікони в дорогих окладах [39, арк. 3 зв.]. При особливо шанованих святинях залишали воти. Так, 1774 р. ДС завів справу про купця з Курська Нифонтова, який крав срібну воту [1543, с. 36, 39] «при чудотворной Казанской Богоматери иконъ» [205, арк. 1 а – 5]. 28.04.1839 блюститель БП повідомив ДС, що його зусиллями з перлів, офіри до Казанської ікони від дочки генерела Полинова, зробили дві зірочки. Їх ухвалили розмістити на образі. 1847 р. до нього теж прикріпили пожертвовані перлові зірки [8, арк. 52; 588, арк. 140]. Аналіз досліджуваних ікон указує, що всі їх прикрасили як особливо шановані. Але випадок з Казанською, котру виокремлювали серед сусідніх списків з того ж (з урахуванням того, що еклезіарх архімандрит Валентин, описуючи святині

КПЛ, назвав ікону «схожою» на Казанську [168, арк. 99 зв.] оригіналу, особливо показовий.

У 1852, 1859 й 1875 рр. срібні та срібно-визолочена лампади надходили до Ігорівської ікони [36, арк. 146; 296, арк. 256, 337]. 30.04.1875 блюститель БП ігумен Алексій доповів, що пані М. Гевлич замовила до Казанської ікони лампаду на 250 руб. ср. і вручила йому цей дар, за що отримала ікону Успіння [324, арк. 150–151]. 23.11.1877 блюститель БП ігумен Феофілакт повідомив про діамантові сережки й золоту каблучку, які привісив невідомий до Казанської ікони [562, арк. 60 зв.]. 25.02.1856 до неї ж надіслали гроші (невідомий) [602, арк. 68 зв.], а 19.12.1875 – вишиту газетову завісу з написом «Благодатная, радуйся, Господь съ Тобою» [324, арк. 192]. Дари (окрім грошей [685, арк. 38 зв.]) зафіксовано й при іконі св. свт. Миколая в Микільській лікарняній церкві: 1881 р. надійшла срібно-визолочена лампада від військового М. Барташенка [324, арк. 375 зв.], а в лютому 1865 р. у позолотній КПЛ визолотили для образу «углы» [312, арк. 64], та не вказано, чиїм коштом. Срібно-визолочені наперсний хрест і ланцюжок пожертвувала Тетяна до ікони св. свт. Миколая [48, арк. 24] – ймовірно, однієї зі згаданих. Усе це приймали за зразком, установленим при іконі Успіння.

Є дані, що до Казанської ікони прикладалися члени імператорської родини 1845, 1847, 1850 рр. [263, арк. 100, 114, 122, 133; 1543, с. 37]. За описами їх зустрічей (Додаток К, Табл. 2), радше завдяки розміщенню образу практично поряд з входом до печер, бо в УС на увагу в подібних випадках заслуговували передусім гробниці з мощами.

Окрім згаданих, чудотворною (зокрема в справі ДС про виготовлення ризи коштом козака з Полтавської губ. Ф. Щербини 1868 р. та протоколах ДС про це) прямо названо ікону Печерської Богородиці в ДП, біля гробниці св. прп. Феодосія [323, арк. 1; 622, арк. 378]. При ній зупинялися окремі групи прочан [893, с. 111]. Ф. Щербина оплатив срібно-визолочену ризу (з такими ж вінцями на всіх зображених) у мідно-визолоченій рамі. Раму робили майстри з КПЛ, а ризу еклезіарх і блюститель ДП, які, за резолюцією ДС, мали знайти

майстра, доручили ювеліру Т. Винниковському. Виріб був готовий 1870 р. [179, арк. 3 зв.; 323, арк. 1, 7, 22; 622, арк. 378–378 зв.; 626, арк. 326–326 зв.] (кошти надходили поступово, та й Ф. Щербині точну суму повідомили тільки після ретельних розрахунків [622, арк. 577 зв.; 623, арк. 300; 627, арк. 629; 628, арк. 262]). Святиню названо чудотворною й у плані евакуації за 1895 р. [192, арк. 19]. Як давню й гідну уваги ікону відзначив П. Беляєв (1909 р.) [801, с. 53]. Її святом установили 3 травня [913, с. 126]. Списками з ікони Богородиці Печерської благословляли членів імператорського дому [385, арк. 18 зв, 84], тоді як списки з Ігорівської та Казанської, св. свт. Миколая з часточкою серед підносних образів не виявлено [1543, с. 38] (принаймні, за 1795–1831 рр. [223]). 1872 р. послушник КПЛ Є. Ганченков сфотографував для Політехнічної виставки в Москві образи Успіння й Печерської Богородиці [629, арк. 537, 557]. На початку ХХ ст. художник Шинкаренко написав для іконописного комітету акварель з Ігорівської ікони. В КПЛ її зображення розповсюджували на кольорових листівках [1543, с. 37; 1685, с. 27]. 22.08.1908 на запит Комітету піклування про російський іконопис у ДС ухвалили надіслати фото Печерської ікони [709, арк. 182 зв. – 183]. Враховуючи багатшу історію (і тісніший зв'язок з КПЛ), ніж у решти досліджуваних «периферійних» ікон, рішення розповсюджувати саме зображення Ігорівської та Печерської ікон могли прийняти не тільки завдяки сакральній цінності останніх [1543, с. 39].

1834 р. навіть шанування списку з офіційно визнаної Казанської ікони в Симоновому монастирі (Москва) викликало сумніви в Синоду. В результаті завели справу, і образ заборонили ставити як храмовий [1437, с. 7]. Проблема невизнаних святинь була актуальна для Київської митрополії [1700, с. 84–99]. Можливо, підкреслювання історичності під час презентації «периферійних» образів, чуда при котрих не проходили експертизу в Синоді, було своєрідним застереженням в умовах постійної помітності КПЛ перед найвищими церковними й державними органами Російської імперії.

Срібло й золото з вот від ікони Богородиці на ДП (швидше за все, Печерської) використовували для іконостасу в печерній церкві й лампад [156,

арк. 22]. 11.02.1881 на Печерський образ від І. Бідина з Воронежа надійшов вінок, який ухвалили передати на ДП «по назначенію» [647, арк. 106], тобто як привіски, так і інші дари до ікони приймали без перешкод.

Блюститель ДП 1915 р. рапортував у ДС, що «ихъ Императорскіе Высочества» [397, арк. 324] на свято ікони Знамення Богородиці 1914 р. (27 листопада) молилися на колінах перед «*местнотимымъ* (курсив наш. – А. К.) образомъ Знаменія Божіей Матери» [397, арк. 324] в Аннозачатіївській церкві, потім пожертвували на ризу для цього образу 300 руб. Після почався збір коштів у КПЛ і за її межами, переважно в Києві. Виконала ризу київська артіль ювелірів [397, арк. 324–334]. Тож КПЛ сприяла пошуку не лише майстрів, але й жертводавців, що розширювало мережу соціальних взаємодій насельників [1543, с. 38–39].

Вранці 10.06.1920 в південно-східне вітрило барабана Аннозачатіївської церкви влучив снаряд і розірвався всередині храму. В акті господарсько-будівельної комісії КПЛ підкреслено, що скло розбилося на всіх іконах притвору «*кромѣ чудотворной* (курсив наш – А. К.) иконы Знаменія Божіей Матери и иконы Преображенія Господня» [417, арк. 6–6 зв.]. Ймовірно, за час з 1915 р. в КПЛ помітили ширше, ніж суто місцеве, шанування святині. Можливо, сподівалися популяризувати випадок зі склом як чергове чудо, чому завадили навколишні політичні проблеми.

1835 р. в описі Голосіївської церкви св. вмч. Іоанна Сучавського (перенесеної з КП) під № 23 згадано про появу срібновизолоченої ризи на іконі Богородиці, встановленій у кіоті за лівим кліросом. При цьому вказано: «...въ привѣскѣ находятся 4 низочки самага мѣлкаго жемчуга съ [...] золотымъ маленькимъ ангеломъ» [52, арк. 29–30, 34]. 13.04.1901 ДС розглядав листа з м. Саратова з додаванням 3 руб. і топазів до ікони Богородиці «Утоли Моя Печали» в Мик. ЛМ від О. Казакіної (прикріпили) [692, арк. 880 зв.]. Втім, інформації про те, що насельники надалі намагались активізувати шанування цих образів, до яких виявили особливі релігійні почуття окремі богомольці, знайти не вдалося.

Висновки

В окреслений період ікона Успіння була головним символічним осередком КПЛ як для відвідувачів, так і для братії, що закріпили не тільки її особливим розміщенням, а й системою соціальних взаємодій, практикованих не лише під час богослужінь.

Усі головні складові її шати були об'єктами пильної уваги найвищої монастирської адміністрації – не лише безпосередньо відповідального за порядок в УС еклезіарха, а й усіх членів ДС на чолі з намісником і митрополитом Київським як настоятелем, незалежно від того, хто саме обіймав якусь з цих посад. До планування будь-яких радикальних змін долучали тільки обраних представників братії, решта насельників могла підтримувати запропонований їм проект пожертвами. Нові частини окладу виготовляли після того, як визнавали попередні такими, що втратили привабливість і ошатність, або недостатніми для задоволення запитів вірян (як-от указали, що однієї ризи мало для розміщення дарів).

Заходи, спрямовані на поліпшення окладу ікони Успіння, вжиті під проводом різних митрополитів-настоятелів (одна зі змін владики сталася в розпалі робіт, причому призвела до зміни проекту) і різних еклезіархів, безпосередньо відповідальних за організацію реконструкції, свідчать як про бажання повною мірою скористатися з наданої нагоди прикрасити святиню, так водночас і про певну ощадливість обителі, бо її частка доповнювала основну суму, зібрану серед сторонніх.

Важливу роль відіграло врахування естетичних якостей виробів та майстерності їхнього виконання, котра включала, серед іншого, міцність і надійність кріплень. Кожен відповідальний посилався як на власний естетичний смак (при цьому звертали увагу й на відгуки сторонніх, передусім впливових у суспільстві, осіб), так і на загальну «гідність» святині.

Потреба підтримувати оточення шанованої ікони в гідному вигляді за рахунок оновлень, ремонту й очищення спонукала до пошуку

висококваліфікованих і надійних (не відкидався й критерій благочестя) майстрів (за потреби – попри їх іноземне походження), навіть якщо для цього доводилося встановлювати контакти, виходячи за межі Києва. Зміни в різних частинах шати спонукали робити записи у відповідних документах КПЛ або й заводити окремі справи, чим суттєво розширювали й ускладнювали документообіг в обителі. У виборі прикрас для тривалого зберігання на ризи при святині відігравали роль як соціальний статус жертводавця й рівень його заінтересованості у тому, щоб вота потрапила за призначенням, так і естетичні критерії.

Сприйняття як сталіших (основні й додаткові ризи та круги), так і мінливіших (вотивні прикраси) частин шати поступово еволюціонувало від передусім утилітарної оцінки до врахування їх цінності як пам'яток старовини та як нагадування про попередній молитовний досвід при святині, добродійців. На цьому тлі оклад і дари на іконі, ймовірно, породили перекази про їх побутування.

Добровільне відчуження шати під час більшовицької конфіскації в КПЛ сприймали як неможливе й таке, котрому слід запобігти хоча б викупом. Рішучість представників влади у відмові від заміни ризи на гроші можна вважати одним зі свідчень того, що радянські службовці визнавали надзвичайно важливу роль образу та всього з ним пов'язаного й свідомо прагнули завдати КПЛ не лише збитків, а й морального удару.

Плинні воти до ікони Успіння спонукали розширювати коло адресатів листування й заводити додаткові діловодні справи, що часто потребувало перерахунку, зважування речей та запрошення ювелірів для їх оцінки. Взаємодії з вкладниками, навіть на відстані, могли перерости в досить сталі (передусім у випадку пожертв шнурів для підйомної машини, адже коло тих, хто міг їх правильно виготовити, було обмежене). Круг Т. Опочиніної настільки влаштував керівництво КПЛ, що, на його думку, не потребував заміни, тим паче тимчасової підміни на пелени. Можливо, пелени з тканини теж

ускладнили б (чи навіть унеможливили б) нормальну роботу підйомника для святині.

«Периферійні» чудотворні ікони в КПЛ стосовно семіотичного аспекту комунікацій сприймали не тільки як шановані святині, але й разом з окладами – як невербальні джерела відомостей про їхній особливий статус. Цим значною мірою було обумовлено діяльність ДС, пов'язану з прикрашенням, реставрацією і популяризацією образів.

Вирішальну роль у словесному інформуванні відвідувачів під час діалогу відігравала наявність чи відсутність на святині докладного пояснювального напису. Водночас упевнено припустити, що існували більш чи менш залежні від КПЛ усні перекази (поширені не лише в Києві), можна за надходженням дарів, яке не припинялося весь досліджуваний період (від дрібних вот до коштовних елементів окладу).

У випадках спілкування насельників з відвідувачами не простежуються спроби розділити проаналізовані ікони на більш чи менш важливі для обителі як точки привернення уваги. Всі разом у цьому контексті образи, крім Успіння, видаються другорядними порівняно з мощами й мощовими часточками. Можливо, через побоювання, пов'язані зі ставленням Синоду до неперевіраних офіційно святинь. Особлива активність братії навколо Ігорівської ікони не була стабільна.

3.2. Взаємодії щодо цілісних мощей святих

Мета підрозділу – реконструювати множину контекстів, у яких насельники КПЛ взаємодіяли зі сторонніми щодо ємностей, облачень, показу частин відкритого тіла святих у печерах і в УС та особливих дій з ними (взаємодії щодо тіла Павла Тобольського – підрозділ 4.2).

У справах про пожертви, ремонт і виготовлення нових домовин, рак і ковчежців збереглися рапорти відповідальних до ДС, резолюції ДС з залученням митрополита як священноархімандрита КПЛ. Є дані про

розпорядження еклезіарху 07.06.1907 про ремонт і визолочення мідних листів на раці св. прп. Мойсея Угриня (в БП) [698, арк. 28]. Моцкові труни 1835 р. виробляли за поданням намісника в співпраці з еклезіархом, за участю в пошуку матеріалів і зборі коштів зовнішнього економа, скарбника, духівників і наглядача заїзду для прочан [281, арк. 1–77, 82–94]. Перекладали моцці до нових трун 1836 р. за благословенням митрополита [586, арк. 15, 209 зв., 267, 298 зв., 302, 445]. 1831 р. еклезіарх за розпорядженням ДС мав прийняти від блюстителя БП 24 зайві труни з-під моцей, «шашелью снѣдаемыхъ» [274, арк. 2–2 зв.]. Покриття бронзою трун угодників Печерських 1835–1840 рр. організували під контролем намісника, з участю вікарного єпископа Чигиринського, через листування з митрополитом, який саме перебував у Петербурзі, за участю еклезіарха [287, арк. 1 а – 4, 15, 30]. Отже, суттєві справи, пов'язані з домовинами угодників, організовували, виходячи за рамки одного лаврського відомства.

Новий блюститель БП ієромонах Аггій 11.11.1829 рапортував, що його покійний попередник ієромонах Гавриїл залишив 14 кипарисових дощок на труни святих, але не надав грошей [267, арк. 1–6; 581, арк. 438 зв.], хоча доручив усе зробити ризничому (ієромонаху Ісаакію). Той відмовлявся організувати все безкоштовно [272, арк. 1–5; 581, арк. 438 зв.]. Зрештою, перед о. Аггієм поставили завдання визначити, чи справді потрібні нові труни, й тільки потім доручили еклезіарху, а згодом – і внутрішньому економу завершити справу. З'ясувалося, що в шести святих труни короткі й «ноги набокъ прижаты»¹. Тож під час підготовки домовин траплялися непередбачувані фінансово-організаційні ускладнення, котрі не давали змоги завершити роботу без обговорення в ДС.

Про ескіз трун 1835 р. як ініціатор процесу подбав намісник, на той час – архімандрит Серафим, котрий показував його в КПЛ деяким «благочестивымъ старцамъ» [281, арк. 3]. Після затвердження в ДС, рисунок (Додаток Д. Рис. 1) передали настоятелю. Узгоджені рисунки згадуються в подібних справах [186,

¹ Свв. свт. Єфрема, прп. Полікарпа, Савви, Євстратія, Марка, Авраамія [272, арк. 1–5].

арк. 1; 252, арк. 7 зв., 33; 269, арк. 2–2 зв.; 287, арк. 1 а], тож схема була узвичаєна в КПЛ.

Труни шести угодникам з рапорту 1829 р. мали робити в столярні КПЛ. 1835 р. серед насельників КПЛ мала знайти столярів, слюсарів, різьбярів та іконописців [272, арк. 4; 281, арк. 4 зв.; 1556, с. 24–25]. Наскільки обійшлися власними силами, розглянуто далі.

09.10.1835 намісник КПЛ архіандрит Серафим просив дозволу в ДС, щоб поверх кожної кришки зобразили святого спочилим [585, арк. 324], а зсередини коротко передали його подвиг і час упокоєння, щоб підвищити благоговіння до святині. За Я. Литвиненком, імовірно, такий розпис мали не всі гробниці [1609, с. 323]. На срібній дошці, яку 1805 р. подарував купець з Костромської губ. С. Борисов [10, арк. 3], викарбувано три чуда св. прп. Аліпія Іконописця [1742, с. 106]. Зображення були й на ще трьох трунах. Усі втрачено, крім мідної посрібленої пластини св. прп. Миколи Святоші (сцени з життя, гравер М. Колковський, 1908 р.) [1611, с. 324]. Труна, де стояла домовина-колода св. свт. Феофіла Новгородського, теж містила житійні сцени й образ на одрі [51, арк. 23]. 1866 р. при гробі св. прп. Ісаакія поновили образ перенесення мощей [313, арк. 82]. Житійні сцени традиційні для рак святих у Російській імперії (як і образи на кришці), а також Румунії [1429, с. 54 а (вклейка); 1740, с. 288; 1791, р. 48; 1826]. Отже, промовистість при оформленні гробниць святих намагалися забезпечувати.

18.10.1835 еклезіарх рапортував ДС з проханням прийняти на послух до КПЛ за річним паспортом міщанина з Самари Гладиліна, щоб виготовляв труни «по столярному» [585, арк. 334], про що ухвалили готувати протокол митрополиту (і прийняти) [585, арк. 334]. 26.02.1836 намісник архіандрит Серафим подав пропозицію об'єднати всіх столярів КПЛ під керівництвом еклезіарха соборного ієромонаха Гімнасія [282, арк. 4–4 зв.]. Останньому від внутрішнього економа соборного ієромонаха Досифея передали двох послухників і чотирьох штатних служителів (26.10.1836 на прохання еклезіарха повернули до економії) [282, арк. 5 зв. – 7, 19–19 зв.; 586,

арк. 377 зв.]. В березні 1836 р. розширили приміщення столярні й додали людей, усього працювало 11 чол. [282, арк. 9–9 зв., 15, 17]. Тож до опорядження гробниць залучали підготовлених насельників, котрим пояснювали завдання, перевіряли результати. За потреби майстрів прискорено приймали на послух.

Згадка 1843 р. про послушника Маляревського, котрого переводили до кравечні КПЛ шити одяг на мощі [592, арк. 498 зв.] свідчить про такий самий підхід до підготовки облачень святих.

Намісник виявив брак коштів на домовини 1835 р. й звернувся по пожертви до соборян, які розглядали ескіз. Від них отримав 2000 руб. і започаткував збирання серед заможних сторонніх, «званіє» [281, арк. 1–1 зв., 8 зв., 14–18 зв., 21 зв. – 36, 44, 55–57, 59–64, 74–81, 96–103, 107, 109], імена та прізвища яких записували. З 11.09.1835 подавали гроші й монахи та послушники КПЛ [281, арк. 1–1 зв., 8 зв., 14–18 зв., 21 зв. – 36, 44, 55–57, 59–64, 74–81, 96–103, 107, 109; 585, арк. 278 зв., 308 зв.], прошнурну книгу видали одному з перших жертводавців ієромонаху Анатолію [585, арк. 305 зв.]. Уже з 02.10.1835 гроші надходили регулярно й від сторонніх [585, арк. 316, 333, 334, 360; 586, арк. 7, 27, 35 зв., 70, 91 зв., 117, 151, 155 зв., 184, 198 зв., 209 зв., 210, 217, 220 зв., 221 зв., 224 зв., 225 зв., 237 зв., 246 зв., 250 зв., 267, 271 зв., 276 зв., 290, 292, 294 зв., 302, 309 зв., 321 зв., 337, 368 зв., 386, 396 а, 403 зв., 422 зв., 425]. Ієродиякон Ієхонія намагався пожертвувати 50 руб. ас., які йому заборгували (ДС ухвалив, щоб він сам вимагав борг). В ієродиякона Пахомія прийняли 70 руб. ср. за рахунок майбутньої піврічної кружки [586, арк. 389 зв., 411 зв.]. Так виготовлення трун святим поєднало зусилля насельників КПЛ з пошуком ресурсів зовні через пряме запрошення заможних богомольців до пожертв.

За межами не лише КПЛ, а й Києва 1836 р. довелося шукати хороше сусальне золото для трун. Тоді від КПЛ звернулися до купця С. Старшинова, в якого вже купували такий товар на куполи УС [281, арк. 82 зв., 84, 104–106]. Протягом усіх робіт матеріали купували в крамницях Покровського, Соколовського, Даценка, Дехтярева, Старікова [585, арк. 359, 406 зв.; 586,

арк. 18 зв., 27, 71–112 зв., 74 зв., 91 зв., 144 зв., 288, 391]. 1838 р. за усним наказом митрополита Філарета еклезіарх соборний ієромонах Гімнасій мав знайти 300 п. кипарису для оновлення всіх трун у печерах [285, арк. 1–1 зв., 4; 587, арк. 24]. Він звернувся до знайомого з Одеси – П. Гординського. Останній мав майже 14 п. Решту деревини взяли в купця з Одеси Паска, можливо, за порадою П. Гординського. В київського цивільного губернатора просили двох коней, щоб перевезти вантаж [285, арк. 1–1 зв., 4, 6]. Тож були контакти з випробуваними постачальниками, а доставляла матеріали КПЛ не завжди тільки власними силами.

За потреби населення КПЛ їздили забирати матеріал для домовин (як-от ієродиякон Іполит по кипарис до Одеси 1838 р.) [285, арк. 1–1 зв., 4; 186, арк. 30]. Відрядження передбачало вибір серед братії гідних представників, оформлення для них паспортів.

16.10.1835 еклезіарх домігся в ДС, щоб семи столярам при трунах угодників за прикладом свічарні видавали вечерю й додаткові свічки [585, арк. 332]. Втім, контакти налагоджували і з зовнішніми майстрами.

26.02.1836 намісник наголосив, що через затримку в розписі трун треба взяти благословення владики й на те, щоб еклезіарх шукав і швидко та вигідно наймав на зібрані 8000 руб. «вольныхъ живописцевъ» [282, арк. 4–4 зв.]. Для цього з благословення митрополита влаштовували торги. 1836 р. до позолоти на домовинах для ДП так допустили майстра з Києва І. Хорева, готового золотити труни за 2 руб. ср. кожну [281, арк. 40–41; 585, арк. 407 зв.] (отримував частинами водночас з коштами за інші роботи) [588, арк. 29, 88 зв., 138 зв., 191 зв., 223, 299, 390 зв., 450], та різьбяр В. Куличенка [585, арк. 233 зв., 397 зв.], згодного з харчуванням у КПЛ різьбити кожну труну за 12 руб. [287, арк. 38–39 зв.]. Для розпису 02.03.1836 запропонували залучити відомого в КПЛ іконописця К. Волошина, котрий просив за труну з фарбами КПЛ 5 руб. 50 коп., наступного дня ціну визнали високою, передали на розсуд владики [282, арк. 9 зв. –10; 586, арк. 62] (ймовірно, схвалив). 1839 р. до обкладання трун бронзою й подальшого долучилися міщанин з Києва Г. Проценко і

київський громадянин, срібляр І. Чечиков [269, арк. 11; 287, арк. 5, 6, 15]. Таким чином, прагнення заощадити на оплаті праці сторонніх помітне в усіх згаданих випадках, що свідчить про поміркованість КПЛ навіть у витратах на опорядження святинь [1556, с. 25].

22.11.1835 еклезіарх оформив ярлик на оплату мешканцю Києва Наволокіну за 400 дерев'яних точених ніжок до трун. За ярликами еклезіарха з 2 березня по 21.12.1836, встановлено таких різьбярів, які працювали з трунами: І. Даценко (7 ярликів) і міщанин Лимаревський (2) [585, арк. 373; 586, арк. 69 зв., 86 зв., 90 зв., 233 зв., 244 зв., 300 зв., 387 зв., 453]. Принаймні останній, швидше за все, насельником КПЛ не був. За ярликами з 18 березня по 21.12.1836, працювали такі іконописці: Оробієвський (1 ярлик [586, арк. 83 зв.], у 1825–1826 рр. багато зробив у Троїцькій церкві й УС КПЛ [1743, с. 119]), Акрихін (1) [586, арк. 102 зв.], С. Куменко (2) – усі на «покраску» [586, арк. 180, 244 зв.], Авраменко (3 – пофарбування, 1 – іконопис) [586, арк. 159 зв., 302 зв., 306, 450]. Шукати майстрів мав еклезіарх [282, арк. 5 зв.], але умови їх найняття докладніше простежити не вдалося.

Є згадка 1839 р. про перевірку позолоти домовин на міцність і зобов'язання Г. Проценка (на роботи планували скромні торги [588, арк. 260], тож він, імовірно, виграв їх) у разі браку поправити дефект чи все переробити [287, арк. 25–26]. Отже, кипарис 1838 р. використали не зразу. На відміну від записів 1835–1836 рр., у протоколі ДС 1838 рр. [587, 102 арк.] не залишилося настільки детальних свідчень. За 1839 р. у реєстрі вхідних документів ДС теж не згадано, як робили самі труни [588]. 04.01.1839 ДС обговорював, як два єпископи (Чигиринський та вікарій Київський), поки митрополит Філарет був у Петербурзі, оцінили попередню форму трун (модель?). Ухвалили переслати їхні позитивні відгуки, малюнок і модель трун митрополиту з коментарями. Якщо той не прийме, замовити витончений малюнок у Петербурзі [588, арк. 8 зв.]. 7 серпня, коли владика був у Києві, надійшла його резолюція робити труни за старим малюнком і обкласти золоченими бронзовими пластинами, крім боку від стіни, «для приличія» [588, арк. 260]. 29.01.1840 соборяни розглядали

резолуцію митрополита, за якою слід було втілити доданий проект, та на 12 лютого ще не сформулювали контракт. Того дня прохання допустити його до трун подав срібляр Чечиков. У липні еклезіарх купував матеріали на домовини в Дегтеревих [589, арк. 31 зв., 48 зв., 52, 218 зв.]. Коли ці купці запропонували продати мідь, то архіпастирська резолюція, котру обговорили 5 серпня, була така: всі гробниці готові (хоча цвяхи Дегтеревим оплачували й у вересні) та на місцях, тому «дѣло считать рѣшеннымъ» [589, арк. 236, 288]. Тож на початку робіт ДС не мав концепції зміни домовин. Схоже, їх оновлювали 1839 р. радше за бажанням священноархімандрита, бо мало ймовірно, що з 1836 р. труни встигли зіпсуватися. Можливо, значна частка домовленостей у цій кампанії була усною.

З середини ХІХ ст. труни почали оббивати новими тканинами, коштом як жертводавців, так і КПЛ, зазвичай різними для БП і ДП: 1840 (БП й ДП) [245, арк. 221–223; 589, арк. 227], 1856 (БП й ДП) [245, арк. 256; 602, арк. 159 зв., 205–205 зв.], 1857 [296, арк. 323], 1858 (БП) [604, арк. 379], 1900 рр. (БП, бо стара «обветшала») [396, арк. 142–142 зв.]. На початку вересня 1863 р. П. Чубикін прислав тасьму для трун ДП і запитав, чи потрібна вона в БП. За резолюцією ДС, через три тижні блюститель БП дав зразок тасьми і вказав, що її треба близько 940 арш. [612, арк. 135, 193 зв.]. 1875 р. Блаховітін з Москви прислав цвяшки (зокрема й на труни) [324, арк. 171–171 зв.]. В жовтні 1901 р. еклезіарх купив у братів з Москви А. та В. Сапожнікових муару й газу для труни св. свт. Михаїла [691, арк. 561; 693, арк. 733], отже, в УС запозичили цю практику.

Щодо трун, можливо, їх заміну не описували докладно, та якраз у середині ХІХ ст. про КПЛ написали, що там був звичай замінювати труни святих [861, с. 31]. 05.06.1907 блюститель БП ієромонах Стефан доповів, що кипарисова рака св. прп. Мойсея Угрина «пришла вѣ вѣтхость» [396, арк. 273–273 зв.]. Тому зробили нову, але попередню обклали мідновизолоченими дошками (на кришці – гравійованою), які потрібно поправити й повернути на місце. Доручили справу еклезіарху архімандриту Назарію [396, арк. 273–

273 зв.]. 04.07.1907 він доповів, що на роботи потрібні гроші. Їх виділили, а золота купив наглядач сріблярні [396, арк. 272–272 зв.; 707, арк. 21, 127 зв.]. 1908 р. за 500 руб. від М. Гладкова з Уфимської губ. замовили гравійовану труну св. прп. Миколі Святоші [709, арк. 627 зв. – 628; 1611, с. 324], запросили І. Ребенка [709, арк. 627 зв.] й використали кошти за призначенням. Готовий виріб майстер показав будівельній комісії КПЛ 23.05.1909 [718, арк. 539]. На початку 1914 р. прийшло 100 руб. від невідомого на кипарисову раку св. прп. Феодору Острозькому з ДП. 31.03.1915 її доробили [396, арк. 362–362 зв.; 408, арк. 14]. Монах Смарагд з ДП подав 60 руб. на труну св. прп. Пимону Піснику 18.12.1914 [408, арк. 26]. Тож, імовірно, нові труни з середини ХІХ ст. почали виготовляти або в разі появи добродійця, або вимушено (через пошкодження), а не для всіх угодників разом.

На окрему увагу заслуговує комунікація між КПЛ і тими, хто жертвував готову ємність для мощей (чи її частину), а також у самій обителі щодо таких дарів. 1805 р. в КПЛ прийняли передні срібні дошки на труни свв. прпп. Аліпія Іконописця (С. Борисова) та Нестора Літописця (невідомого) [10, арк. 3]. Про першу блюститель БП Павлін доповідав ДС «о запискѣ» [228, арк. 1–3]. Але 26.04.1822 блюститель БП ієромонах Філарет доповів, що давніх вкладів: срібної оправы з труни св. прп. Никона, карбованих таблиць з трун свв. прпп. Аліпія та Нестора, – немає в описах. ДС ухвалив записати їх, про що видав розпорядження о. Філарету [573, арк. 36 зв. – 37; 574, арк. 37 зв.]. Отже, у документуванні дарів були можливі збої. Серед окремих малих справ записи про них, швидше за все, не розшукували.

Ф. Солнцев у 1840–1850 рр. часто їздив до Києва для участі в реставрації живопису Києво-Софійського кафедрального собору та УС КПЛ і дуже цікавився печерами й мощами. Він занотував, що мощі св. прп. Нестора Літописця лежать у кипарисовій труні, зробленій коштом А. Орлової-Чесменської [1238, с. 292], видатної жертводавиці [1750, с. 63]. Ймовірно, виріб певний час не змінювали, щоб ушанувати вкладницю. На гравюрі Л. Серикова за малюнком І. Панова 1869 р. (Додаток Д. Рис. 12 Б, 13), видно, що труну

оббито тканиною з візерунком, не схожою на ту, що в сусідній труні (в малярні КПЛ у липні 1867 р. поправили срібну частину гробниці [314, арк. 91]). При гравюрі є примітка «Мѣста, посѣщенныя Ихъ Императорскими Величествами...» [960, с. 87–90]. Згадані моці ДС відніс до надважливих для імператорських візитів ще 1828 р. [263, арк. 14], тож саме зустріч владного подружжя могла спричинити додаткове прикрашання труни.

10.02.1865 Т. Зотова з Москви надіслала до КПЛ листа про те, що з благословення митрополита Арсенія дарує раку на моці св. прп. Агапіта Лікаря (кипарисова труна, вкрита сріблом, на бронзових ніжках, оббита оксамитом), яку відправить на початку Великого посту через підрядника. Т. Зотова просила повідомити про отримання її та владика, а труну до повернення останнього з Петербурга зберігати в сухому місці, щоб не псувалася. 21 березня повідомлення, що оглянутий дар поставили в ризниці, було надіслано. 22 березня ДС ухвалив, окрім подяки, благословити вкладницю іконами Успіння, св. прп. Агапіта Лікаря, його найкращими шапочкою, рукавицями й черевиками, відправити за неї молебень при гробі угодника. Втім, еклезіарх архімандрит Мелетій указав, що в КПЛ саме немає підносних ікон Успіння. 27 березня Т. Зотовій написали, чим її благословляють, і лише 30 квітня ухвалили просити дані про вагу срібла й вартість раки для доповіді Синоду. Про це нагадали 17 травня, тільки тоді отримали відповідь (рахунок придворного фабриканта Н. Полтавцева від 21.07.1864). Жінка просила відкласти перекладення до серпня, коли прибуде, що узгодили з митрополитом. Але так і не приїхала. Владика просив у Синоду подяки для вкладниці (грудень 1865 р.), повідомив про вартість раки, до якої особисто переклав моці ще в жовтні. Синод видав указ благословити Т. Зотову 10.02.1866, з КПЛ їй це повідомили 24 лютого [320, арк. 2, 4–5, 10, 11, 13, 14, 16, 18, 23, 25–26, 29–29 зв.]. Тобто попри намагання пошанувати вкладницю, врахувати її побажання з Синодом про неї спілкувались неспішно. Ймовірно, розуміючи, що Т. Зотова цього від КПЛ не очікувала.

04.10.1876 наглядач заїзду КПЛ для прочан ігумен Агапіт подав до ДС рапорт про те, що неназвана пані пожертвувала до УС кипарисову посріблену раку св. свт. Михаїлу. Зрештою встановили, що це – вдова, дочка колезького радника О. Аксакова з Москви [328, арк. 2, 8]. Отже, анонімність дару зберегти не вдалося [1556, с. 26].

Дар О. Аксакової (за іншими джерелами – матері й дочки Аксакових: Ольги та Софії [640, арк. 193 зв.]) передали зберігати еклезіарху з резолюцією, за якою слід було просити дозволу Синоду перекласти мощі, – про що і склав запит митрополита Філофей [328, арк. 2, 8]. На перекладання тіла (в день пам'яті святого) вірян запрошували, зокрема, й оголошенням у «Киевских Ев» [890, с. 252; 1552, с. 24], яким віддали перевагу перед неуточненою в протоколі ДС місцевою газетою [640, арк. 193 зв.]. Тож звернення до Синоду, можливо, було зумовлене планом замінити раку підкреслено публічно, що уможлиблювалося лише з дозволу.

Рапортом від 19.09.1887 еклезіарх архімандрит Валентин просив дозволу визолотити лицьовий бік раки св. свт. Михаїла за пожертви лаврських схимонахів: Антонія (100 руб.) та Іоанна (60 руб.). Резолюцією від 21.09.1887 ДС дав цей дозвіл [661, арк. 269], тобто його члени не лише підтримували добродійні наміри насельників КПЛ, а і вважали, що такі дари до святинь, як гробниці, доцільно поступово вдосконалювати.

Труни, підготовані угодникам Печерським 1836 р., освячували перед літургією [252, арк. 6; 281, арк. 50, 68, 94–94 зв.; 337, арк. 9 зв.]. 23.12.1836 за усним благословенням переклали до нових трун мощі кількох святих у БП на всенощній, а мощі св. свт. єпископа Феофіла Новгородського в ДП – після всенощної, з усіма потрібними молитвами [586, арк. 456 зв.]. Мощі св. прп. Агапіта, митрополит Арсеній 1865 р. переклав: «...сь должнымъ благоговѣніемъ и освятительнымъ моливословіемъ» [320, арк. 25 зв. – 26]. Інші тіла 1836 р. [586, арк. 15, 60 а, 64, 209 зв., 241 зв., 267, 298 зв., 302, 419, 445], імовірно, перекладали так само. Коли в таких випадках до храму пускали богомольців і чи бачили ті, як перекладали святині, невідомо.

07.09.1836 ДС розглядав пропозицію намісника, за якою домовини в печерах треба було завісити або чистити залежно від кількості відвідувачів раз чи двічі на місяць [586, арк. 298]. Ухвалили (і є примітка, що виконали) «дѣлать по сему» [586, арк. 298]. Судячи з того, що про регулярні очищення згадок не виявилось (лише 11.05.1915 промили мідні труни свв. прпп. Леонтія й Геронтія [422, арк. 12]), швидше за все, обрали завіси (чи щось інше після появи трун 1839 р.).

Пропозиція продати 24 зайві труни з печер [274, арк. 2–2 зв.] передбачала пошуки покупців. На жаль, невідомо, чим усе закінчилося, і як планували реалізовувати домовини – цілими чи розділеними на тріски [348, арк. 35]. 1829 р. міщанин І. Ветров з Києва придбав у КПЛ 6 п. друзок від трун для БП [272, арк. 9]. Тож загалом є підстави припустити, що продати труни планували з надією на успіх. Принаймні досвід реалізації залишків трунового виробництва адміністрація КПЛ мала [1556, с. 26].

Срібні деталі раки св. свт. Михаїла після появи нової зберігались у ризниці КПЛ [49, арк. 56]. Коли 1907 р. єпископ Волинсько-Житомирський запитав намісника КПЛ: чи можна віддати стару раку св. прп. Феодора Острозького з іконою до м. Острога [183, арк. 124, 126], виявилось, що давня рака – в ризниці ДП [183, арк. 124 зв., 126 зв.; 706, арк. 169 зв.]. Її віддали, забезпечивши за доплату ящик та ноші для транспортування [706, арк. 548]. З ризниць вилучали старі та непридатні дари як відомих, так і невідомих осіб [1441, с. 196; 1564, с. 206–207]. У Давидовій пустині Московської єпархії виставили для шанування домовину св. прп. Мойсея Утрина (1699 р.), ймовірно з 1804 р., у Миколаївському Угрешському монастирі, ймовірно, відтоді ж [830, с. 51–52] або з 1780 р. зберігалась у капличці труна св. прп. Миколи Святоші [861, с. 76–77], у церкві Всіх святих Київських у В'ятці 1871 р. була дошка від труни св. прп. Агапіта Печерського (невідомо, відколи, 1870 р. з КПЛ туди надіслали часточки трьох мощей [1792, р. 21]) [959, с. 260]. Загалом, подібні речі потрапляли не лише до Острога. Тож згадані оклад і труну, можливо, зберігали не лише як освячені коштовності, а і як пам'ятки старовини.

З розглянутих у підрозділі 2.2 розбіжностей між висвітленням у різних джерелах традиції переоблачати мощі впливають питання: хто саме переоблачав і наскільки КПЛ розкривала деталі процесу перед сторонніми.

Ю. Оландер і Н. Багрій підкреслювали, що до переоблачення долучали небагатьох довірених із братії [1427, с. 26; 1654, с. 39]. Н. Гепенер уточнила, що їх було вісім монахів, а сушарню спроектували, щоб туди не зазирнуло «жодне людське око» [1477, с. 53]. Та за радянської влади братія мала підстави поводитись утаємничено [1575, с. 13]. Невідомо, чи помічали численні влітку богомольці [1308, с. 261] відсутність по 2–3 трун у кожних печерах. Можна припустити: для приховування від вірян дій з тілами угодників доцільніше було прикривати домовини віками на місці. Трудомісткість заміни трун можна вважати аргументом за те, що потреба їх просушити (щоб довше служили) важила для КПЛ більше, ніж страх, що хтось дізнається, куди й навіщо віднесли труну. До того ж, окрім торгів щодо трун, зношені або незручні мощові покривала використовували для інших цілей. 1789 р. покривало використали «для подчинки ризниці» [342, арк. 13], також покрови в різні роки перешивали на ризи, єпитрахилі, стихарі [4, арк. 1 зв.; 35, арк. 73; 259, арк. 1–6 зв.]. Покрови шили з інших виробів [4, арк. 3]. Кошти на покрови надавали не лише богомольці [622, арк. 589], а й братія (як-от монах Леонтій 1857 р., блюститель КП ігумен Герасим 1889 р.) [603, арк. 276 зв.; 665, арк. 437 зв.], а тканину й торочки – віряни [626, арк. 246; 633, арк. 84–84 зв.; 656, арк. 249; 661, арк. 269; 701, арк. 833 зв.; 703, арк. 1199; 704, арк. 350; 720, арк. 541 зв., 731]. Ці випадки свідчать про ощадливість КПЛ у витратах на святині (стерті подушки в мощей БП лагодили, а не замінювали повністю [12, арк. 4]) й про вільний обіг речей, призначених для живої та канонізованої братії КПЛ, між обома цими категоріями.

Братію часто переміщували між відомствами [437, арк. 1–7; 473, арк. 121 зв.; 534, арк. 3]. Речі для святих надходили на ім'я когось не тільки з ДС, а й з рядових насельників (1890 р.) чи монахів інших обителей Києва (1819 р.) [667, арк. 388; 671, арк. 419]. Письмових присяг про нерозголошення

побаченого під час переоблачення знайти не вдалось, як і прямих свідчень про усні. Згадка про таку присягу в Мгарському монастирі є в повісті О. Донченка «Лукія» [887, с. 150]. Втім, твір (уперше виданий 1939 р.) написано під впливом атеїстичної пропаганди [887, с. 5–194, 533], однією з ідей якої було довести, що традицію втаємничували.

07.08.1805 митрополит Серапіон записав, що оглядав з генерал-майором Глуховим, намісником і кількома соборянами укріплення гори й споруду для просушування трун [249, арк. 106]. Якщо генерал-майору пояснили суть приміщення (і/або пустили всередину), то в КПЛ були готові розкривати традицію перед заінтересованими.

Важливо окреслити статус учасників переоблачення мощей з печер, яке вважали дуже важливою справою, що «требуєть бдительнаго и неотступнаго за онымъ смотрѣнія чрезъ немалое время» [437, арк. 2 зв.]. І. Никодимов уточнив, що це були еклезіарх і паламарі [1058, с. 31–32]. За виданням «Киевские пещеры и Киево-Печерская лавра» (1864 р.) – обрані схимонахи [968, с. 52]. Раніша справа про послушника П. Баштового (1825 р.) містить рапорт блюстителя ДП соборного ієромонаха Аарона від 07.05.1823 про літнє переоблачення: за браком людей ризничому потрібен досвідчений помічник. Таким о. Аарон визнав послушника П. Баштового, бо той за сім років добре навчився переоблачати. Для цього пропонувалося викликати його з Китаївської пасіки. Показова резолюція ДС, за якою переоблачати й оглядати мощі мали не послушники, а принаймні монахи [437, арк. 2–3, 4 зв.]. Зі справи помітно, що участь послушника в переоблаченні не вважалася проблемою для адміністрації, можливо, не лише за попередні сім років, а й узагалі, поки про це не заявили вголос на засіданні ДС.

П. Баштовий (державний поселянин з Таврійської губ. [534, арк. 3]) 1826 р. прийняв постриг як Парфеній [473, арк. 121 зв.]. Прямих відомостей, чи брав він участь у переоблаченнях далі, бракує. Але до 1827 р. він був паламарем на ДП, як і в 1815–1823 рр., а 1827 р., уже як паламар і провідник при БП, отримав характеристику «скромень, способень» [473, арк. 121 зв. –

122]. Тож явних перепон для участі в переоблаченнях після його постригу не було [1575, с. 18].

Блюститель ДП ієромонах Інокентій 1847 р. просив додати для переоблачення рясофорного монаха, запропонував постригти сторожа – послушника М. Викуса. Митрополит благословив [596, арк. 173]. Отже, щоб підтримати якість учасників переоблачення, могли прискорити підвищення когось з них.

В статті 1912 р. з «Leidensgeschichte eines Stundisten», аби переконати, що мощі роблять з підручних засобів (наприклад, воску, версія про який побутувала в протестантських колах [1389]) або все муміфікують нові [1328, р. 79], є цікаві деталі. Вбрані тіла щільно розкладали на столі й читали багато молитов і літаній то в головах, то в ногах, ставали на коліна, кадили, кропили свяченою водою, потім по черзі за старшинством цілували тіла й по одному переносили до ніш на плечах. Участь брали тільки єпископи, архімандрити, найвищий монастирський клір і особливо довірені «священники» («priests»). Часто долучався митрополит. Автор статті підкреслив, що миряни не могли брати участь [1328, р. 79], але не уточнив, хто надав йому, протестанту, стільки деталей про те, як усе відбувалося. Втім, якщо інформація достовірна (загалом вона узгоджується принаймні з пізнішим офіційним описом канонізації святителя Гермогена [1085, с. 345–356]), то її доступність сторонньому вказує, що мирян не допускали радше через брак у них сану, а не через таємність традиції.

На домовинах у середині XIX ст. були ручки [1010, с. 34, іл. 17, 18], наявність яких дає змогу припустити, що тіла переносили в трунах (нині виймають у печерах [1645]), а ще, що в КПЛ дбали, аби це було достатньо зручно робити.

Простежити, що знали про одяг святих сторонні, можна, зіставляючи дані з джерел, створених у КПЛ і поза нею. Вирізняється докладністю повідомлення В. Птіцина 18.10.1909 в «Полоцких ЕВ». Дописувач указав, що св. прп. Євфросинія Полоцька покоїться під шовковим покривалом у схимі «въ

обтяжку» [1153, с. 817–818], оксамитових черевиках, лик накрито парчею [1153, с. 817–818]. 13.05.1922 моці угодниці розкрили в радянську кампанію з розвінчання святинь. Як і мало бути за постановою від 16.02.1919, про це склали протокол, де зазначили, що під схимою 1910 р. – мантія, шовковий ватник, ватяні рукавиці, шовкові черевики, на голові – ватник під шовком, парчевий ковпак, шовковий чохол, під одягом – шовковий «хитон» [837, с. 81–83; 1150, с. 37]. Враховуючи, що свята залишалась у стані, як після переоблачення 1909 р., В. Птіцин навів значно менше складових убрання [1575, с. 14–15].

Неможливо відстежити, які предмети перебували при мощах на час укладання майнових описів КПЛ. Стосується це не лише тканини (винятком є згадка в описі 1778 р. про срібновизолочений наперсний хрест з ланцюжком «на святомъ Михаилѣ» [83, арк. 157]). Понад те, в реєстрі речей, вибулих у 1823–1827 рр., є примітки на зразок: подушки в БП – «употреблены подъ головы святымъ мощамъ» [14, арк. 38], парамани в ДП – «употреблены по назначенію на святыхъ» [14, арк. 38]. 1877 р. блюститель ДП ігумен Аркадій рапортував у ДС, що тканинні дари для мощей від купчихи з Москви Ганешиної «наложены на угодниковъ» [324, арк. 239], імовірно, щоб не описувати їх. 1885 р. ієрей з Оренбурзької губ. О. Благонев пожертвував покров з проханням, відіслати йому той, що лежить на мощах. ДС погодився, причому не згадано про потребу це описати [656, арк. 469 зв.]. Бракує й уточнень, скільки разів облачення надягали повторно. Тільки Н. Гепенер занотувала, що: «...дехто з “святых” мав навіть по 2 комплекти одягу» [1477, с. 54]. Можливо, речі, коли вперше потрапляли до трун, вважалися радше власністю угодників, а не об'єктом контролю адміністрації [1575, с. 15].

До мощей жертвували подушки (чи наволочки), рукавиці й «напіврукавиці», черевики, шапки, мантії (1871 р. гроші на мантії надав ієродиякон ДП Ісихій [627, арк. 422]), парамани, малі покровці [92; 95–97], пояси, панчохи [90; 99; 245, арк. 148, 153, 178–178 зв., 195, 197–197 зв., 242–242 зв., 275 зв., 292, 296–297; 258, арк. 16; 324, арк. 2, 66, 76, 95, 96, 239, 358 зв.,

545, 577, 614, 623; 325, арк. 4 зв., 91 зв., 114, 150, 176–179, 236, 239, 289; 326, арк. 5, 27 зв., 159, 173, 252, 288, 374 зв., 387, 395, 456 зв., 474, 497; 327, арк. 8, 52, 59, 142, 314, 351, 354, 355; 604, арк. 272 зв.; 611, арк. 92 зв.; 632, арк. 692 зв.; 656, арк. 249 зв., 308 зв.; 657, арк. 148 зв.; 671, арк. 419; 672, арк. 13, 633 зв.; 693, арк. 377–377 зв.; 704, арк. 16; 706, арк. 493 зв.; 708, арк. 358; 710, арк. 95 зв.], митри (святителям) [245, арк. 103–104 зв.]. Шовкову хустку, прислану св. прп. Євфросинії Полоцькій 1876 р., ухвалили віддати для використання на розсуд блюстителя ДП [638, арк. 30 зв.], тож не розглядали як потрібну при святині. Виокремлюється рукавичка св. свт. Михаїла (пожертва 1858 р.) [245, арк. 297], котра вказує, що принаймні окремі елементи одягу змінювали й на мощах УС [1575, с. 15–16].

А самі предмети з цього типового переліку, за зображеннями гробниці св. прп. Євфросинії Полоцької [863, с. 27; 889, с. 10], вкладаються в межі того, що можна було побачити, якщо підняти над мощами тільки покров.

Ю. Немцевич про 1786 р., відзначив у спогадах, що мощі «вбрані в свої архієрейські облачення»¹, та вже 1790 р. на БП «кошульки» (назва з 1738 р. [195, арк. 1–16 зв.]) на мощі шили з пожертвованої парчі [219, арк. 1–9]. У 1818–1822 рр. там само на сорочку святого використали покривало іншого [348, арк. 36]. На ДП 1798 р. тканини купили для мощового «сподняго од'янія» [343, арк. 1–6], 1913–1914 рр. зі скарбниці ризничому повертали кошти за матерії для одягу й шапочок на мощі [408, арк. 9, 25 зв.]. В 1818–1822 рр. сорочки святим шили зі старих покровів, додавши частину пожертвованої тафти [348, арк. 41 зв.]. Тканини на мощові облачення від жертводавців приходили й 1844 та 1891 рр. [292, арк. 115 зв.; 670, арк. 211 зв.]. 1915 р. на шапочки угодників мали піти списані з ризниці БП текстильні вироби [725, арк. 309 зв.]. Іноді (як от 1858 р.) ДС ухвалював зробити щось для мощей з тканин, пожертвованих як з призначенням, так і без [604, арк. 537–537 зв., 546; 717, арк. 107 зв., 121 зв.], імовірно, обираючи підходящі.

¹ «...are attired in their pontifical robes» [1375, p. 72].

1897 р. ігуменя Валентина надала 32 штофні сорочки святим ДП [179, арк. 77 зв.; 325, арк. 456 зв.]. Ця настоятелька Воскресенського монастиря в Петербурзі ще 1891 р. взяла благословення митрополита Платона, щоб її сестри пошили угодникам Печерським покривала, шапки, рукавиці [324, арк. 239]. Тож Валентину і її сестер не можна вважати для КПЛ повністю сторонніми. Пожертвування двох сорочок для мощей від М. Семенової (передали на БП) [324, арк. 465], а також – шовку на сорочки свв. прпп. Леонтію та Геронтію від П. Бородаєвої з Ялти інтерпретувати складно через брак відомостей про вкладниць та їхні зв'язки з КПЛ.

Бракує даних і про зв'язок з КПЛ Ф. Велкової з м. Рибінська, яка 1895 р. прислала панчохи двом святим [326, арк. 241], та Є. Стриженової і жінок з Єлисаветградської губ., від яких (1889 і 1897 р.) надійшло по 12 пар панчіх для 12 будівничих [326, 388 зв.; 665, арк. 451 зв.; 682, арк. 474 зв.]. Чи було це замовлення КПЛ, чи народна інтерпретація її потреб? Тим паче, панчіх немає в інших джерелах про мощі з печер. Переважно спідній одяг для мощей шили в межах якщо не самої КПЛ, то принаймні в колі найдовіреніших осіб.

У Фондах НКПЗ є шість мощових ватників. П'ять з них фахівці датували кін. ХІХ ст., шостий – ХХ ст. (Див. Додаток Ж). Судячи з цього й протоколу про розкриття мощей св. прп. Євфросинії Полоцької [837, с. 81–83; 1151, с. 37], 1910 р., коли О. Кисілевська сприйняла побачене в печерах як виразні «контури кістяка» [845, с. 68], ватники вже були типовими. Додатково ватники сповивали мотузками [1575, с. 17], як і в, наприклад, св. прп. Сергія Радонезького [150; 151; 838, 3:13–3:19]. Втім, в описах КПЛ згадок про ватники бракує, тож питання про точний час їх появи серед складових одягу для мощей залишається відкритим.

У реєстрі речей, прибулих 1877 р. до УС, є перелік предметів облачення св. свт. Михаїла: митра, напівомофор, покрив, подушка, воздух, по парі рукавиць і черевиків. Усе це – дари С. Аксакової (за іншими джерелами – О. Аксакової [758, л. 1–2; 760, л. 2]), як і нова коштовна рака, надана тоді ж [324, арк. 242–246 зв.]. У справі про жертвування раки [328, арк. 1–12] й

донесенні про це Синоду [758, л. 1–2] не йдеться ні про які інші речі від пані Аксакової. Тож питання, чи узгоджувала вона з КПЛ облачення, покров і подушку (й чи використали їх за призначенням), залишається відкритим.

1837 р. дружину колезького радника М. Смоленкову з Астрахані благословили за щедрість до КПЛ трьома старими шапками угодників та «самою вѣтхою мантиєю, хотя неполной» [245, арк. 197–197 зв.]. 1902 р. на прохання групи жертводавців про клаптик тканини з мощей ДС постановив надіслати мощових шапок та рукавиць [327, арк. 351 зв.], згадки про благословення шапкою і (або) черевичком, рукавицею святих збереглися і за 1862, 1863, 1874, 1880, 1881 та 1904 рр. [324, арк. 364; 609, арк. 244; 611, арк. 92 зв.; 633, арк. 25–25 зв.; 645, арк. 58 зв.; 701, арк. 833 зв.] Отже, з КПЛ виходили речі з переліку типових пожертв. За 1818–1822 рр. у БП «за крайней вѣтхостью» [348, арк. 35–36] вилучили 42 покривала й ухвалили подрібнити в благословення богомольцям, які попросять [348, арк. 35–36] (1865 р. зношену тканину з печерної ризниці для того ж роздавали «въ пошитыхъ рукавичкахъ и шапочкахъ» [394, арк. 283]), тоді ж у ДП роздали клаптиками п'яти старих покровів [348, арк. 41 зв.]. За згадкою 1888 р., готувати клаптики (як і натільні образки та хрестики) до пересилання поштою мав наглядач іконної крамниці [663, арк. 677 зв.], тож, імовірно, саме там їх і розповсюджували. В описі ДП ідеться, що старі облачення подрібнювали «требующимъ богомольцамъ» [156, арк. 174 зв. – 176], тож можна відстежити комунікативний аспект звичаю, майже не висвітлений у відкритих джерелах. Наскільки регулярно клаптики роздавали, невідомо, втім, навіть найменш придатні текстильні речі [1561, с. 39], котрі побули при мощах, намагалися застосувати з користю. До того ж завдяки подрібненню старих покровів їх розподіляли якнайбільшій кількості богомольців, що поглиблювало контакт останніх зі святинями.

Між 1823–1827 рр. є запис про 50 арш. тафти «на покрывала святым по вѣтхости упразднены» [14, арк. 46]. Тобто могло трапитися, що текстиль доводилося списувати, так і не використавши [1575, с. 14–17].

В листопаді 1876 р. духівник ієросхимонах Вассіан приніс до ДС 200 руб. від купця з Ростова М. Шахова на золотошвейні парамани свв. прпп. Печерських. Соборяни ухвалили доручити о. Вассіану «самому озаботиться виконанням воли жертвувача» [638, арк. 526]. Можливо, як ініціатору пожертви, не запланованої на рівні адміністрації КПЛ.

Щодо дбайливості переоблачення й покривання мощей є відомості лише про печери, до того ж – розрізнені. 1913 р. тіла охарактеризували як «дбайливо сповиті»¹. О. Ісбах 1929 р. охарактеризував покривала як замазані й брудні, покладені так, що місцями видно вату, каміння, ганчірки, додав, що покривала зривають червоноармійці [941, с. 118]. Н. Гепенер теж часто бачила, що покрови скидали червоноармійці [834]. Домовини під час передання до «ВМГ» опечатали такими, які вони були в той момент [112; 832; 1425, с. 25]. На фото, зроблених після того, як печери відібрали в КПЛ, навіть при розкритті мощей [108–111; 113; 114; 130–133; 136; 139; 141; 147] тіла прибрані охайно. На фото з розкриття мощей св. прмч. Євстратія видно паперову бирочку «Препѣбномѣчникъ Евстратій» на внутрішньому шарі облачення. Щось схоже є і в св. прп. Миколи Святоші [109; 113]. Хоча В. Гінзбург відзначив, що в ДП усе зроблено значно менш ретельно [53, арк. 6; 1481, с. 111]. Отже, навіть, коли цілісність мощей була під загрозою, облачення угодників намагались утримувати в гідному стані.

З раніших свідчень згадувана записка з-під сорочки св. прп. Євфросинії Полоцької (див.: підрозділ 4.3), де вказано: «Мы не дерзали никогда раскрывать святое тело [...] только тогда, когда свидетельствовали ей» [1248, с. 38]. Записка ставить під сумнів те, що сорочки, які 1897 р. надіслала ігуменя Валентина [326, арк. 456 зв.], наділи на мощі (бо мощей у відкритих трунах ДП налічувалось якраз 32 [1014, с. 21–31]). Але вона дещо пояснює різницю в акуратності облачень у печерах [1481, с. 111], яку помітив В. Гінзбург. Можливо, угодницю залишали в сорочці лише тому, що це була жінка [1575, с. 19–20] (так, мощі св. блаж. Софії в Слуцькому Свято-Троїцькому чоловічому

¹ «Carefully swathed» [1385, p. 383].

монастирі перевдягали обрані жінки, навіть без настоятеля [1764, с. 78]), а можливо, в БП аж до передання їх «ВМГ» на мошах змінювали всі шари одягу, а в ДП – лише частину.

В останній чв. ХІХ – на поч. ХХ ст., коли жертводавці письмово висловлювали побажання, як у КПЛ мають використати їхні дари, привертають увагу прохання (судячи з резолюцій ДС та приміток «исполнено», виконані) покласти покрови до найбільших церковних свят і «высокоторжественныхъ праздниковъ» [324, арк. 544; 325, арк. 163 зв., 245; 326, арк. 212 зв., 235, 301, 369, 394; 327, арк. 127, 297, 308; 693, арк. 983 зв.]. (До приїзду імператора теж накладали найбагатші покрови [263, арк. 26 зв.]). Іноді днів не уточнювали, тільки рік (1882 р.) [324, арк. 441]. Послушник КПЛ Є. Хоменський 01.05.1902, коли передавав 84 покрови від покійної сестри Є. Житіної – послушниці Тульського Успенського монастиря – окреслив її волю так: «...чтобы тѣ покровы ежегодно непременно бы возлагались» [327, арк. 262 зв.]. Н. Щеглова 1873 р. просила, аби її дари лежали, поки зносяться [324, арк. 41]. Також (як-от 1891 р.) вказівка «для свят» протиставлялася визначенню «постоянная» [325, арк. 307]. Можливо, брат мав на увазі під «непременно» буденне використання подібного зразка.

02.02.1897 дворянка С. Муромцева з с. Барятин Рязанської губ. (є і вказівки, що вона з м. Данкова [179, арк. 77 зв.; 682, арк. 271], які суперечать адресі на листі) надіслала на мощі св. прп. Євфросинії Полоцької покров, «чтобы эту пелену никогда не снимали, но чтобы она навсегда осталась на святыхъ мощахъ» [326, арк. 371]. Покров був «краснаго бархата, шитый золотомъ и разноцвѣтными камнями» [326, арк. 371 зв.; 682, арк. 271–271 зв.]. У Фондах НКПЗ є, за карткою, покров ХІХ ст.: «краснаго бархата, шитый золотными нитками, битью и блестками...». Під час огляду виробу виявилось, що на ньому вишито: «Святая преподобная Евфросинья моли Бога за грешную Софию» [98]. Очевидно, «грішна Софія» – це і є С. Муромцева.

В резолюції ДС є рекомендація внести покров до опису ДП і вказівка «для употребленія» [326, арк. 371 зв.], а В. Птіцин 1909 р. описав зовсім інше

червоне покривало угодниці [1153, с. 817–818]. Сам покров попри несприятливі умови в ДП (до перенесення мощей святої в Полоцьк минуло 13 років) добре збережений. Хоча три з чотирьох живописних ликів херувимів по кутках втрачено, дрібні деталі вишивки не пошкоджені, а вишитий хрест не потертий [98], хоча віряни цілували хрести на покровах [845, с. 68] близько до схрещених рук святих [1335, р. 51]. Коментарі «для особыхъ случаевъ» [324, арк. 635] супроводжували в реєстрі прибулих (за 1886 р.) речей ДП значно простіші покрови (яких, щоправда, 32) [324, арк. 635]. Враховуючи це, можна припустити, що покров від С. Муромцевої справді намагалися зберегти якнайдовше (як і розшитий бісером 1831 р. [104; 105]), але для цього якщо й застосовували за призначенням, то далеко не щодня. Окрім того, цей покров не віддали до Полоцька, як це мало бути у випадку повного дотримання волі жертводавиці [1575, с. 20–21].

15.04.1787 митрополит Самуїл отримав листа від Катерини II (16 квітня передав ДС) про те, що вона хоче пожертвувати церквам речі. Митрополит наказав те, що надійде до КПЛ, негайно описати з позначенням року, місяця та числа й зберігати «со всякою осторожностью» [212, арк. 2]. На мощі КПЛ духівник імператриці привіз (і 18.04.1787 в УС «представиль» [873, с. 23]) за дорученням, переданим через О. Храповицького [1232, с. 13], 86 покровів різної парчі, підкладених різною тафтою, щоб у Москву відправили кур'єра по «оклад», і «обложивъ всѣ тѣ покровы какъ должно по настоящему» [100; 212, арк. 3, 5]. Про це й про те, що під його наглядом усе це отримали та майже все пришили, митрополит зі звітом з підписами намісника і блюстителів печер доповів Синоду. Реєстри слід було зберігати в канцелярії КПЛ, як і залишки матеріалів, до розпорядження Катерини II [212, арк. 5 а, 5–5 зв.]. Покрови лежали в ризниці [883, с. 271], але їх бачив на мощах А. Глаголев (на Великдень) [856, с. 103], тож по великих святах принаймні певний час їх використовували.

1862 р. надійшов покров на мощі св. мч. Іоанна Немовляти від великої княгині Олександри [296, арк. 453 зв.], але даних про його використання бракує.

Уніат О. Назарук запам'ятав розмову 1910 р. з провідником у печерах, котрий сказав, що мощі показують «особливо роскольникам і католикам, щоб їх переконати, як треба складати пальці, коли хрестимося» [1051, с. 10]. Отже, для КПЛ кисті угодників були різновидом проповідницької наочності [1555, с. 11], тож їх відкриття стороннім варте окремої уваги.

21.11.1806, митрополит Серапіон записав, як прикладався до всіх мощей: «...примѣчательна рука правая у препод. Спиридона Просвирника, ко опроверженію раскольническаго креста, а у Ильи Муромцева напротивъ» [249, арк. 147 зв.]. Тож кисті святих було однаково просто побачити [1555, с. 10]. Ю. Немцевич назвав мощі чорними й сухими [1375, р. 72]. Ймовірно, 1786 р. (1784 р. шили новий одяг угодникам з ДП [209, арк. 23]) іще можна було оцінити колір і стан тіл під час звичайного відвідування печер (щоправда, слід урахувати перешивання «кошульок» 1790 р. та пошиття одягу на 32 угодників 1795 р. [224, арк. 84 зв.], тобто до візиту митрополита Серапіона). За справою про огляд перстів у печерах 1744 р., св. прп. Спиридон Просфорник належить до святих «безъ троеперстнаго зогбѣнія» [199, арк. 10–10 зв.]. Ймовірно, владика Серапіон розгледів триперстя у його десниці [121; 1527, с. 6] першим [1555, с. 10].

Одяг для мощей за кількістю шарів, кроєм та наявністю зав'язок [93; 94; 111; 121; 123; 130; 131; 136] не передбачав можливості відкривати тіла далі, ніж до зап'ястя.

Щодо св. прп. Іллі Муромця, то ієросхимонах Оптиної Введенської пустині Іоанн 1839 р. видав працю, в якій, посилаючись на «Обличение неправды раскольнической», доводив, що насправді на цьому прикладі видно триперстя [940, с. 35], навів цитату з «Обличения...» про зображення рук – несумнівні, бо «сняты съ предмета, всенародно видимаго» [940, с. 27]. «Обличение...» єпископа Тверського Феофілакта, підготовлене в співпраці з

КПЛ з 1739 р., в ході якої 1744 р. змалювали руки угодників, вийшло друком 1745 р. [199, арк. 3–3 зв.; 227, арк. 5–16; 1675]. У доповненні 1839 р. до попередніх доказів стародавності триперстя ієросхимонах Іоанн закликав усіх, хто сумнівається, подивитись у КПЛ на правиці свв. прпп. Аліпія Іконописця, Спиридона Просфорника, Іллі Муромця, Йосифа Хворобливого [888, с. 23]. Фото, зроблені в ході розкриття мощей у «ВМГ», свідчать, що в облаченні св. прп. Іллі Муромця на час зйомки не було отвору для кисті [130; 136], натомість нині її добре видно [Див., напр.: 938]. При цьому малюнок 1744 р. передав позу руки св. прп. Іллі Муромця точно (Додаток Д. Рис. 27). Отже, те саме можна припустити щодо реалістичності решти зображень.

Коли руку св. прп. Іллі Муромця почали приховувати, вважаючи приклад нетлінності (у деяких інших святих кисті теж повністю були під одягом [111; 136]) менш важливим за приклад давності триперстя, визначити складно. Філарет (Гумілевський) у праці 1847 р. відзначив триперстя двох святих з посиленням: «какъ говорятъ искренніе очевидцы» [1745, с. 33]. Втім, не уточнив, чи це сучасні йому очевидці, чи ті, на кого посилався й ієросхимонах Іоанн.

Парфеній (П. Аггеев) у праці 1867 р., як і о. Іоанн, про те, що на мощах свв. прпп. Йосифа Хворобливого й Іллі Муромця не дво-, а триперстя, запевнив, що «любопытный самъ можетъ видѣть» [1098, с. 8]. Парфеній (уже після переходу зі старообрядництва в православ'я) відвідав печери 1837 р., та в звичайній групі й сам, за спогадами, розкритих мощей не бачив [1098, с. 184–185]. Можливо, в посиленні на очевидців він повторював якихось інших авторів [1555, с. 12].

28.05.1888 намісник запитав колишнього старообрядця Є. Зубарева, чи бачив той кисть св. прп. Спиридона, а коли почув, що так, розповів про св. прп. Іллю Муромця й на собі показав, як у святого складено пальці [922, с. 46]. Додав, що богомольцям руку не показують, але він «...видѣль, когда мѣняли на преподобномъ одѣяніе» [922, с. 47]. Отже, фізична недоступність мощей для огляду не виключала поширення інформації про них.

Наскільки актуальною інформація про «всенародну видимість» рук святих була на час виходу праць о. Іоанна й Парфенія, можна визначити, простеживши умови доступу до мощей, передусім св. прп. Спиридона Просфорника, про якого писав о. Іоанн.

Триперстя св. прп. Спиридона згадували в довідниках про святині КПЛ [806, с. 15; 1049, с. 111; 1210, с. 15], повчальних роботах і збірках публікацій з періодики [846, с. 10; 1118, с. 499; 1149, с. 169], історико-богословських розвідках [826, с. 81; 1745, с. 33], працях, автори яких ділилися досвідом бесід з неправославними [802, с. 458–459; 1303, с. 49]. Помітно, що опис триперстя значно усамостійнився від самого тіла угодника.

На звороті одного з офіційних лаврських знімків руки св. прп. Спиридона (підрозділ 1.2), котрі збереглись у фондах НКПШЗ, вказано ціну – 30 коп. [121; 123; 1555, с. 12], за якою фото купували ще й 1902 р. [1088, с. 185] За рахунок продажу фото додався ще один спосіб опосередкувати інформацію про вигляд святині, причому доступний не лише письменною. З самої наявності фото помітна увага ДС до пропаганди серед старообрядців. Найімовірніше, мощі для зйомки виносили з печер у добре освітлене, а головне – зручне для вибору бажаного ракурсу місце. Можливо, виймали з домовини, щоб її край не заважав.

Уже сучасники дивувались, як старообрядці на чолі з Н. Зеніним (див.: підрозділ 1.2) могли оглянути й сфотографувати мощі («ужели при свѣтѣ магнія?») [1247, с. 451]. Знімок, який вийшов 1906 р. в журналі «Старообрядець» [1134, с. 292–293], свідчить, що така можливість була (слід урахувати, що на мощах була рукавичка), й підштовхує до припущення, що фотограф домовився з провідниками чи сторожами неофіційно (навіть чи соборяни хотіли фото у невідомому для православної церкви ракурсі).

У листопаді 1909 р. від С. Дячкова, садівника з Херсонської губ., до КПЛ надійшло два листи з проханням розгорнути якісь з мощей, якщо розсіяти сумніви в нетлінні тіл прийдуть «наши невѣруюція братія» [175, арк. 23–23 зв.]. ДС ухвалив (це виконали) повідомити С. Дячкову, що він має вже в КПЛ

«обратиться къ о. намѣстнику» [175, арк. 25]. Відкриту руку св. прп. Спиридона провідники 1879 р. показали приєднаним від унії до православ'я богомольцям з Люблінської губ. (згадана в підрозділі 2.3 група М. Страшкевича) [1167, с. 7]. Демонстрацію відкритих мощей не обговорювали окремо в згаданих домовленостях між КПЛ та єпископом Люблінсько-Холмським Модестом [1555, с. 12] про супровід цієї та ще кількох груп [329, арк. 1 а, 17 зв., 21, 23 зв., 27 зв.]. Але, наприклад, 1902 р. з дозволу намісника десницю показали селянам-паломникам з Седлецької губ. [849, с. 581; 852, с. 92], 1908 р. – з Подільської єпархії, а 1911 р. – з Холмської єпархії (кожною групою керував священик) [1021, с. 305; 1190, с. 751–752]. Протоієрей М. Семеновський, що привіз селян з Седлецької губ. у червні 1902 р., звернувся по письмовий дозвіл намісника відкрити руку святого вже після того, як група пройшла по БП (з помічником благочинного). Прохання задовольнили [1213, с. 333–334]. Тож така демонстрація, ймовірно, якщо й не за замовчуванням уходила до набору засобів, за допомогою яких у подібних випадках пояснювали суть православ'я, то була легко доступною на прохання керівників груп.

Архімандрит Павло Пруський, відомий проповідями єдиновір'я старообрядцям, у листах ключарю Києво-Софійського кафедрального собору М. Оглобліну (за 1868–1876 рр.) нерідко просив, щоб той домовився, аби старообрядцям і новонаверненим до православ'я відкрили руку св. прп. Спиридона. Т. Ус просив місіонера, відповідального за його місцевість, поклопотатися, щоб йому відкрили мощі. Є. Зубарев пішов до намісника по дозвіл відкрити руку св. прп. Спиридона, та виявилось, що протоієрей М. Кашменський уже оформив про це лист. 1901 р. тому, щоб відкриті мощі побачили старообрядці з Єлисаветградського пов., сприяла рада Одеського Свято-Андріївського братства [921, с. 17; 1086, с. 262; 1087, с. 408–409; 1653, с. 41, 44–45, 47]. Тож єпископ Модест був не єдиним посередником, який клопотав перед КПЛ про гідну зустріч певних відвідувачів [1555, с. 13].

У вересні 1869 р. довго й уважно змогу роздивлятися десницю св. прп. Спиридона мав протоієрей М. Кашменський [958, с. 480–481]. 1899 р.

рукавичку угодника перед місіонером з Москви ієромонахом Миною зняв благочинний КПЛ, дозволивши нахилитись якнайближче [1043, с. 1852]. Ієрей В. Маракулін 20.09.1913 теж бачив руку святого й визнав її, як і о. Мина, триперстям. перший раз спускався в печери 17 вересня й запитав провідника, чи може той розкрити руку. Почув, що розкриття пелен намісник «только можетъ разрѣшить!» [1020, с. 758] (О. Назаруку провідник того ж року сказав, що «дозвіл на огляданне нагих тіл угодників» дає «ігумен Лаври» [1051, с. 10]). Через три дні В. Маракулін отримав у намісника дозвіл (друкований бланк з іменем і прізвищем [1019, с. 759]). Ураховуючи, що на поч. ХХ ст. по дозвіл побачити руку св. прп. Спиридона заздальгідь звертався до намісника КПЛ ієрей В. Цветков [1171, с. 45; 1555, с. 12–13], І. Корольов, якому відкривали деякі руки «какъ для священника» [981, с. 37], не вказав, як отримав таку можливість. Та загалом духовні особи теж мали узгоджувати своє бажання з хранителями святині.

П. Беляєв 1908 р. відзначив, що студенти краще б не розповідали, що мощі воскові чи з сіна, а попросили показати нетлінні тіла, сходивши «къ старцамъ, завѣдующимъ пещерами» [801, с. 42, 68]. П. Беляєв проходив по печерах у групі, яку вели дуже швидко, без докладних пояснень, а джерел про те, яку інформацію про доступ до мощей він міг отримати поза тим (і від кого), бракує. Прочанин «И. Б-ровъ» згадав, що в червні 1890 р. він і два його супутники, між іншим, попросили провідника-ієромонаха показати руку св. прп. Спиридона. І той так і зробив [814, с. 706], судячи з усього, відразу. 1914 р. те, що монах показував, серед іншого, «висушену руку»¹ помітив С. Грем. Втім, питання, чи могли саме блюстителі печер задовольнити без вказівки намісника гіпотетичне прохання студентів-скептиків, поки що залишається відкритим.

Десницю св. прп. Спиридона запеклому захиснику старообрядництва Є. Кочергіну (який після того став православним) показував протоієрей П. Лебединцев [1149, с. 169]. Ураховуючи релігійно-просвітницьку активність

¹ «dried-up hand» [1341, р. 26].

протоієрея, його діяльні відносини в цьому напрямі зі священноархімандритами КПЛ [1641, с. 46–47] і працю над написанням історії обителі [1002], можна вважати такий вибір опонента для Є. Кочергіна добре продуманим з боку КПЛ [1555, с. 13].

Блюститель БП доручив, щоб руку того ж святого Є. Зубарєву показав ризничий, і в призначений час, коли пройшов натовп, верхній покрив підняли; на руці була рукавичка. Коли священник з родиною, який лишався в печерах, пройшов повз, ризничий поклав три доземних поклони (і Є. Зубарєв теж). Потім зняв рукавичку, дав можливість довго розглядати руку зі свічкою, звелів прикластися до неї й одягнув усе назад [921, с. 17–19]. В. Маракуліна, його знайомого лікаря і знайому лікаря повів дивитися на руку мощей блюститель БП. Підняв пелену, зняв рукавичку і дав поцілувати мощі [1019, с. 758–759]. Ймовірно, це й був сценарій, заведений у всіх подібних випадках. Випадкових відвідувачів попри сан одного з них вирішили не долучати, коли мощі показував ризничий, а коли це робив блюститель, окрім того, хто мав письмовий дозвіл, прибуло ще 2 чол. Утім, між відвідуваннями Є. Зубарєва і В. Маракуліна минуло 25 років, за цей час вийшли обидва фото, отже, й умови доступу додаткових спостерігачів могли трохи спростити.

А. Хохлов теж цілував руку св. прп. Спиридона [1288, с. 13]. Протерта шкіра між великим і вказівними пальцями, в западині (Додаток Д. Рис. 3), котра не мала б контактувати з рукавицею-мішечком, указує, що прикладалися до неї не лише в описаних випадках.

У виданні «Свет Печерский» 1917 р. вийшла стаття, де приховування мощей під пеленами віднесено до дисциплінарних таємниць «чтобы охранить святыню» [1084, с. 175], тобто таких, межі яких залежать від обставин [1084, с. 175]. Щоб у КПЛ поділяли окреслений погляд, підстави з'являлися протягом усього досліджуваного періоду.

У записці про порядок у КПЛ від 15.12.1917 вказано, що розкриття рук деяких святих, за спостереженням братії, суттєво «прекратило любознательность и требование открывать святые мощи» [174, арк. 235, 236–

236 зв.]. Отже, в КПЛ визнали, що зміна умов огляду виявилася корисною. 1929 р., вже за співіснування монастиря з «ВМГ», особливо ревно богомольці прикладалися до мощей з відкритими руками [941, с. 116]. Отже, рішення мало стійкі результати, сприятливі для КПЛ, хоч і суперечило попередній концепції «дисциплінарної таємниці» [1555, с. 14].

Колишній молоканин, що повернувся до православ'я, І. Строкін, селянин з Таврійської губ. 16.06.1896 посвідчив, що 14 червня прибув до КПЛ побачити мощі. Їх відкрили, ще й з дозволом доторкнутися, «у однихъ мощей – св. главу, лице и руки, а у другихъ – руку съ троеперстнымъ сложеніємъ» [1199, с. 191–192]. Чиє лице відкрили й наскільки, незрозуміло. 1886 р. про те, що групі богомольців у кінці печер провідник показав обличчя св. свт. Симона, повідомив автор, який додав, що вражені селяни кинулися цілувати мощі, але сам він незабаром збагнув, що перед ним – погано змодельована воскова маска [1354, р. 445]. У звіті В. Гінзбурга про св. прп. Арсенія Працелюбного зазначено: потилицю та тім'я пофарбовано олією в колір муміфікованої шкіри [53, арк. 40]. Отже, проблема доступності для огляду обличчя потребує пошуків додаткових джерел.

Щодо особливих практик при мощах, то Д. Мамін-Сибіряк (весна 1886 р.) описав молодичку, яка тримала на руках труну св. мч. Іоанна Немовляти [137], й додав: «Проходящіє прикладывались» [1018, с. 61]. За потреби братія КПЛ закликала до порядку навіть малят (підрозділ 2.3). Д. Мамін-Сибіряк не відзначив, чи провідник відреагував на дії вірянки. Поряд з іншими його враженнями (підрозділ 2.3) свідчення дає змогу поставити під сумнів якщо й не наявність, то сумлінність провідника в БП на той час. Тому складно оцінити, наскільки прийнятна для КПЛ була поведінка жінки. Так чи інакше, місця біля труни св. мч. Іоанна Немовляти вистачає, тому богомольці мали змогу вільно пройти повз того, хто взяв домовинку.

Мощі свв. Леонтія та Геронтія канонархів 1884 р. стали головним аргументом у протистоянні між братією (на чолі з еклезіархом архімандритом Валентином) та митрополитом Платоном (Городецьким) щодо заміни

канонархів-хлопчиків на дорослих. Владику переконували, що богомольці звикли до дітей на кліросі з часів святих отроків, а нетління останніх свідчить про богоугодність традиції. Зрештою 27.05.1887 архієпископ Херсонський Никанор відзначив, що канонархами є лише дорослі юнаки [330, арк. 11; 912, с. 376]. Митрополит Платон помер 1891 р., і восени 1896 р. в хорі УС знову було багато хлопчиків [977, с. 32, 45]. Залишались вони там і після 1918 р., коли канонархи щоранку та щовечора зворушливо молилися своїм покровителям (свв. Леонтію та Геронтію) [1058, с. 63]. Отже, мощі отроків були центром уваги перш за все для юних канонархів, котрі мешкали в КПЛ.

27.11.1895 за резолюцією ДС саме на мощі отроків передали «пелены» (від покровів їх відрізняли й в інших справах [604, арк. 537 зв.; 632, арк. 115 зв.; 708, арк. 546 зв.]) від торговця з Москви О. Мохова. В листі він просив повідомити, кому дісталися дари. На цьому листі вже в КПЛ приписали, що «пелены» невеликі [325, арк. 268–268 зв.], тож саме розмір міг відіграти вирішальну роль у виборі місця для їх застосування [1554, с. 60–61].

Відомості про 12 тіл, похованих разом у ДП, узяті зі сказання про заснування УС, переказав простому народу П. Троцький: це були 12 зодчих, яких обрали й спрямували до Києва Господь і Цариця Небесна через ангелів-посланників [1178, с. 15–16]. Лежали вони на землі, без домовин, добре помітні за залізними ґратами [835, с. 57; 977, с. 46; 1357, р. 337], зробленими 1786 р. [211, арк. 1–4], швидше за все, для захисту від зловмисників¹. Судячи з яскравого епізоду в нарисі про мандрівку Д. Маміна-Сибіряка, героєм якого став чоловік, що схвильовано шукав 12 братів [1018, с. 60–61], місце їх упокоєння було складно помітити без вказівки. Особливо тим, хто раніше не бував у печерах.

Серед спогадів є як такі, де зодчих названо братами [801, с. 49; 855, с. 57; 977, с. 46; 996, с. 107], так і ті, де цього уточнення немає [1345, р. 472; 1352, р. 65; 1355, р. 472–473; 1357, р. 337]. В книжечках, виданих у КПЛ, щоб

¹ Посилання в статті Ф. Уманцева на залізну з рамами труну, яку зробив для 12 тіл ремісник Гаврило Белеза (див.: 1774, с. 106), неточне, йшлося саме про ґрати.

зорієнтувати письменних у молитвах до кожного святого, 12 зодчих названо братами, будівничими УС [1039, с. 163; 1040, с. 12]. Від жертводавців приймали поштові відправлення саме «на 12 (святыхъ) братьевъ» [245, арк. 283; 296, арк. 408; 324, арк. 66, 95, 413; 325, арк. 153, 163 зв.; 326, арк. 115 зв., 140, 212, 288, 387; 327, арк. 179, 211 зв., 302, 308, 314; 588, арк. 385; 623, арк. 329 зв.; 632, арк. 115 зв.]. Тож версія, що угодники були саме братами (якими саме, рідними чи за постригом, простежити складно), була для КПЛ цілком прийнятною.

За записками відвідувачів приблизно відомо, що іще провідники повідомляли при огляді кriptи. Так, Дж. Джеймс (поїздка 1813–1814 рр. [1819, р. 217–218]) відзначив, що святі понад 800 р. тому прийшли з Константинополя й викопали «цю підземну усипальницю» [1355, р. 472–473], маючи на увазі чи всі печери, чи тільки місце їх поховання. Дж. Джонсон та М. Холдернесс назвали 12 зодчих засновниками церкви [1352, р. 65; 1357, р. 337], не уточнюючи, якої [1546, с. 116], а в Ч. Сибіль наголошено, що тієї, котра панує над місцевістю [1390, р. 253]. М. Холдернесс і А. Хейр згадали про постриг майстрів у КПЛ [1345, р. 472; 1352, р. 65]. А. Хейр зазначив, що звели вони «монастир» [1345, р. 472]. Помітний акцент на участі угодників у розбудові КПЛ, а різниця в деталях виникла при спілкуванні між носіями різних мов. Скептик В. Кримов, описуючи провідника, що підганяв групу, передав короткі фрази останнього (див.: підрозділ 2.3) і заклик «Святые преподобные двѣнадцать братьевъ, молитѣ Бога за насъ, грѣшныхъ» [996, с. 107]. Імовірно, провідник попри поспіх вирішив показати, як до зодчих правильно звертатись у молитві. В такому разі він урахував загальний брак досвіду звернень до безіменних святих.

Ф. Кістяківський, П. Коваленко, які були в КПЛ дітьми (1811 та 1896 рр.), й Т. Заєць (зі слів матері, котра посилалася на провідника приблизно 1840-х рр.), указали, що 12 братів будували лаврську дзвіницю [855, с. 57; 914, с. 160; 977, с. 46] (І. Столярову неписьменна мати розповіла, що вони звели «лавру» [1246, с. 350]) [1546, с. 116]. А. Шафранський переказав легенду про появу цієї

дзвіниці: 12 братів-будівничих мурували її, стоячи на землі, бо вона туди входила й виринула, коли на бані поставили хрест [1302, с. 757]. П. Куліш вклав цей переказ у уста героя твору «Огняний змії» [998, с. 259], тож оповідь справді була поширена. М. Зеров, коментуючи твір як перекладач, подивувався, як швидко склався переказ (П. Куліш писав тільки через 95 років після зведення пам'ятки) [998, с. 305]. Отже, вживання пояснення про дзвіницю серед провідників цілковито виключити неможливо.

Висновки

У ХІХ – на поч. ХХ ст. потребу опоряджувати ємності для мощей у КПЛ визнавали важливим чинником, достатнім, аби спонукати братію до активної комунікації всередині обителі та поза нею. До виготовлення й ремонту домовин долучалися обрані насельники КПЛ усіх рівнів: від тимчасових послушників при майстернях до настоятеля. Спостерігаються чіткий розподіл обов'язків між виконавцями, прагнення на всіх етапах процесу дотримуватися монастирської та загальної ділової дисципліни з урахуванням церковної ієрархії. За результатами оновлення раб були можливі зміни у структурі послухів.

Пошуки сторонніх ресурсів (грошей, матеріалів, майстрів), щоб у разі браку власних як слід завершити справи, свідчать про високу відповідальність ініціаторів робіт з потужними ємностями. При цьому на уповноважених забезпечити постачання матеріалів і підбір майстрів лежала потреба знайти задовільний баланс між тим, скільки КПЛ доведеться заплатити, та якістю результатів угоди. Замінювали труни під дією таких мотивів: шанування святих; прагнення додати «благолїпія»; спроба донести до богомольців певну ідею; потреба знайти найкращий матеріал чи найзручнішу форму.

Те, що не тільки верхні покрови, а й одяг на мощах регулярно змінюють, КПЛ в суворій таємниці не тримала. Таким чином, мала кількість одночасно опоряджуваних у сушарні мощей – це прагнення не стільки приховати переоблачення, скільки не порушити звичний для літа напружений ритм відвідування печер і не викликати в богомольців (особливо з віддалених

місцевостей) невдоволення відсутністю на місці багатьох тіл. Щоб запобігти заторам у підземних коридорах, швидше за все, й покрови піднімали тільки перед обраними. Основні завдання, пов'язані з переоблаченням, вирішували на рівні безпосередньо відповідальних за це насельників: печерних паламарів та ризничих, у разі потреби – з залученням еклезіарха. ДС, а тим паче настоятель долучались передусім у неординарних випадках та під час реєстрації нових предметів мощового одягу чи списування старих. Саму процедуру не докладно регламентували й не уніфікували для обох печер, тож ДС ухвалював щодо неї не завжди послідовні рішення. Для братії КПЛ переоблачення було важливим з погляду збереження святинь від псування, та радше буденним. Певної урочистості набувало тільки одночасне перекладання верхніх покровів у Великий піст, котре увійшло навіть у довідкові видання окресленого періоду. Позачергово одяг чи взуття на мощах могли замінити з появою нової жертви. Щодо покровів як у печерах, так і в УС, то чітко простежується тенденція розділяти їх на святкові та буденні, а також вибіркового підходу до реалізації побажань жертводавців щодо використання поданих покровів.

Ураховуючи плінність кадрів між різними лаврськими відомствами, знання про стан і вигляд відкритих тіл святих з УС та печер не були привілеєм кількох особливо втаємничених представників братії. Члени ДС й настоятель долучалися до огляду мощей передусім за суперечливих обставин, коли рядові монахи чи послушники не мали повноважень приймати рішення самостійно.

Адміністрація КПЛ усвідомлювала велику роль відкритих рук мощей у пропаганді істин православ'я. Утім намагалася обмежити безпосередні контакти з розкритими мощами, враховуючи велику кількість людей, які з різними намірами відвідували обитель, а ще видань з описами й зображеннями тих самих рук. Під час відбору тих, кому руки все-таки відкривали, в КПЛ зважували, наскільки виправданим з погляду користі для віри може бути порушення вічного спокою святих у їхніх домовинах. Посередництво духовних осіб в отриманні дозволу відкрити мощі, відмови неочікуваним прохачам свідчать, що концепції «дисциплінарної таємниці» мощей у КПЛ

дотримувалися послідовно. Рішення виставити руки святих для постійного огляду було на час ухвалення вимушеною і навряд чи бажаною поступкою, яку згодом позитивно оцінили в КПЛ. За наявними джерелами неможливо зробити остаточні висновки щодо того, як регулювали розкриття облич угодників.

Виокремлювалися наявністю особливих комунікативних традицій реліквії, котрі й фізично вирізнялися на загальному тлі: мощі дітей (свв. мч. Іоанна Немовляти, прпп. Леонтія та Геронтія), а також 12 зодчих, покладених поряд без трун.

3.3. Взаємодії щодо частин мощей і речей святих

Мета підрозділу – реконструювати множину контекстів, у яких насельники КПЛ взаємодіяли між собою та зі сторонніми щодо частин мощей, відкрито виставлених для шанування окремо та в складі мощовиків, а також хреста св. прп. Марка Печерника.

За майновим описом 1778 р., глава св. р-ап. Володимира й перст св. пмч. архід. Стефана лежали в срібних ковчежцях з двома дошками з часточками святих Печерських [83, арк. 70 зв. – 71]. Багато клопотів у КПЛ викликала подарована від Катерини II до гробу золота лампада в розмір тієї, що перед царськими вратами у великій церкві зимового палацу [1232, с. 12] з перлово-діамантовою китицею. Митрополит Самуїл 29.03.1788 видав про неї окремий наказ ДС. За документом, він отримав дар 21 березня через імператорського кур'єра, оглянув і при останньому передав еклезіарху ієромонаху Захарії. Соборяни мали перерахувати діаманти, кількість яких указано в листі від представників імператриці, й з докладно описати лампаду [212, арк. 32–33, 35]. Її мали зберігати у вівтарі й використовувати лише на літургії в найбільші церковні свята й «высокодержественныя дни» [212, арк. 32–33, 36–36 зв.]. Гробовий мав знімати лампаду, коли до мощей підходили прикладатися. ДС забезпечив, щоб виконали частину цього наказу про опис. Втім, про використання лампади 28 квітня порадив: варто поставити

над ракою якнайшвидше та якнайкраще написану ікону св. р-ап. Володимира в людський зріст, щоб лампада (хоч у будні – лаврська срібна) висіла високо [212, арк. 32–33, 36–36 зв.]. Після обговорення з митрополитом з'явилась ідея про механізм, аби, коли поряд немає людей, спускати лампаду (під наглядом гробового) «противъ самихъ мощей» [212, арк. 37 зв.]. Зрештою, за клопотанням еклезіарха, срібляр з Подолу Г. Чижевський зробив за 24 руб. копію діамантової китиці для буднів. Ікону ж написали й установили [212, арк. 47–47 зв., 57]. В довіднику 1886 р. вказано, що при святині – лампада з діамантовою китицею [1189, с. 113], тож підміну широко не розголошували. Показове не тільки намагання охороняти імператорську пожертву, а й те, що гробницю згадували як належну св. р-ап. Володимиру, якому призначили лампаду (після розділення святинь до глави теж надходили вотивні лампади [296, арк. 237 зв., 337]). Про те, що в раці лежать інші реліквії, не йшлося. Неможливо визначити, що було первинне: те, що Катерина II визнала головною главу одного з владних попередників (на її думку), чи вплив на імператрицю сакральних пріоритетів, які їй у Києві прищепили митрополит або соборяни. Втім, оскільки, аби підняти лампаду над натовпом, вирішили написати ікону св. р-ап. Володимира, загалом для КПЛ було нормальним виділяти додатковий центр уваги навіть у межах однієї гробниці, виставленої для загального шанування.

Еклезіарх ієромонах Гімнасій 11.05.1823 сформулював у рапорті до ДС пояснення, що вже слід замінити згадану раку, бо її срібне покриття повсюди стерлося до дерева [1556, с. 23] від старості та «ежедневнаго прикладыванія къ онымъ мощамъ» [252, арк. 3]. На усунення помітних пошкоджень планували використати 1 ф. вотивного срібла від ікони Успіння. О. Гімнасій також указав, що київський срібляр, міщанин Г. Бризгунов погодився працювати за 15 руб. [575, арк. 73 зв.], тож на час подання рапорту вже відбулися переговори, ймовірно, з неформальним торгом. 25.05.1823 (узгодивши з митрополитом) оформили ярлик про оплату цієї роботи [252, арк. 6, 575, арк. 195 зв.]. Подальші зміни ініціював уже митрополит Євгеній. До раки, як ідеться в рапорті

о. Гімнасія за 03.12.1824, слід було зобразити на кипарисі св. р-ап. Володимира на весь зріст і помістити в срібновизолочений оклад за наданим малюнком. Бо часточки мощей мали переносити в окрему ємність. На 22.03.1825 ікона була готова, тож на початку квітня майстру її оплатили. Коли робота переросла з дрібного ремонту в розділення ємностей для глави св. р-ап. Володимира та часточок святих Печерських, до неї долучили С. Стрельбицького [252, арк. 2, 7–7 зв., 31–33]. Ймовірно, досвідченого майстра запросили через суттєве ускладнення завдання [1556, с. 25–26].

За головним описом УС 1875–1877 рр. рака кипарисова, оббита штофом і оксамитом, зі срібновизолоченою дошкою на фасаді. На ній викарбували постаті свв. р-ап. Володимира й пмч. архід. Стефана [387, арк. 59], що, очевидно, влаштовувало настоятеля й ДС навіть після розділення святинь. Імовірно, зростовий образ св. р-ап. Володимира, на їхню думку, давав змогу зосередитись біля раки на молитовному спілкуванні саме з цим угодником.

У срібному ковчежці над главою був отвір [45, арк. 106; 387, арк. 59]. 30.06.1881 еклезіарх архімандрит Валентин доповів, що невідомий офірував карбовану срібну кришку з опуклою овальною півкулею ($7\frac{3}{4} \times 5\frac{1}{4}$ в.) з зображеннями. Було вказано розмір кришки [324, арк. 396]. Сама ємність мала 6×4 в. [45, арк. 106; 387, арк. 59]. Тож жертводавець не був настільки наближений до братії (чи не настільки комунікабельний, бо лишився анонімним), щоб знати точніші параметри, й побоювався, що виріб буде замалим. Або мав задум, за яким кришка й мала бути більша за ковчежець.

Уже згадуваний В. Щенков 1892 р. пожертвував до глави патронального угодника коштовну раку. Деталі узгоджував з ДС з 1888 р. [337, арк. 2 зв.], та у справі не описано, як [1556, с. 26]. Деякі подробиці впливають з протоколів ДС. Так, 26.10.1888 його члени обговорювали лист з пропозицією зробити металеве драпірування в ніші з главою за доданим малюнком. Ухвалили запросити В. Щенкова до посильної участі в заміні окладу. Біля резолюції ДС, якою драпірування визнали незручним, намісник архімандрит Ювеналій дописав, що він особисто пояснив це митрополиту. Вже в грудні того ж року

від В. Щенкова прийшло 100 руб. на новий оклад [663, арк. 540 зв. – 541, 787 зв.], у липні 1890 р. – ще 50 руб. [668, арк. 336 зв.] Отже, спершу жертводавець не мав наміру повністю оновити раку.

10.10.1890 в ДС ухвалили відповіді на запитання В. Щенкова про орієнтовну вартість нового срібного окладу – близько 3000 руб., а про те, скільки вже зібрано коштів, – що є лише 150 руб. від самого В. Щенкова [668, арк. 424]. Отже, в КПЛ якщо й збиралися ремонтувати раку, то на час листування план перебував у зародковому стані, а загального цілеспрямованого збору грошей іще не оголошували.

24 травня ДС обговорював листа В. Щенкова зі 1500 руб. і проханням дозволу найняти для виготовлення срібної раки фабриканта Я. Борисова з Москви як «хорошого и честнаго» [670, арк. 483]. Соборяни ухвалили погодитись, але з тим, щоб він приїхав до Києва укласти угоду, скласти ескіз та для «слѣпки указанной раки по соображенію» [670, арк. 483]. На прохання В. Щенкова про ескізи й розміри раки соборяни надали їх щодо гробниці й ковчежця для глави, а ще надіслали архітектурний план і фасад ніші, де стояла гробниця [674, арк. 39 зв. – 40]. Тож емалевий напис про те, що рака надається «на вѣчнія времена»¹, теж можна вважати узгодженим з КПЛ.

Вже після того, як Я. Борисов отримав замовлення, В. Щенков прислав ще 1000 руб. до КПЛ. Тож фабрикант отримував майже всю суму за роботу в КПЛ, коли там оглянули й визнали гідною раку. 11.01.1893 її ухвалили зафіксувати в головному описі й занести до УС, щоб після благословення митрополита перекласти туди главу. Жертводавцю вислали високоякісний образ св. р-ап. Володимира, тих, про кого він просив, записали на вічне поминання [674, арк. 33–36]. Так КПЛ стала центром перемовин про виготовлення й використання нової ємності для святині.

¹ «Сія рака св. Равно-Апостольнаго Кнзя Владиміра Сооружена усердіємъ Московскаго Потомственнаго Почетнаго Гражданина Владимира Власьевича Щенкова и Супруги его Маріи Сергѣевны о спасеніи ихъ и чадъ ихъ Сергія Николая Александра Власія Варвары и Анны. Препроваждена ими во Св. Кієво-Печерскую Лавру на вѣчнія времена неотделяемо. Москва 1892 года Декабря мѣсяца 25 дня» [87].

У вересні 1909 р. гробницю св. р-ап. Володимира оббили срібним глазетом за гроші КПЛ [710, арк. 383–384]. Імовірно, попередня тканина за 16 років протерлася.

1922 р. в КПЛ був срібний футляр для глави св. р-ап. Володимира XVIII ст. – 7 ф. 53 зол., його ж гробниця, обкладена сріблом, з главою в ковчежці – 10 ф. [51, арк. 1, 3, 5 зв.]. Вага ковчежця (з зображенням «главъ неизвѣстныхъ лицъ» [45, арк. 106; 387, арк. 59], тобто когось, забутого на час описування) становила 5 ф. 75 зол. [45, арк. 106; 387, арк. 59], а пожертвованої від аноніма кришки – 1 ф. 63 зол. [324, арк. 396], що дає в сумі 7 ф. 32 зол., різниця становить 21 зол. (89,58 г). 1911 р. ДС розглядав срібно-визолочений вінець від Ф. Столярова з Ярославля на главу св. р-ап. Володимира [714, арк. 82]. Ймовірно, саме вінець і важив 21 зол.

Долю дару Ф. Столярова, за резолюцією ДС, мав вирішувати еклезіарх. Він мав використати вінець за призначенням, «если это признаеть удобнымъ» [714, арк. 82]. Для порівняння, щоб перекласти главу св. р-ап. Володимира до нової раки, 1893 р. (як і 1825 р.) благословення брали в священноархімандрита (а до головного опису її вносив за розпорядженням ДС ризничий [3, арк. 3–3 зв.; 16, арк. 3 зв. – 4; 29, арк. 3 зв.; 337, арк. 6]) [252, арк. 6; 281, арк. 50, 68, 94–94 зв.; 337, арк. 9 зв.]. Отже, в менш масштабних змінах при святині адміністрація КПЛ була задіяна менше.

Ковчежець св. пмч. й архід. Стефана, визнаний замалим, 1830 р. переплавили, виготовляючи оклад нової кипарисової раки, і внесли до реєстру вибулих речей [2, арк. 1 зв.; 337, арк. 6]. Після торгів срібний оклад на ікону святого до раки робив С. Стрельбицький. Запросили й різьбяра, подібних до котрого, як підкреслено в поданні до ДС, у Києві немає, – київського міщанина І. Даценка. Останній погодився на оплату в 100 руб. [269, арк. 7; 1739, с. 110]. Формулювання «погодився» може вказувати, що в КПЛ намагалися домовитися з визнаними сторонніми майстрами про якнайнижчу можливу ціну [1556, с. 25].

Цікаво, що митрополит Євгеній в історичному описі КПЛ назвав гробницю угодника «кенотафія» [891, с. 114], підкреслюючи, що на повен зріст (перст вправили в руку на зображенні [387, арк. 60 зв.]) у ній лише ікона.

1852 р. до передньої стінки домовини приробили зроблену зі списаних іконних окладів [302, арк. 1–8 зв.] срібну дошку з карбуванням побиття св. пмч. архід. Стефана камінням [296, арк. 123], що додало інформативності. Втім, як це організували, невідомо.

У травні 1912 р. еклезіарх ігумен Анфім подав до ДС рапорт про те, що для заміни раки з перстом св. пмч. архід. Стефана вже зробили кипарисову труну, майже до кінця розробили рисунки та домовилися з фабрикантом, зокрема й про виплату йому 5000 руб. При цьому підкреслено: майстер просив прикріпити вказівний перст до ікони на місці середнього, як і в попередній раці, «по техническимъ соображеніямъ» [186, арк. 1–1 зв.]. Сам ювелір (з Москви) І. Тарабров не раз листовно уточнював з членами ДС тексти для гробниці, деталі зображень (зсередини на верхній дошці кришки – перенесення мощей, у гробі – образ, як і раніше [186, арк. 1–1 зв.]), зміни орнаментів. 04.07.1912 до Москви прислали вказівку зробити на кришці дві ручки [186, арк. 5–13]. Серед листів вирізняється той, де майстра просили скасувати (крім вінчика на іконі) прикрашання виробу емаллю, бо це виявилось непрактичним «по собраннъмъ свѣденіямъ» [186, арк. 19 зв.]. Складно судити, серед кого збирали ці відомості. Проте відповідати на запитання мали ті, хто добре знав властивості покриття й усвідомлював, якого навантаження воно зазнало б у КПЛ.

На новій кришці св. пмч. архід. Стефана зобразили з каменем [1300, с. 73], зняряддяв катування [931, арк. 283]. Перст виднівся крізь прозоре покриття [770]. Щодо затверджених написів, на бортах кришки вивели, чим прославився угодник¹, посередині фасаду – молитву². На раці в ногах докладно пояснили, коли й за яких умов її зробили, – з наголосом, що коштом

¹ «Стефанъ же исполнѣ вѣры и силы, творяше знаменія и чудеса велія въ людехъ (Дѣян. Ап. гл. VI ст. 8)» [186, арк. 1 зв.].

² «Святый апостоле первомучениче и архиіакоме Стефане, моли Бога о насъ» [186, арк. 32].

доброчинців та «взамѣнъ устарѣвшей прежней»¹, а по колу написали імена для поминання². 27 грудня, вказане на гробниці, – день пам'яті угодника [931, арк. 179]. Тож соборяни вирішили поєднати на раці пояснювальні, молитовні й меморіальні тексти.

Про те, що рака готова, стоїть на місці, а частинку мощей туди вклали, 10.01.1913 рапорт у ДС подав еклезіарх ігумен Анфім. Він описав і похвалив раку й написи на ній. Майстру видали срібла на 1049 руб. 55 коп., пожертвуваних 3100 руб., зі скарбниці КПЛ – 786 руб. 20 коп. 11.02.1913 о. Анфім рапортував, що монах Миколай з власних коштів 1912 р. дав 500 руб. на роботи й нікому не розказав, а тепер просить записати низку імен на поминання (так і зробили) [721, арк. 82 зв. – 84 зв., 300, 301]. За такого співвідношення витрат внесок КПЛ не виокремили в тексті на гробниці.

Між 14 і 19.01.1913 в ДС розглядали прохання лаврського послушника Г. Бабочкина прийняти від нього (і потім молитися за вісьмох людей) 2000 руб. на раку св. пмч. архід. Стефана. Ухвалили так і зробити, що підтвердив митрополит [189, арк. 2–3]. Отже, гроші приймали й невдовзі після завершення робіт.

Перевіряти якість виробу ієромонах Агафон 1912 р. їздив до Москви. Коли рака була готова, еклезіарх, за дорученням ДС, мав оглянути її з ювелірами [186, арк. 30; 285, арк. 1–1 зв., 4; 721, арк. 84]. Після перевірки в КПЛ у січні 1913 р. архимандрит Ієронім та о. Агафон вказали, що ємність зробили міцно, «хорошо и стильно» [719, арк. 91]. Втім, І. Тарабров на свій розсуд доповнив раку металевими позолоченими ґратами за 225 руб. У підсумку він попросив вибачення за неправильний розмір ґрат і відмовився як перероблювати їх, так і приймати за них оплату. Тоді в КПЛ ухвалили

¹ «Во славу святыхъ Единосущныхъ Животворящихъ и Нераздельныхъ Троицы Отца и Сына и Святаго Духа, при державѣ Благочестивѣйшаго самодержавнѣйшаго Великаго Государя нашего Императора Николая II Александровича всея Россіи, сия рака устроена на средства благотворителей, взаменъ устарѣвшей прежней, въ Стефановской придѣль Великой Церкви Кіево-Печерской Успенской лавры для частицы св. мощей Святаго Апостола, Первомученика и Архидіакона Стефана, при Священно Архимандритѣ Кіево-Печерской лавры Высокопреосвященнейшемъ Флавіанѣ, Митрополитѣ Кіевскомъ и Галицкомъ и при намѣстникѣ Лавры архимандритѣ Амвросіи, 1912 года, мѣсяца декабря 27 дня» [770].

² «Помяни, Господи, рабовъ Твоихъ: иподіакона Михаила, монаха Николы, послушника Григорія, Андрѣя, Акилины, Евдокіи, Петра, Евдокіи, Анастасіи, Василія и сродниковъ ихъ. Святыи апостоле архидіаконе Стефане, моли Бога о насъ» [770].

подякувати І. Тараброву як жертводавцю, вислати йому ікону, а грати зберігати в ризниці, доки їх долю обміркують [186, арк. 34–34 зв., 36–37 зв.; 721, арк. 511 зв.]. Отже, про те, що додаткова деталь не влаштовує ДС, виробника повідомили зразу. Ймовірно, очікували, що той підлаштує грати під вимоги КПЛ, бо рішення, що з ними робити, не підготували. Те, що річ усе-таки прийняли, можна витлумачити як спробу повернути ділове спілкування, спокій у якому похитнувся, до більш-менш стандартного річища. Для цього визнали коштовну, але непотрібну річ пожертвою, за яку слід віддати узвичаєну шану [1556, с. 26–27].

В майновому описі БП за 1803 р. ідеться про срібну карбовану дошку при закритій раці св. прав. Іуліанії з зображенням перенесення її мощей до печер і написом «преставлення ея» [39, арк. 7–7 зв.] (конфіскували більшовики 27.04.1922 [882, с. 136–137]).

В жовтні 1831 р., коли часточку св. вмч. Іоанна Сучавського за наказом митрополита Євгенія переносили з КП до ГП [273, арк. 2], вирішили зробити для святині нову ємність і підйомник [3, арк. 3–3 зв.; 273, арк. 2; 1556, с. 25]. Для цього ДС видав еклезіарху ієромонаху Гімнасію розпорядження виділити вдосталь привіскового срібла від ікони Успіння та знайти «вольного мастера» [273, арк. 3]. Отже, силами ювелірів КПЛ, на думку соборян, обійтися було неможливо.

Завершилось усе тим, що 11.03.1832 еклезіарх відрепортував ДС про виготовлений коштом зовнішнього економа монаха Антонія мідновизолочений ковчежець зі срібними накладками. Ковчежець поставили ліворуч від царських врат, і 20.02.1832 за благословення митрополита еклезіарх переніс часточку з КП до ГП, де реліквію з почестями поклали в нову ємність. Монаху Антонію висловили подяку, а еклезіарх мав описати пожертву, про все це ДС ухвалив письмово доповісти митрополиту [273, арк. 4, 5, 7, 10]. Ковчежець записали до реєстру прибулих речей як «Эконома мон. Антонія» [3, арк. 61]. Імовірно, останній, до котрого митрополит Євгеній був дуже прихильний [1520], наполіг,

що доцільніше прийняти ковчежець від нього, аніж шукати, хто зробить підйомник для святині [1573, с. 220–221].

У серпні 1866 р. ікону на труні св. прав. Іуліанії (традиційний образ угодниці на одрі зовні кришки [771]) поновили в малярні КПЛ, а домовину пофарбували й побронзували [313, арк. 119]. 14.07.1915 промили раку св. пмч. архід. Стефана, водночас з гробницею св. р-ап. Володимира, з якою працювали 13–15 липня [422, арк. 14] – робили це якраз перед його днем, отже, повернули до УС незадовго до святкової служби.

Щодо тканин при частинах мощей святих, відомих на ім'я, то один з покровів при главі св. р-ап. Володимира надійшов 21.06.1827 від Миколи І й був урочисто покладений на гробницю в день народження імператора (25 червня) перед літургією й молебнем угоднику [261; 932, с. 330] В промові митрополит Євгеній звертався до св. р-ап. Володимира ще і як до володаря держави [1181, с. 331]. Тож заміна мощового покрову могла стати публічною процедурою [1575, с. 15].

Загалом покрови на гробниці свв. р-ап. Володимира, пмч. архід. Стефана й прав. Іуліанії приймали й передавали за призначенням у різні роки від різних указаних (зокрема імператорських [932, с. 330]) і анонімних осіб, за тих, хто їх подав, могли служити молебні (чи поминати на літургії або проскомидії) [296, арк. 421, 590; ; 685, арк. 41 зв. – 42; 324, арк. 309, 679–679 а; 326, арк. 427–427 зв., 469, 484, 486–486 зв.; 327, арк. 21, 39–39 зв., 410 зв.; 684, арк. 388; 686, арк. 571; 709, арк. 408 зв.]. 1858 р. до УС на моці зробили шість покривал (на всі гробниці) «оть Лавры» [296, арк. 365 зв.]. Деякі випадки особливо інформативні. Так, пані Завулонова з м. Радома, дар від якої передали за призначенням 1891 р., в листі до ДС пояснювала, що її покров можна чистити «и опять применяют хотя одинъ разъ въ готь (sic!)» [325, арк. 271–271 зв.], тобто хоча б у загальному знала, як у КПЛ доглядають за святинями [1575, с. 20–21]. Наскільки виконали побажання, невідомо, але його принаймні коротко описали в книзі про пожертви. 12.02.1899 до КПЛ надійшов лист від П. Мілютіної з запитанням, чи надсилати їй покрови (і які) на моці. 22 березня уклали

відповідь, за якою КПЛ була б вдячна і за покрови на тіла, проте потрібніші святкові покрови «хотя и самой недорогой парчи, вродѣ приложеннаго образца, на гробы» [327, арк. 12–12 зв., 15], зокрема й сім – до УС [327, арк. 16, 17 зв.]. Проміжок між запитанням та відповіддю, можливо, якраз і пояснюється потребою уважно проаналізувати, чого найбільше бракує, й вибрати зразок, у якому вдало поєдналися б урочистий вигляд і порівняно невисока вартість.

1893 р. в ДС розглядали відіслані від В. Щенкова 3 березня за розмірами, котрі йому дав покійний архімандрит Марко, покрови для угодника: парадні (на раку та на главу), повсякденні (на раку й на главу), а також вишитий «по усердію р. б. Александра» [326, арк. 77–77 зв.; 674, арк. 285 зв.]. Просив повідомити, коли главу перекладають у нову раку, щоб міг приїхати; 11 березня ухвалили відслужити за жертводавця молебень і повідомити, що 14 березня [326, арк. 78 зв. – 79]. Чи прибув благодійник з Москви вчасно (враховуючи час на те, щоб переслати повідомлення), невідомо.

09.07.1894 В. Щенков написав архімандриту Сергію, що замовив у пана Сапожникова пелени на раку й главу угодника (1 арш. 9 в. × 11 в., 9 × 9 в.) до 15 липня (так і покладали, про що повідомили 29 липня). Через підприємство Сапожникових він передавав і малий покров та дві пелени й 1896 р.; 1898 р. надсилав покров на раку поштою [326, арк. 192–192 зв., 344, 460]. У травні 1899 р. В. Щенков запитував, якого розміру потрібен покров для глави св. р-ап. Володимира [327, арк. 36]. 1900 р. йому ж пояснювали, що на кришку раки угодника (2 арш. 8 в. × 6½ в. [387, арк. 59]) потрібно 3 ¼ арш. × 1 арш. 8 в. / 11 в., а воздух на главу – 6 × 6 в. Покрови надійшли, і аж через 18 днів ухвалили повідомити, що їх отримано. Надіслав і 24.06.1901, коли просив покласти на 15 липня (дня святого), тих самих розмірів [327, арк. 117–117 зв., 129, 262–263 зв.]. Жертводавця записали на рік «о здраві» [327, арк. 262 зв.; 691, арк. 59–59 зв.]. Цього разу покров прийшов 16 липня [691, арк. 59], але його використали, про що написали до Москви. 30.03.1902 В. Щенков прислав пелену 3 арш. 36 в. × 2 арш. та два малі покровці по 1 кв. в., про отримання й використання йому повідомили [327, арк. 262–263 зв., 360, 364, 365]. За

спілкуванням між В. Щенковим та КПЛ, розмір покрів різного рівня при главі св. р-ап. Володимира після появи нової раки відразу не стандартизували (інші риси в їх вигляді цього й не потребували). Можливо, КПЛ підшуквала найдоцільніший варіант, про що знав В. Щенков (і саме тому не зафіксував дані надовго, як у згаданому в підрозділі 2.1 випадку зі шнуром ікони Успіння). Дуже ймовірно, що суттєво вплинули реконструкція в УС та переміщення святинь між ним і Трапезною (підрозділ 2.1).

28.07.1902 еклезіарх архімандрит Валентин рапортував ДС, що іподиякон КПЛ (монах Михаїл) пожертвував 100 руб., щоб у кравечні КПЛ пошили парчеві покрови на гробниці свв. свт. Михаїла, р-ап. Володимира та пмч. архід. Стефана. Побажання виконали [327, арк. 387 зв. – 389]. Тож братія мала можливість організувати опорядження мощей тканинами за приватною ініціативою.

Т. Кларк описав, як 1846 р. попросив гробового «підняти срібну маску, яка покриває його (череп святого. – А. К.), і потім м'яку атласну подушечку, яка його оповиває»¹. Коли главу розгорнули, богомольці стовпилися навколо поцілувати її [1329, р. 363]. Отже, металеві ємності й тканини (ймовірно, вкладені на зразок тих, що при главі св. мц. Німфодори з монастиря св. Павла на Афоні [1411]) навколо глави не ізолювали її повністю від охочих роздивитися вміст ковчежця.

Є. Голубинський нарахував 11 згорілих у різні часи мощей, знайдених нетлінними, включно з мощами св. прав. Іуліанії Гольшанської [1484, с. 522]. Г. Корсун деталізував опис гробниці святої як початку огляду печер. Про те, що раку закрили через руйнівний вплив пожежі в УС [985, с. 1208], Г. Корсун, як ієрей-місіонер, міг знати й незалежно від пояснень монаха-провідника.

Часточки св. прав. Іуліанії відділяли на прохання духовних осіб [333, арк. 1 а зв.; 1546, с. 119]. 1828 р. гробницю включили до розділу «Моци замѣчательнѣйшія» [263, арк. 14–14 зв.], чому не заважало зберігання святині закритою для огляду й прикладання.

¹ «...to lift the silver mask which covers it, and again the soft satin cushion enfolding it» [1329, p. 363].

27.09.1881 ДС розглядав отриманий від згадуваного А. Ковалевського рукопис служби святій та 5 руб. на виготовлення її ікони за зразком зображеної на кришці труни (на липовій дошці). Ухвалили розпочати щодо служби прийняття до друку, дошку зробити кипарисовою, а сам образ – як і на труні, «сь приличною на золотомь фонѣ чеканкою» [648, арк. 240]. Отже, окрім бажання віддячити автору за схвалений у КПЛ твір, простежується тісніше прив'язування замовленої ікони до надгробної.

Включення 1862 р. згадки митрополита Філарета про те, що багато хто відчував аромат часточки св. вмч. Іоанна Сучавського, до приміток у публікації сказання Петра Могили про угодника [1223, с. 77] свідчить, що в КПЛ згадку теж популяризували. Можливо, інтерес митрополита Філарета до реакції на святиню актуалізував останню для всієї обителі [1573, с. 221].

Щодо мироточивих глав, то, за висновком працівників «ВМГ», черепи були різні, деякі пошкоджені, наприклад без нижніх щелеп [1477, с. 57–58]. Тож фізична цілісність не відігравала ролі. Глави сприймали нарівні з іншими частинами мощей [1178, с. 241], тому це природно [1559, с. 42]. Постає питання про особливості вибору ємностей та умов доступу сторонніх до черепів за умови, що дверцята ніш (підрозділ 2.1), відімкнули.

1891/2 р. у майновому описі БП уточнили, що 32 глави (у вівтарі Введенського храму [855, с. 14]) з 1882 р. зберігаються не в кришталевих, а в мельхіорових посудинах з кришками [118] (1891 р.) [22, арк. 43 зв.; 854, с. 136–137] – однакових [120; 1478, с. 57]. Протоколи ДС за 1882 р. світла на появу ємностей у КПЛ не пролили [650; 651], що, втім, лише засвідчує ширші взаємодії, ніж це фіксували письмово. При цьому в ДП посудини були кришталеві [855, с. 8], тож достатньо прозорі. 15 глав, знайдених за митрополита Євгенія, зберігалися за склом під кришталевими ковпаками [913, с. 124; 1002, с. 72; 1559, с. 44] за публікаціями II пол. 1880-х рр. І. Хепгуд 1895 р. описала глави «під скляними дзвонами»¹. В. Маракулін 1914 р. підкреслив, що кожна глава – у скляній тарілці під ковпаком [1019, с. 759].

¹ «under glass bells» [1344, p. 225].

Прозора посудина з ковпаком є на фото 1930-х рр., зробленому після остаточної музеєфікації печер у приміщенні, де опоряджували мощі. В посудині щось лежить (що саме, на фото не видно) [106]. Деякі подібні ємності збереглися [1044]. Якщо нові власники не внесли спрямованих чи випадкових змін, скляні посудини для глав потроху вибували з обігу включно з ХХ ст. У Варязьких печерах Ф. Солнцев помітив кілька «старинныхъ блюдь и колпаковъ, въ которыхъ нѣкогда хранились мвроточивыя главы» [1238, с. 291], але не описав їх матеріал. Під час розкопок 1998–1999 рр. у цих печерах зібрали залишки посудин, атрибутованих (на жаль, археологи через стислий, табличний виклад звіту не вказали критеріїв) як ті, в котрих зберігалися саме глави: 22 фрагменти банок XVII–XVIII ст., дві – посудин XVIII–XIX ст., 30 фрагментів – різних посудин без дати у звіті [1731, с. 108–110]. Ймовірно, Ф. Солнцев бачив ті самі вироби, можливо, ціліші. Тож у ДП глави були відкритіші, ніж у БП, де натомість, схоже, вибрали міцність і довговічність ємностей за рахунок прозорості (все одно до вітваря, де стояли глави, не заходив будь-хто).

За офіційною версією КПЛ, поширюваною серед вірян, миро зливали кожного Великого четверга [1019, с. 759]. Розбиватися скляні посудини могли, найімовірніше, коли миро переливали насельники КПЛ, бо відомостей, що такі посудини брали в руки сторонні, знайти не вдалося (якщо їх не давали потримати потай).

1823 р. директор чернігівської пошти, дійсний таємний радник І. Мельников пожертвував за обітницею [391, арк. 86], даною 1820 р. у КПЛ, срібну таріль. ДС ухвалив передати дар за призначенням, назавжди до мироточивої глави [254, арк. 3, 6; 575, арк. 147]. Таріль важила 3 ф. 38 зол. і мала накладний обручик з написом¹. У середині було вирізано «О здравіи» (8 імен + «со чады и сродники ихъ») та «За упокой» (8 імен) [254, арк. 3–3 зв.]. Жертводавцю про отримання повідомили 4 травня, а 9 травня таріль установили [254, арк. 5, 7]. У справі І. Мельникова бракує даних, чиєю була

¹ «По обѣту подъ управлѣніемъ преосвященнаго М. Серапіона. Посвящено подъ управлѣніемъ М. Евгенія 1823 года Апрѣля [день пропущено] дня» [254, арк. 3].

ідея зробити саме таку пожертву [1559, с. 45] – самого богомольця, чи когось з ДС або КПЛ загалом. В усякому разі, виріб визнали прийнятним.

Невідомо, чи дар І. Мельникова замінив згадане в описі 1803 р. під главою «блюдо серебрянное мѣлкое» [39, арк. 118 зв.; 196, арк. 65], чи надалі ці тарелі використовували по черзі.

Блюститель ДП ієромонах Іннокентій 27.10.1852 рапортував про поміщицю з Орловської губ. Н. Пофістову, яка повідомила, що в печерах після помазування миром від глави одужала. Її чоловік замовив Г. Проценку срібновизолочену таріль (2 ф., діаметр – 7½ в.) за 70 руб. [304, арк. 1–1 зв.]. Майстер дав розписку, в якій обіцяв доставити таріль у ДП до 15 жовтня. Роботу отримали вчасно, хоч і на 5 зол. легшу. Її внесли в опис і ухвалили використати за призначенням (не вказуючи на письмі, яким) [304, арк. 2–2 зв.]. В описі 1893 р. є срібна таріль, де лежить глава, без подробиць, які дали б змогу впізнати чийсь дар, на відміну від докладного опису рами (підрозділ 2.1) [855, с. 14]. Тож таріль від Н. Пофістової можна пов'язати з покладанням туди глави умовно (те, що саме миро, на переконання жінки, допомогло їй, ще не обов'язково чітко визначає суть подячного дару).

В. Діксон без конкретизації печер виокремив нішу в стіні за завісою й скляними дверцятами, де стояла срібна таріль, а в ній «було трохи води та людський череп» [1331, р. 97]. За описом тарелі, це радше відбувалося в ДП [1546, с. 118]. У довідниках, виданих уже після появи срібних тарелей, як точно, так і можливо належних главі при гробі св. прп. Феодосія, вона лежить на «стекляномъ блюдѣ» [968, с. 52; 1215, с. 150]. Якщо це не звичайна неточність опису, то срібні речі могли використовувати почергово зі скляними як урочистіші.

Серед поданих 1818 р. від ростовського купця М. Кекіна штофних покривів на мощі один призначався для глави (12 × 12 в.) [553, арк. 1–3; 1559, с. 47]. Такі самі дані надіслали Є. Комаровій, котра 28.02.1892 запитувала про вигляд мощових покривал [325, арк. 17 зв.]. Ймовірно, з М. Кекіним теж

домовлялися про розмір виробу. Швидше за все, йшлося саме про ту главу, біля якої помазували богомольців [1559, с. 47].

Покров для глави розміром $1 \times \frac{3}{4}$ арш. описано серед дарів Катерини II 1787 р. [39, арк. 113 зв., 116 зв.]. Намісник архімандрит Калліст контролював, щоб до відповідальних за реалізацію задуму імператриці надійшли відомості про вид парчі та розмір кожного покрыву [212, арк. 5 зв.]. Можливо, в КПЛ враховували, що ці покрови покладатимуть лише в найурочистіших випадках, і планували розмістити належний мироточивій главі у ніші, де вона стояла.

Присланий у серпні 1885 р. від селянки з В'ятської губ. П. Апатьєвої «платокъ потъ (sic!) главу мироточивую» [324, арк. 17 зв.] узгодження навряд чи потребував, але невідомо, чи його застосували.

Показово, що під час мирування біля виставленої глави в ДП охочі могли прикласти до оголеної кістки [976, с. 429]. На нашу думку, це означало більше, ніж відкриття доступу до сакрального. Бо саме дозволивши доторкнутися до святині, її хранителі показували, що їм нічого приховувати, аби схилити на власний бік тих, хто сумнівався.

Ф. Солнцев описав, як його знайомий доктор Савенко експериментував з главою (з дозволу КПЛ!): протер і замкнув на ніч у власноруч опечатаній кімнаті, а вранці знайшов миро [1238, с. 291]. Сам автор не висловив власних поглядів на реальність явища. Можливо, не будучи ні богословом, ані медиком чи біологом, він не вважав себе достатньо компетентним, аби про це судити [1559, с. 40]. За П. Коваленком, монах пояснював про глави: «не раз їх досліджували вчені люди, витирали їх, сушили» [977, с. 46]. М. Анджелкович теж переказав відомості про експерименти скептиків [787, с. 35; 977, с. 46; 1345, р. 472], без уточнення, яких. Утім, найімовірніше, йшлося про Савенка. А. Ковалевський згадував, що в КПЛ чув про недосвідченого інока, котрий додав до мира деревної олії, боячись, що його не вистачить. Оповідач додав, що глава вкрилася плямами – і блюстителю заборонив розбавляти миро [976, с. 430; 1559, с. 47]. Пізніше П. Сергєєв процитував Ф. Солнцева, але вже на доказ чудотворності глав [1219, с. 12]. На досліді з ними посилались і провідники.

Тож навіть неправильні дії насельників і випадки сумніву в чудотворності глав у КПЛ тлумачили на свою користь [1559, с. 41].

Стручець, яким наносили миро, перебував при святині постійно. На ніші був навісний замок [855, с. 14; 1559, с. 47], але бракує даних про те, в якому режимі дверцята зачиняли та відчиняли.

Саме мирування було настільки рутинне для православних, що яскраво його описали іноземці й ті, хто брав у ньому участь дітьми [855, с. 57; 977, с. 46; 1322, р. 225; 1329, р. 227–228], коли подія врзалась у пам'ять дуже глибоко. Вирізняється тільки свідчення В. Діксона: віряни ставали на коліна, а миром капали на заплющені повіки. Потім усі підводились і жертвували копійки [1331, р. 97]. В. Діксон розпитав ченця про церемонію й отримав відповідь, за якою череп належав святому, в якого за молитвами Богородиці зцілилося вибите око. Даних про ім'я та час життя угодника він не отримав, крім згадки, що це був київський монах, череп якого зберегли за велику славу, і кожен, у кого боліли очі, приходив сюди по зцілення [1331, р. 97]. Дж. Александер зафіксував, що елеєм побризкали шматочки хліба, які витяг його супутник, сподіваючись на допомогу від внутрішніх хвороб [1322, р. 225]. Подробиці про зцілені очі та хліб свідчать, що серед братії КПЛ були ті, хто поділяв погляди мирян на шанування святинь. Таких монахів допускали до взаємодій зі сторонніми, тож і адміністрація обителі не відкидала деяких народних релігійних уявлень [1546, с. 118].

Н. Королева вказала, що в БП «...“послушник”. Сидів у малій печерці, перед блискучими черепами [...] пензлем доторкався він черепа й креслив знак хреста...» [982]. Н. Королева художньо описала відвідування печер під час навчання в інституті шляхетних дівчат (1904–1906 рр.) значно пізніше, 1936 р. [1485, с. 9; 1559, с. 48; 1638, с. 429–434], тож постають питання: хто мирував, скільки глав для цього використовували й за яких умов.

Є дані, що помазував миром черговий при главі ієромонах [787, с. 35; 859, с. 110–111; 1330, р. 228; 1344, р. 227]. За версією Дж. Александера, В. Діксона і П. Коваленка, мирував провідник, монах (чи розрізняли монахів та ієромонахів

військовий-іноземець, британський археолог [1799, р. 128–129] і сільський хлопчик?) [977, с. 46; 1322, р. 225; 1331, р. 97]. На гравюрі В. Тімма, окрім вірян, є лише монах-провідник [955, с. 79], тож і миром помазувати мав би він, якщо хтось не залишився «за кадром». Монах, але черговий, фігурує в спогадах не тільки малого на час відвідування КПЛ І. Ясинського [1317, с. 25], а й досвідченого І. Долгорукого (1817 р.) [883, с. 108]. Висвітлюючи подорож 1810 р., І. Долгорукий засвідчив, що богомольців мирують при одній главі в ДП, і не уточнив, хто це робить. Лише вказівка «мажуть приходящихъ» [884, с. 271] натякає на когось з братії КПЛ.

Ієрей Г. Корсун вказав про ДП: «На выходѣ изъ пещеръ, в нише стѣны за стекломъ помѣщается 30 главъ [...] Помазавши себя муромъ, покидаемъ...» [985, с. 1270] Главу на тарелі, він докладно охарактеризував раніше. Підкреслив, що невідомо, чия вона і як потрапила до КПЛ [985, с. 1270]. Складається враження, що помазували при 30 главах разом. Протоієрей О. Крилов 1914 р. записав: «...прикладывались и к мироточивой главе; их там несколько [...]; каждый берет струец, опускает в блюдо и сам себя помазывает» [875], – хоча складно визначити, від якої (яких) з глав брали єлей цього разу. Групу з Одеського єпархіального жіночого училища 1909 р. мирував інспектор класів протоієрей Н. Моїсєєв [1094, с. 585, 589–590; 1546, с. 117]. Отже, духовні особи могли помазуватися самостійно й помазувати інших незалежно від своєї належності до КПЛ.

В описі БП у довіднику 1887 р. зазначено, що богомольців помазують [1267, с. 28]. В інших джерелах є вислови «богомольцы помазуются» [913, с. 126; 968, с. 22, 26, 429; 976, с. 74; 1157, с. 157; 1240, с. 104; 1272, с. 125; 1273, с. 122], «помазывались чудотворнымъ муромъ ея» [893, с. 112], з якого незрозуміло, чи допускали самостійне мирування мирян.

У І. Долгорукого (1817 р.) та звіті про паломництво 1902 р. йдеться про помазання єлеєм «отъ муроточивыхъ главъ» [883, с. 108; 1213, с. 333]. Одну главу в БП показали П. Тома 1835 р., причому він не повірив у її чудотворність [1401, р. 13]. І. Хепгуд залишила спогад про «черепи невідомих святих» [1344,

р. 226] у БП. Після келії св. прп. Антонія під скляним дзвоном стояла глава. При ній усіх православних з групи й помазали елеєм [1344, р. 227–228]. П. Коваленко через багато років емоційно пригадав, що біля виходу з БП на столі стояло кілька великих тарелей, на кожній лежав череп в олії. Кожен богомолець цілував «цю голову» (в однині) [977, с. 46], а потім: «Я ще тільки побачив ці кістяки, мене почало нудити» [977, с. 47]. Окрім названих джерел, згадку про глави (з ДП) у множині містить звіт про паломництво одеських вихованок єпархіального училища [1094, с. 589–590]. Якщо П. Коваленко змішав однину та множину не випадково, то вірян помазували кожного при окремій з кількох глав.

Дж. Александер не уточнив, у яких саме печерах був (швидше за все, в БП, бо мандрував по глибокому снігу). Його супутника помазали в капличці при главі в круглій скляній посудині [1322, р. 223, 225]. Це, втім, не виключало можливості використання інших глав за потреби, наприклад за великого скупчення людей.

Провідник М. Мамаєва по БП повчально сказав, що раніше глава виточувала елеї, але «нынѣ за грѣхи людскіе чудо это не повторяется» [1017, с. 789]. Зображення глави, зокрема, унаочнює, що пензлик залишався готовим для використання і тоді, коли по печерах не водили більшість груп [1010, с. 39, іл. 24]. Отже, провідник не мав або повноважень, або бажання відкривати святиню. Загалом можна зробити висновок, що в БП різну кількість глав підносили до виходу за ситуацією (можливо, за кількістю людей), при цьому принаймні одна була доступна, хоча б теоретично, постійно [1546, с. 116–117].

Бурхливо братія зреагувала на відмову 12-річного [1627] П. Коваленка від мирування: два монахи занесли його в якийсь темний куток. Потім наполегливо вмовляли матір відслужити над сином водосвятний (5 руб.) чи звичайний (3 руб.) молебень, пояснюючи, що отрок біснуватий [977, с. 47, 48]. Сам П. Коваленко описав, зокрема, як відштовхував монаха, чим налякав присутніх, додав: «...а я, наче на мене *щось* *найшло* (курсив наш – А. К.), істерично вигукую: “Не хочу, не буду!”» [977, с. 47]. Слід урахувати, що ці спогади

вийшли вже в радянські часи, тож під час публікації деталі про вартість відправ могли сприйняти як доказ корисливості служителів культу. Втім, щоб коректно інтерпретувати описані дії монахів (мати П. Коваленка пожертвувала менше, ніж 1 руб., але молебень відбувся [977, с. 48]), бракує відомостей про те, наскільки часто (і за що) відвідувачів печер оголошували біснுவатими. Користь відвідування КПЛ, зокрема печер, у досліджуваний період визнавали навіть для дітей з важкими психічними розладами [1373, с. 321], тому брак таких даних особливо відчутний [1554, с. 62].

Імовірно, перш за все бурхливу реакцію викликали істерика та бажання штовхатися. Бо до І. Хепгуд, котра заявила, що неправославна, й поцілувала руку ієромонаха, а не главу, поставилися поблажливо [1344, р. 228]. Схоже, підхід до тих, хто не виконував приписи, залежав насамперед від особистих якостей їх самих та представників братії, котрі з ними контактували, тож загальної інструкції бракувало [1546, с. 118].

Цікава і згадка про те, що миром від глав з ДП помазував монах у підземній церкві Різдва Христового [1216, с. 242, 243], тобто теж майже при виході.

У КПЛ досить часто вживали заходів для запобігання тисняві, зокрема переводили з місця на місце тих, хто виконував послухи, пов'язані з конкретними святинями (підрозділ 2.1). Отже, наближати монаха-мирувальника до виходу з печер могли, коли до Києва приходило дуже багато прочан.

У віршованому довіднику про сакрум Києва узагальнено побожне ставлення до глав¹. Р. Пінкертон (кінець грудня 1822 р.), П. Коваленко й А. Хейр передали пояснення провідника про цілющість елею [977, с. 46; 1345, р. 472; 1380, р. 221]. В. Кримов, переказуючи слова провідника (1917 р.), навів і такі про глави: «девять ихъ, а чьи неизвѣстно» [996, с. 107], – з підкресленням, навіть у разі поспіху, того, що святі невідомі. У межах однієї книжечки-підказки для богомольців звертання до угодників такі: «Святыє муроточницы»

¹ «Къ нимъ паломники стремятся / Въ вождельніяхъ благихъ. / Съ теплою вѣрой притѣкаетъ / Къ нимъ всякъ въ немощахъ своихъ, / Исцѣленья получаетъ / Отъ останковъ сихъ святыхъ» [1210, с. 56].

(в БП) [1040, с. 13] і «богоугодниці муроточни» (ДП) [1040, с. 25], що свідчить про паралельне існування різних прийнятних назв у різних частинах КПЛ. Водночас образ цілощого мира поширювався за прямої участі КПЛ.

1910 р. в подібній книжечці звертання «святий муроточе» [1039, с. 29] стосувалося лише глави «по преданію св. сщмч. Климента, папы Римського» [6, с. 29]. Отже, намітилося прагнення персоніфікувати шанування глав [1546, с. 117].

При часточці св. Віфлеємського немовляти відправляли службу для неплодних пар, коли ковчежець тримали на руках. Х. Ящуржинський, сучасник звичаю, та Є. Онацький у пізнішій статті підкреслили, що в цих відправах брали участь і чоловіки, і жінки. Н. Гепенер, обізнана у справах обителі як екскурсовод «ВМГ» по печерах, була на боці версії, за якою чоловіків на служби не пускали [834; 1320, с. 74; 1527, с. 256; 1656, с. 1126]. Можливо, на її період звичай змінився.

Г. Добринін (відвідав Київ 1768 р.), зафіксував про поховання св. Віфлеємського немовляти: «...котога я не видалъ, но видѣлъ ящикъ, довольно высоко прибитый къ стѣнѣ» [942, с. 148]. Отже, якщо мандрівнику не здалося, що ємність прибита, можна припустити, що тоді в КПЛ іще не сприяли тому, щоб святиню брали на руки.

29.09.1811 статський радник І. Яковлев пожертвував до згаданої часточки карбований ковчежець із 2 ф. срібла, вистелений кипарисом і оббитий оксамитом [855, с. 15]. 1815 р. він подав на ковчежець пелену (вибула 1827 р.) [17, арк. 141]. Поява такого жертводавця свідчить, що святиня привертала особливу увагу вірян, можливо, якраз бездітних.

За майновим описом ДП 1893 р., ковчежець на п'єдесталі [855, с. 15] довго помітних змін не зазнавав, хоч у листопаді 1815 р. серед витрат по ДП відзначено 2 руб. міддю київському ювеліру О. Томанському за ремонт у цій ємності замка [409, арк. 9], можливо, пошкодженого під час тримання на руках.

Лише 31.07.1913 намісник КПЛ подав до ДС записку про те, що потрібно визолотити в позолотній гробницю й кіот для часточки св. Віфлеємського

немовляти [408, арк. 9 зв.], але питання про заміну понад 100-літнього ковчежця не порушував [1552, с. 23]. Окрім звичаю «тримати немовля», Д. Ровінський відзначив, що вагітні служать з ковчежцем молебні про легкі пологи, і «гробикъ кладеться на брюхо молящейся» [950, с. 659]. Невідомо, звідки він узяв ці дані, які в разі достовірності стосувалися радше киянок.

За Х. Ящуржинським, можливість потримати ковчежць усю літургію коштувала 3 руб., лише на молебні – 1 руб. [1320, с. 74]. Отже, було враховано різні фінансові можливості замовників. 19.06.1900 мандрівники зафіксували, як жінки тримають ковчежць св. Віфлеємського немовляти, «желая этимъ отвратить смерть отъ дѣтей своихъ» [1050, с. 90]. На цьому тлі термін використання ємності може вказувати або на міцність усіх її частин, достатню, щоб витримати тривале (наскільки часто, точно встановити неможливо) тримання на руках, або на високу терпимість відповідальної братії до погіршення вигляду святині.

1817 р. зареєстрували мідновизолочену корону з простими каменями та визолоченим хрестом угорі від дворянина з м. Сербина Г. Якшича [27, арк. 13 зв.]. На жаль, складно зрозуміти, куди саме слід було її прикріпити. Серед пожертв згадано й оксамитовий, розшитий золотом і лелітками покров на св. Віфлеємське немовля (з його зображенням), прийнятий 1823 р. від подружжя поміщиків І. та К. Зарянських [17, арк. 142; 344, арк. 25]. Через 30 р. цей дар іще не вивели з обігу [25, арк. 64], ймовірно, використовували в особливі дні [1554, с. 58–60]. 1872 р. на ковчежць у посилці без зворотної адреси прийшла пелена з проханням помолитися «о рабахъ Божіихъ Маріи и Алексѣе о разрѣшеніи отъ неплодства» [629, арк. 547]. Виріб використали за призначенням (за пару відслужили молебень при гробниці) [629, арк. 547]. Можливо, покрови захищали ковчежць від пошкоджень і робили вади його вигляду менш помітними.

За малюнком К. П. Мазера видно, що покров висить на відкритій кришці (Додаток Д. Рис. 10). Можливо, так він розміщувався зазвичай, а можливо, його поправили, щоб художник зафіксував більше деталей.

Покрови на ковчежець надходили в різні роки від різних жертводавців. Зазвичай ДС ухвалював передати такі речі за призначенням, іноді з молебнем за тих, хто подав покров, або тих, за кого вони просили в записці [296, арк. 377–377 зв.; 325, арк. 238–238 зв., 330–331 зв.; 326, арк. 3–3 зв., 15; 604, арк. 230 зв.; 615, арк. 166; 622, арк. 59; 684, арк. 506; 685, арк. 394 зв.; 690, арк. 389 зв. – 390]. Один з покровів 1883 р. (який Ю. Бурмейстер «сработала по обѣту» [324, арк. 446]) ДС ухвалив ненадовго прикласти й передати еклезіарху «для укладыванія на аналогій» [324, арк. 446 зв.; 652, арк. 413 зв.], імовірно, як незручний (підрозділ 3.2), що природно, якщо майстриня не дізнавалася заздалегідь параметри виробу. Згадувана Є. Комарова запитувала і про розмір покривала для св. Немовляти з ДП, отримала докладну відповідь [326, арк. 15–15 зв., 17]. Тож, як правило, волю жертводавців у КПЛ враховували [1554, с. 60], але й подані речі оцінювали перш за все за придатністю.

Випадок, коли 30.06.1858 блюститель БП приніс до ДС покров св. Віфлеємського немовляти й успішно узгодив його надсилання «кь страницамъ Маріи и Евгеніи» [604, арк. 238], вказує, як такі покрови могли виходити з КПЛ.

О. Вишнякова з Москви 1886 р. прислала 10 руб. і шовковий пояс, аби його поклали на гробницю св. Віфлеємського немовляти, а потім повернули. 20 березня ДС ухвалив виконати це [658, арк. 235]. Отже, не все, що приходило до святинь, мало залишатися при них.

Вирізняється випадок зі срібною лампадою, яку 12.12.1889 через схимонаха з двору КПЛ у Петербурзі передали до мощей св. Віфлеємського немовляти. Анонімний жертводавець просив, щоб до Різдва Христового дар повісили біля гробниці. З резолюції ДС від 18 грудня випливає, що лампаду передали блюстителю БП з постановою відслужити молебен св. мч. Іоанну Немовляті [325, арк. 151–152]. Тож до Різдва дар у КПЛ прилаштували, але на свій розсуд, щоправда, все одно при угоднику-дитині [1554, с. 60].

З'ясувати, за який період накопичились помітні на малюнку К. П. Мазера (Додаток Д. Рис. 10) воти, про які не згадують мандрівники, котрі описали візит

до КПЛ [1017, с. 787–790; 1377, S. 74–87], як і достовірно пов'язати їх з кількістю неплідних пар, що брали реліквію на руки, неможливо. Втім, уже наявність вот на видному місці вказує, що такі жертводавці існували (як і в сербських та болгарських землях, де були дуже поширені воти з проханням про появу дитини [1639, с. 26–28; 1749, с. 8]), а їхні дари важливі для КПЛ з погляду інформування відвідувачів про особливий молитовний досвід при святині.

За описом 1803 р. на «іконостасику» біля царських врат в УС навпроти місцевої ікони Спаса й над іконою Успіння був фініфтевий круг у карбованій мідновизолоченій мушлі, а в ньому в кипарисовій дошці та срібному ковчезці під срібновизолоченими ґратками лежали мощі різних Палестинських та інших святих з підписами й золотий хрест з мощами. Лише 1852 р. ґратки передали у брукхт, на церковні вироби, а на їх місце поставили ікону. Мощі ж переклали «въ особую раку» [37, арк. 43 зв. – 44 зв.] (ймовірно – встановлений 1832 р. в Іоаннобогословському приділі ковчег, куди «положили мощі святихъ апостоловъ и разныхъ святихъ [202, арк. 56 зв.]»), чим наголосили на їх самотійності від ікони.

Між 1838 і 1842 рр. срібні зірки з ризи Казанської ікони Богородиці в Михайлівському вівтарі УС передали на верхню дошку для релікварію «мощевыхъ частиць» [7, арк. 3; 363, арк. 3–3 зв.], але в реєстрі не вказано, якого саме.

Коли раку з главою св. р-ап. Володимира й часточками святих Печерських у 1823–1824 рр. хотіли відремонтувати, створили нові ємності для кожної з цих святинь. Для цього запросили С. Стрельбицького. Початково найнятого Г. Бризгунова відтоді у справі не згадували [252, арк. 2, 7–7 зв., 33; 1556, с. 25–26]. У позолоті кіоту для часточок усіх свв. прпп. Печерських 1825 р. брав участь іконописець М. Громика [1743, с. 109]. Ймовірно, майстри змінювалися через суттєве ускладнення завдання.

10.10.1824 в новозроблений за рішенням ДС кіот столярі КПЛ зробили для часточок свв. прпп. Печерських кипарисову труну з металевими

накладками на передню бокову дошку та дві кутові й на верхню дошку всередині труни, куди мали вмонтувати часточки. Постало питання про те, що за малюнком треба обкласти виріб карбованими бляхами, а срібла в привісках (до 35 ф.) бракує. Втім, у ризниці тоді були старі оклади з ікон. 16.10.1824 еклезіарх просив дозволу використати ці оклади й решту срібла купити в С. Стрельбицького [256, арк. 14–14 зв.; 578, арк. 148]. ДС погодився за умови, що оклади опишуть, намісник позначить їх як вибулі, а ікони роздадуть на хутори КПЛ. Менш ніж за 10 днів опис був готовий [256, арк. 15, 18 зв. – 19]. 23.01.1825 еклезіарх рапортував, що С. Стрельбицький має викласти позолочену накладку з образом Успіння та свв. прпп. Антонія й Феодосія каменями «по здѣланному рисунку прилично» [256, арк. 38–38 зв.], але у відомстві еклезіарха таких каменів немає. Використали стрази С. Стрельбицького (за 300 руб. ас.) [256, арк. 38–39 зв.]. Відчувається, що до настільки масштабних змін не готувалися, тож витрати не розпланували докладно, а матеріалів у запасах бракувало.

За майновим описом, посередині фасаду гробниці було зображено УС, а обабіч – БП і ДП [45, арк. 108 зв.]. Як дату створення на релікварії написали 27.03.1825. Серед часточок була позолочена ікона Успіння, поля її прикрасили простими кольоровими каменями, карбованими зображеннями ангелів і преподобних. Кришку всередині обкладали шовком [387, арк. 60–60 зв.]. 1829 р. коваль Слюсаренко зробив до гробниці чотири «желѣзныхъ петли» [581, арк. 140 зв.]. Описане відповідає знайденому в фондах НКПШЗ фото релікварію всіх святих Печерських [124]. 1887 р. на останній від еклезіарха архімандрита Валентина прийшла срібно-визолочена риза з гравіюванням для ікони Успіння за 125 руб. (2 ф. 5 зол.) [325, арк. 76; 661, арк. 268], зафіксована серед прибулих речей 24.03.1889 [324, арк. 396]. В гробниці з часточками святих Печерських, котра стояла в УС, розмістили й фрагменти мироточивих глав [1546, с. 117] (Додаток Д. Рис. 29). Понад те, коли 1870 р. зайшла мова про те, чи не краще тиражувати образ собору всіх святих Печерських без глав, соборяни відхилили пропозицію, пояснюючи, що народ не впізнає ікону [625,

арк. 455 зв. – 456]. Так у КПЛ підкреслили єдність усіх своїх святих – відомих і безіменних [1546, с. 117].

1852 р. до фасаду раки угодників Печерських приробили срібну дошку з карбуванням дев'яти ликів: свв. пророка Мойсея, Іоанна Хрестителя та ін. [296, арк. 123]. Щодо релікварію інших святих, оновлюваного того ж року, на його фасаді, обкладеному сріблом, зобразили пророків Мойсея, Ілію та ін. [387, арк. 61]. Можливо, змінюючи першу гробницю, хотіли більшої подібності між двома точками концентрації мощових часточок.

В кін. ХІХ ст. в друкарні КПЛ видали схему мощовика з Іоаннобогословського приділу (Додаток Т), що вказує на прагнення задовольнити потреби письменних в інформації, докладнішій, ніж наявність релікварію.

Між 14 і 19.01.1913 в ДС розглядали прохання послушника Г. Бабочкина з посвідченням державної ренти на 2000 руб., щоб вони зберігалися доти, доки для часточок усіх святих Печерських буде «сооружаться, какъ я слыхаль, другая рака» [189, арк. 2–2 зв.]. Ухвалили так і зробити, що підтвердив владика [189, арк. 2 зв. – 3]. Отже, паралельно з оновленням гробниці для перста св. пмч. архід. Стефана в КПЛ виношували (але, за змістом протоколів, на той час неформально) подібні плани на інші раки. Видається ймовірним, що розвинути плани не встигли через початок 1914 р. І Світової війни.

На 1877 р. 48 мощових часточок, які стояли навпроти ковчежця св. вмч. Іоанна Сучавського [392, арк. 16 зв.], розміщувалися в хрестоподібних ямках кипарисової дошки, вкритої мідновизолоченою «съ прорѣзными тоже крестиками подъ слюдой»¹. Тобто часточки перебували у відкритому доступі, ймовірно, через слюду за потреби можна було розглянути кожну з них окремо.

¹ Св. свт. Михаїла, першого митрополита Київського; свв. прпп. Анастасія, Тита, Іларіона Схимника, Никодима Просфорника (sic!), Захарія Пісника, Онуфрія Мовчазного, Іоанна Багатостраждального, Феофіла Пісника, Лаврентія Затвірника, Нестора Літописця, Логіна Брамника; св. свт. Нифонта, єпископа Новгородського; свв. прпп. Тита Воїна, Никодима Просфорника (sic!), Варлаама Ігумена, Пимона Хворобливого, Ісаакія Затвірника, Євфросинії Полоцької, Феофіла, Іоанна Пісника, Зинона Пісника, Іосифа Хворобливого, св. прмч. Євстратія, свв. прпп. Нестора Некнижного, Євфимія Схимника, Даміана Цілителя, св. мч. Іоанна Немовляти, свв. прпп. Луки Економа, Феодора, Агафона Чудотворця; св. Немовляти, загиблого від Ірода; свв. прпп. Павла Послушливого, Григорія Іконописця, Меркурія, Ігнатія, Онисифора, Еразма, Григорія

Щодо КП, 22.09.1860 її начальник ієромонах Макарій рапортував ДС, що знайшов хрест з реліквіями¹, й попросив розмістити святиню для шанування в гідному ковчежці, а 10 часточок (підрозділ 2.1) вкласти в хрестоподібні ямки навколо неї [309, арк. 2–2 зв.]. Ковчежець тоді вже виготовили коштом о. Макарія, ікону брався написати за малюнком ієромонах БП Досифей, а на оплату за карбування дошки було 36 руб. 75 коп. сріблом від декого з братії ГП. Відзначаючи все це, блюститель КП попросив на засіданні ДС видати з різниці УС достатньо привіскового срібла, щоб зробити «серебровызолоченную доску для прикрытія мощей и онаго креста по прописанному рисунку» [309, арк. 2–2 зв.]. Те, що ковчежець та ескіз ікони виконали ще до рапорту в ДС (як і зібрані задалегідь гроші), свідчить про впевнене очікування на згоду соборян.

13.11.1860 митрополит Арсеній, погоджуючись із планами, ухвалив, аби йому показали малюнок [309, арк. 2 а, 3] (звична процедура, див.: підрозділ 3.2). Після того ДС постановив видати срібло й часточки еклезіарху ієромонаху Мелетію, якому й доручили облаштувати ковчежець за наданим малюнком силами майстрів КПЛ «сь хозяйственной расчетливостью» [309, арк. 4]. План так і виконали [1573, с. 221–222]. Отже, на відміну від випадку з часточкою св. вмч. Іоанна Сучавського, до роботи не долучали сторонніх майстрів, довіряючи власним.

31.08.1888 начальник КП ігумен Герасим приніс на засідання ДС досі не зареєстрований аналойний релікварій з часточками хреста й мощей. Ухвалили включити святиню до головного церковного опису [663, арк. 237], тож визнавали дуже важливою для пустині.

Коли рапортом від 29.01.1898 блюститель КП монах Іоанникій ініціював ще одне розширення в ній кола шановних святинь, то вказав, що часточки мощей з БП, виставлені для шанування в аналойній іконі Святотроїцького

Чудотворця, Силуана Схимника, Анастасія Диякона, св. щмч. Лукіана, свв. прпп. Феофіла Затвірника, Сергія Послушливого, Мартирія Диякона [392, арк. 15–16].

¹ Св. Іоанна Предтечі; св. архід. Стефана; св. архід. Лавра; св. вмч. Варвари; св. Іоанна Златоуста; св. прпп. Феофіла та Іоанна Печерських; св. прп. Мойсея Угрина; св. мч. Євстратія; св. прп. Варлаама а Печерського; св. свт. Симеона єпископа Суздальського; св. прп. Миколи Святоші [309, арк. 3–3 зв.].

храму¹. Згадка про конкретні часточки, які блюстителю просив², указує на обізнаність прохача з запасами при ДП (до того ж видали саме вказані реліквії). Примітка про те, що він погодиться на будь-які часточки [339, арк. 2 зв., 4 зв., 5 зв.], свідчить про висловлення згоди на послух.

Монах Іоанникій у разі згоди ДС просив у благословення владики зробити своїм коштом гідну гробницю, помістити посередині неї образ Успіння в срібновизолоченій ризі (за розміром чудотворного), а обабіч, під срібновизолоченою ризою, – ікони свв. прпп. Антонія й Феодосія Печерських (і часточки – по п'ять з кожного боку) [339, арк. 2]. Монах Іоанникій очолював КП у 1893–1896 рр. [1710, с. 110]. Точно датувати появу задуму додати туди святинь неможливо, але з докладних пояснень випливає, що все добре обміркували заздалегідь. При цьому монах Іоанникій терпляче очікував резолюції ДС й архіпастирського благословення, на відміну від згаданого о. Макарія.

14.02.1898 митрополит Іоанникій, отримавши довідку, що запас часточок справді є в ризниці ДП, погодився задовольнити бажання блюстителя КП [339, арк. 2 зв.], тож як священноархімандрит КПЛ хотів збагатити різні її відомства святинями.

Гробниця за 500 руб. на 11.09.1898 була готова. Бо саме тоді блюститель ДП ієромонах Ісихій з ієромонахом Агафоном вклали в неї замастиковані часточки й принесли на засідання ДС, аби передати начальнику КП для урочистого встановлення з описуванням. Все так і відбулося [339, арк. 1 зв.]. Тож заходи з уведення часточок у загальнодоступний сакральний простір виявились успішними [1573, с. 222–223].

В описі, який укладачі офіційно підписали 10.10.1877, згадано образ Нерукотворного Спаса над царськими воротами Микільської лікарняної церкви. При ньому – хрест з підписаними реліквіями в порожнині, наданій 1821 р. від

¹ Св. свт. Симона єпископа Суздальського, свв. прпп. Нестора Літописця, Феофіла Пісника, Спиридона Просфорника, Онуфрія Мовчазного, Варлаама ігумена, Мойсея Угриня, Агапіта Лікаря, Сильвестра, Тита [339, арк. 1 а].

² Від мощей свв. прпп. Зинона Пісника, Інокентія Целителя, Мойсея Чудотворця, Лаврентія Затвірника, Агафона Чудотворця, Силуана Схимника, Григорія Чудотворця, Захарії Пісника, Євфросинії ігумені Полоцької, щмч. Лукіана [339, арк. 2].

«госпожь Лыковых»¹. У срібно-визолоченому ручному хресті (дар ієромонаха КПЛ Патрикія) з 1815 р. за благословенням митрополита Серапіона теж зберігалися дрібні реліквії². За недатованими примітками в майновому описі, ці часточки вклали до нової гробниці [54, арк. 6–6 зв., 14 зв. – 15; 344, арк. 16–16 зв.]. 30.06.1898 начальник Мик. ЛМ ієромонах Аліпій склав рапорт про гроші, зібрані зокрема при гробниці з часточками мощей [685, арк. 38 зв.]. Тож мощовик призначили для загального шанування. Втім, про взаємодії при часточках у Микільській лікарняній церкві відомостей порівняно мало.

Збереглися вказівки на те, що пити з хреста св. прп. Марка Печерника «вошло и в обычай всех, которого и лишить было бы к прискорбию многих» (1893 р.) [856, с. 139], що воду підносять кожному (1900 р.) [1050, с. 61]. В. Макміхел (провів у Києві п'ять днів до 29.12.1817) підкреслив [1366, р. 43, 45], що він і його супутники, аби переконати провідника в співчутті до православних попри своє іновірство («schismatic»), «випили до дна воду з порожнини в хресті»³. А. Ландор описав, що 1903 р. був дуже вражений суворим поглядом священника, котрий підніс хрест до його губ (коли мандрівник відхилився і ввічливо відмовився пити, щось пробурмотів) [1362, р. 16]. Г. Невінсон (про кінець 1905 р. [1374, р. 205]) прокоментував звичай так: якщо хтось не хоче пити, «монах виливає воду йому на спину, сподіваючись, що навіть для єретика настільки велике благословення не залишиться цілковито марним»⁴. Загалом Г. Невінсон відзначався не тільки професійною спостережливістю та уважністю (завдяки чому можна довіряти вказівці на дії монаха), але й наданням переваги оперативній фіксації побаченого перед його поглибленим дослідженням [1374]. Можливо, тому він і назвав хрест срібним, яким побачив при свічках [1579, с. 407]. 1812 р. маркіз де ла Гард, який

¹ Частина труни св. ап. Андрія Первозванного, часточки мощей свв. Олександра Свірського, Іакова Персіянина, Феодора Стратилата, Пантелеймона, мч. Меркурія [54, арк. 6–6 зв.].

² Часточки Животворного Дерева Господня, мощей свв.: свт. Микити, Лазаря Праведного, Іоанна Дамаскина, вміц. Варвари, Іоанна Златоуста, Ігнатія Богоносця, ап. Ананії, прмч. Василя Печерського, прп. Афанасія Афонського, невідомого святого [54, арк. 14 зв. – 15].

³ «...we drank out of the hollow formed in the cross» [1366, р. 43].

⁴ «...the monk pours the water down his back, in the hope that even upon the heretic the efficacy of so great a blessing may not be entirely wasted» [1374, р. 205].

спокійно випив воду, назвав хрест залізним¹. Такі розбіжності в сприйнятті, хоч і зі значним інтервалом, ще більше актуалізують потребу в дослідженні копій реліквії та їх обігу. М. Тодд 1914 р. занотувала, що солдати жадібно пили цю воду, й додала, що почала тікати: «Студент університету сказав, що нас не випустять з печер, поки він не перехреститься й не вип'є трохи»². Незрозуміло, чи примушували б випити воду М. Тодд, якби вона підійшла, та як би відреагував монах на можливу заяву про неправославність. Утім, рішучість виконавця послуху вже 1915 р. засвідчив Ч. Коксвелл. Він ішов з натовпом, поки наблизився до чаші з водою, а далі монах підніс хреста з водою «до моїх губ, а потім так спритно й наполегливо нахилив резервуар, що мені довелося проковтнути майже все до краплі»³. Питання, чи Г. Невінсона, М. Тодд та Ч. Коксвелла зустрічали різні монахи, залишається відкритим. Швидше за все, поведінка приставників до хреста загалом відповідала інструкціям (докладніше див.: підрозділ 2.3) і задовольняла ДС. Всі ці згадки вказують, що воду з хреста в КПЛ вважали благословенням, і засвідчують можливість подавати її відкрито неправославним іноземцям.

Найвідвертіше серед неправославних, чиї спогади про КПЛ було опрацьовано, висловився видатний угорський славіст О. Ашбот. Під час перебування в КПЛ 12.06.1882 [1768, s. 425–426, 431], за зізнанням у щоденнику, він виплюнув воду, але якийсь час «не знал, что делать, проглотить ли воду...» [874, s. 232]. Наскільки численні були одностумці О. Ашбота, невідомо, проте вони траплялись і серед киян [1402, p. 19]. Окрім зрозумілого страху заразитися [1321, p. 363; 1579, s. 408], постає питання й до того, чи впливали на почуття скептиків вигляд, смак чи запах самої води.

Відомості про неї дуже уривчасті. 1865 р. С. Катранов переказав для журналу «Полтавские ЕВ» історію знайомої про її зцілення. Жінка розповіла, що одужала від лихоманки, бо пила воду, освячену на мощах угодника. Серед

¹ «de fer» [1338, p. 51].

² «I ran by as quickly as I could without even looking at him. The University Student said we would never have been permitted to come out of the catacombs if he has not crossed himself and drunk some» [1402, p. 16–17].

³ «...to my lips, and then so deftly and persistently tilted the vessel that I perforce swallowed almost every drop» [1330, p. 110].

інших деталей, аналіз яких виходить далеко за межі основної мети роботи, в око впадає згадка, що рідина була жовта [957, с. 434–436]. І. Анненський доповнив описом води з хреста образ печер: «Кто-то, нагнувшись, “с креста” / Желтой водой их поит...» [788, с. 25]. Ураховуючи примітку про богомольців у головному описі БП 1893 р.: «...некоторые из них берут с собою из сего креста воду приготавливаемую в чаше» [856, с. 139], – цілком можливо, що саме вода з хреста дісталася знайомій С. Катранова. Уточнення в головному описі ДП про те, що один з входів до підземелля незручний, але через нього дістаються до колодязів свв. прпп. Антонія та Феодосія набрати води для хреста [391, арк. 5], важливе тим, що засвідчує стабільну прив'язку чаші до колодязів. Тож загалом на офіційному рівні в обителі якість води в них вважали задовільною, щоб пропонувати при святині.

В головному описі БП за 1893 р. уточнено, що пити з хреста не давали тим, хто готувався до причастя, «относительно чего, со стороны находящегося у сего креста иночествующего, делается строгое наблюдение» [856, с. 139]. Даних, які допомогли б перевірити, чи неухильно цього дотримувалися, бракує, але зразок для виконавців послуху прописали чітко [1579, с. 407], а отже, сподіваючись на виконання.

Про тих, хто напував водою з хреста, є дві згадки, що це був дуже старий монах (1816, 1852 рр.) [1200, с. 29; 1216, с. 234], «монахъ, хранящій останки преподобныхъ» [1050, с. 61], та вказівка Ч. Коксвела (1917 р.) про те, що монах-напувальник стояв біля хреста [1330, р. 109]. В особливих випадках воду подавав митрополит [961, с. 29; 1564, с. 19]. Н. Русанова з супутниками 1910 р. поїв монах-провідник [1188, с. 4]. Ймовірно, перебування при хресті не було самостійним і постійним послухом.

Нещодавно виявлені копії хреста, теж призначені для води, виготовлені близько XVII ст., хоча їх датування ще триває [1587, с. 163–170; 1600, с. 140–146] (у XVIII ст. теж робили копію, але для надсилання за межі КПЛ [198, арк. 1–2]), можуть указувати на те, що оригіналом користувалися тільки в особливих випадках.

Висновки

За досліджуваний період можна простежити кілька хвиль усамостійнення конкретних часточок мощей або релікваріїв з багатьма часточками (доступних для загального шанування) в храмовому просторі, окрім цього до відкритого доступу в КП та ГП з ініціативи їх начальників додавалися нові об'єкти такого плану.

Взаємодії щодо ємностей для часточок (і численних, і поодиноких) мощей у загальних рисах склалися подібно до заведених при раках з мощами щодо кола залучених насельників, пошуку коштів, матеріалів та виконавців, естетичних і духовних критеріїв оцінювання (див.: підрозділ 2.3). На прикладі ємностей для глави св. р-ап. Володимира можна простежити підходи КПЛ до визначних вкладників і тих, хто виконував їх коштом замовлення для обителі. Так, висловлення подяки за кожну пожертву тісно перепліталось з намаганням якнайточніше скерувати задум добродійця доцільно з погляду соборян. Справа І. Тараброва засвідчує, що спілкування щодо мощових ємностей у КПЛ намагалися витримати в звичних для неї рамках. Відповідальні особи не переставали обмірковувати, як найкраще облаштувати місце упокоєння угодників, навіть тоді, коли вже доручили цю справу досвідченому та висококваліфікованому виробнику, знайденому в межах Києва чи поза ними.

Єдиної для всієї КПЛ концепції щодо ємностей для мироточивих глав не було. Натомість у кожних окремих печерах до оформлення глав намагались усе-таки підходити уніфіковано, втім, зазвичай не виносячи обговорень цього на загальномонастирський рівень.

Помітність часточки мощей крізь ємність та покрови значною мірою залежала від конкретної святині, але, видається, вона не була головною метою облаштування.

Старі (часто розбиті) посудини з-під глав, можливо, потрапили до Варязьких печер як до місця, убезпеченого від навмисного чи випадкового осквернення. Саме та глава, при котрій богомольців мирували, найбільше

приваблювала вкладників, адже була найпомітніша та найвідоміша. Втім, через це в її облаштуванні найбільше порівняно з іншими главами були заінтересовані в КПЛ. Деякі речі (наприклад, покрови), подані до цієї глави, наближають її оформлення до цілісних мощей печерних угодників.

Щодо покровів на інші мощовики як у печерах, так і в УС, то чітко простежується тенденція розділяти їх на святкові та буденні, а також вибірковий підхід до реалізації побажань жертводавців щодо використання поданих покровів, як і на мощах (підрозділ 3.2). За потреби заміна мощового покрову могла наповнитися не тільки релігійним, а й політичним змістом.

За свідченнями відвідувачів, досить довго (можливо, з перервами) побутувало й миропомазання в БП, до того ж для цього, як і в ДП, призначали окремого виконавця. Та просторово звичай з місцем зберігання глав пов'язаний не був.

Щодо мирування в печерах, коло його виконавців не видається стабільним. На зміни могли вплинути як кількість людей у підземеллі, так і кадрова ситуація в КПЛ, а також віросповідання (частково), стать і соціальний ранг відвідувачів. Але в будь-якому разі регулярне помазання миром сторонніх (а ще – популяризація відомостей про досліди з миром) свідчить, що хранителі намагалися задовольнити потребу вірян у тісному контакті зі святинями й засвідчити: чудесне мироточіння не припиняється.

Мощі св. Віфлеємського немовляти об'єднує з мощами св. мч. Іоанна Немовляти інтерес до них бездітних пар, але на ДП молитовні потреби останніх задовольняли повноцінніше. Підтримування традиції «держать младенчика» додатково активізувало приписаних до печер ієромонахів та ієродияконів, давало змогу отримати окремий прибуток.

Хрест св. прп. Марка Печерника був важливим як з символічного, так і з дисциплінарного погляду. За реакцією на воду з нього, як і за ставленням до мирування та до самих глав, насельники КПЛ, передусім задіяні в послухах при печерах, могли оцінювати рівень віри відвідувачів.

РОЗДІЛ 4. ВЗАЄМОДІЇ, ЯКІ СТОСУВАЛИСЯ ЗМІН У КОЛІ СВЯТИНЬ ЛАВРИ

4.1. Взаємодії щодо нерухомо закріплених об'єктів шанування

Мета підрозділу – визначити особливості соціальних взаємодій, до яких долучалися насельники КПЛ стосовно доступу до гробниць свв. прпп. Антонія і Феодосія, віконець затворників та мощей св. прп. Іоанна Багатостраждального, їх опорядження, формування при них специфічних практик.

Про те, наскільки просто було витягти з-під плити домовину св. свт. Меркурія, єпископа Смоленського [1046, с. 18], відомостей бракує, тож під обраним кутом зору вона розглядатись не буде.

Радянські антропологи констатували: «...логічно було б “підробити” мощі засновників монастиря Антонія і Феодосія. Між тим цього не було зроблено» [1495, с. 13–15]. Церковна версія, за якою мощі св. прп. Антонія не було видно, – посилення на «Патерик»: відкривати їх заборонив Бог [891, с. 81]. І. Долгорукий навів у спогадах роздум лаврського монаха про ікону Успіння, за яким віддалене здається священнішим за добре доступне [884, с. 265]. З огляду на це патерикова версія видається однією з можливих установок, завдяки яким «підспудність» тіла св. прп. Антонія вважали в КПЛ не тільки нормальною, але й певною мірою вигідною [1572, с. 82] з погляду впливу на вірян.

Ще 1760 р. до КПЛ надійшов лист від намісника Чудовського монастиря про те, що в речах його попередника Іннокентія знайшли папірець з написом почерком Іннокентія: «Часть перста мощей Антония Печерского» [201, арк. 2]. З КПЛ відповіли, що мощі св. прп. Антонія «издревле никому невидны подъ спудомъ» [201, арк. 3–3 зв.]. Посилання соборних старців на те, що підспудність відома здавна, може свідчити про здивування, з яким у КПЛ дізналися про необізнаних у цьому духовних осіб.

Загалом у КПЛ враховували, щоб віряни могли безперешкодно прикладатися до мощей святих у БП та ДП (докладніше – Розділи 2, 3). За таких

умов достатньо «віддалити» від богомольців мощі засновника було простіше, не розкопуючи могилу.

М. Жданов, провідник групи якого багато розповідав, записав про мощі свв. прпп. Антонія і Феодосія: «полагають, что онѣ взяты на небо, потому-что, при кончинѣ ихъ, видимы были над ними огненные столбы» [896, с. 153]. Утім, з'ясувати, чи був це висновок монаха, неможливо. В інших джерелах теж бракує даних про сумніви когось з братії в тому, що тіла свв. прпп. Антонія та Феодосія взагалі можна знайти.

Вибір місця поховання для засновника православного монастиря не був випадковим [1583, с. 13–18]. У печерах КПЛ під спудом були тільки мощі свв. прпп. Антонія і Феодосія [1484, с. 206]. Втім, теж під спудом спочивали святі засновники монастирів у Грязовичах та Угличі [1135, с. 77; 1179, с. 100, 468]. Не всі засновники давньоруських обителей (до яких належить і КПЛ) були канонізовані, не всюди збереглися їхні поховання, а ще рідше тіла цих засновників вшановували як чудотворні мощі, їх переносили й не завжди відкривали навіть після прославлення [1716, с. 346–347]. Отже, прихованість засновника обителі на території Російської імперії виявилась поширеною. Іноді лише перебування тіла під землею допомогло йому вціліти під час пожежі [1066, с. 11]. Тож можливість краще зберігати святині теж могла схилити до «підспудності» мощей свв. прпп. Антонія та Феодосія.

В УС прикладатися до гробу св. прп. Феодосія можна було при відчиненому храмі (докладніше – підрозділ 2.2). Група К. Казанського відвідала КПЛ 1900 р. якраз у часи масштабної реконструкції УС й невдовзі після смерті митрополита Іоанникія [1050, с. 92; 1241, с. 3; 1311, с. 20–21]. Тому не вклонилася мощам св. прп. Феодосія [1572, с. 92]. А. Ласкеєв 1898 р. через ремонт не потрапив до собору теж, бо не хотів турбувати намісника, щоб узяти необхідне тоді благословення [1001, с. 15]. Влітку 1901 р., коли роботи добігали кінця, до гробу св. прп. Феодосія в УС прикладався ієрей В. Щербинін з дружиною (не уточнив, як отримав дозвіл) [1080, с. 740–746]. Отже, можливість провести до святині особливо ревних богомольців, навіть організованих і добре

підготовлених (зокрема й «екстраординарних»), під час ремонту в соборі передбачалася тільки в разі клопотання перед намісником. Сама КПЛ не була ініціатором таких відвідувань.

М. Сементовський у виданому 1852 р. описі відвідування КПЛ навів багато подробиць з історії мощей і гробу св. прп. Феодосія Печерського [1216, с. 205]. Про це йому міг розповісти провідник (якщо не путівник). У звіті про одну з поїздок до КПЛ теж є багато подробиць [1012, с. 92–93]. Утім, чи супроводжували цю групу, невідомо. Соборний ієромонах Ієронім, котрий з 1788 р. готував для ДС опис КПЛ, докладно охарактеризував гробницю св. прп. Феодосія, вказавши, що вона зроблена з мармуру, накрита кам'яним балдахіном, обкладена срібно-визолоченими дошками 1763 р. 1771 р. коштом жертводавців гріб обклали срібними позолоченими дошками [215, арк. 2, 18, 54]. У майнових описах найкоротша характеристика така: «Гробъ весь обложенъ серебромъ чеканной съ пестрой позолотою работы» [37, арк. 48 зв.]. Тож на межі XVIII–XIX ст. вигляд святині був цілком її достойний та включав додаткові пояснювальні елементи.

Наскільки суттєво надгробок змінювався за досліджуваний період? 24.07.1822 ДС видав еклезіарху розпорядження показати його членам вінці, зокрема й для гробу св. прп. Феодосія, які надав монах Прохор [574, арк. 71 зв.]. Щодо цих дарів завели справу, з якої випливає, що вінець слід було прикріпити на ікону при гробі, а Прохор прийняв чернецтво нещодавно [246, арк. 5]. Таке уточнення виводить на постриженого 29.04.1822 як Прохор міщанина з Подолу Г. Рудника, 1749 р. н. З 25.08.1821 до червня 1822 р. він був гробовим біля поховання св. прп. Феодосія [473, арк. 112 зв. – 113; 481, арк. 387; 536, арк. 1 а – 1 а зв., 2], що, ймовірно, і посприяло бажанню прикрасити образ біля цієї святині. З формулювання в розпорядженні еклезіарху помітно, що згадану ікону теж вважали складовою гробу.

06.09.1824 за розпорядженням ДС еклезіарх мав подбати про часткову позолоту над гробницею св. прп. Феодосія в УС. Еклезіарх ієромонах Гімнасій у рапорті від 6 вересня пояснив, що кіот потребував ремонту, бо почорнів за

довгий час, також указав, що священник Симеон готовий працювати за 800 руб. ас., але еклезіарх знайшов іще майстра І. Хорева (за 200 руб. ас., якщо допомагатимуть два іконописці з КПЛ) [256, арк. 3; 578, арк. 118 зв.]. ДС ухвалив віддати замовлення І. Хореву на умовах останнього й доручити о. Гімнасію стежити, аби всі матеріали, особливо золото, використовували суто за потребою (і додавати їх, якщо забракне) [256, арк. 3 зв.]. Планували купити 70 книг сусального золота в крамниці купця Покровського, а фарби еклезіарх мав узяти «изъ економіи остающихся отъ расписанія трапезы» [256, арк. 4–5 зв.]. Такий припис цілком вкладається в раціональний підхід КПЛ до витрат, пов'язаних зі святинями (докладніше див.: Розділ 3).

21 вересня келарю передали припис ДС виписати чернечу порцію згаданому іерею Симеону [256, арк. 6]. На жаль, невідомо, чи залишився цей священник у КПЛ для якихось інших цілей, чи розпорядження просто виявилось запізнілим.

М. Сементовський відзначив, як добре видно позолоту на балдахіні в мороці УС [1216, с. 204]. Тобто якщо 1824 р. (за 28 років до того, як М. Сементовський прийшов до собору) гріб хотіли яскравіше виділити, зробити ще помітнішим [1572, с. 83–84], то змогли досягти цього.

06.02.1853 в ДС розглядали ярлик еклезіарха на виплату 90 руб. сріблом київському купцю М. Попову за 50 книг сусального золота на балдахіні над гробницею св. прп. Феодосія й ковчегом усіх преподобних Печерських. 18 листопада того ж року – на виплату київському купцю Г. Покровському 54 руб. 52 коп. за сусальне золото, фарби та інші матеріали для тих самих балдахінів [599, арк. 49, 534]. 24.11.1856 митрополит благословив зробити до гробу св. прп. Феодосія чавунні ґрати з візерунком і позолоченими зірочками й кутами за кресленням, поданим владиці на розгляд [88, арк. 1]. Отже, в КПЛ не лише стежили за тим, щоб оздоблення гробниці залишалось свіжим, а й доповнювали її новими деталями.

Серед речей, які прибули до УС 1876 р., зафіксовано карбований срібний суцільний оклад на гробницю св. прп. Феодосія з зображенням угодника на

повен зріст від донського козака зі станиці Старочеркаська Л. Нескубіна з братами [324, арк. 212; 389, арк. 3]. 1874 р. ті самі жертводавці подали срібну карбовану ризу з чотирма вінцями і двома коронами (срібними з каменями) для Пречистої та Спаса на Печерську ікону Богородиці при гробі преподобного в УС. Дари передали через паламаря монаха Геронтія [386, арк. 10 зв.]. З його особової справи випливає, що під таким ім'ям постригся донський козак зі Старочеркаська Г. Нескубін, який 1847 р. побував у Києві на прощі, а 18.04.1849 подав до ДС прохання прийняти його як постійного послушника до КПЛ [549, арк. 4, 7]. 12.12.1873 ДС обговорював 1000 руб., які паламар монах Геронтій передав від рідного брата на ризу для згаданого образу при гробі [632, арк. 742]. Тож не можна виключити впливу Геронтія на рішення родичів про пожертви. На жаль, записів про те, чи узгоджувала сім'я Нескубіних свої дари з ДС, знайти не вдалося. Втім, усі елементи використали за призначенням, тож вони підійшли за змістом та розміром і були визнані достатньо гарними. Окрім того, є дані про те, що наперед обговорювали дарування навіть менш коштовних речей, зокрема покровів на гробницю св. прп. Феодосія [473, арк. 47–47 зв., 298–299; 481, арк. 15]. Отже, монах Геронтій цілком міг бути посередником між КПЛ і своїми рідними під час планування того, якими мають бути оклад, вінці та риза.

В майновому описі УС за 1875–1877 рр. згадуються і визолочений балдахін, і срібний визолочений оклад гробу, і зображення св. прп. Феодосія на повен зріст у срібній карбованій ризі з визолоченим вінцем. Уточнено, що спереду на окладі – перенесення мощей святого в УС, а пояснювальний напис – у головах [387, арк. 59 зв.]. Наявні джерела не дають змоги простежити, як оклад від Нескубіних співвідносився з попереднім.

В описі 1877 р., доповнюваному до 1915 р., згадується образ св. прп. Феодосія на повен зріст у ногах гробу – в дерев'яній позолоченій рамі та срібній визолоченій ризі з карбуванням, а також визолочений вінець. На полях є примітка, що це – внесок штатного духівника архімандрита Мефодія [326, арк. 92 зв. – 93]. За її розміщенням незрозуміло, чого вона стосується:

всього переліченого чи лише вінця, проте участь духівника [1572, с. 85–86] в формуванні вигляду святині не підлягає сумніву.

Коли у вересні 1895 р. в УС планували реконструкцію, майбутню сіню над ракою намісник архімандрит Сергій описав у пропозиції митрополиту як таку, що має бути мармурова. Згадав і потенційного жертводавця на неї (й на ніші для інших гробниць УС) – купця з Москви Федотова [184, арк. 4 зв.]. Отже, шукати кошти почали ще до того, як порушили питання перед настоятелем. Мармур як матеріал у ДС визнали доцільним 20.12.1896 завдяки особливостям архітектури місць навколо гробу [184, арк. 26 зв.]. Проектувати сіню, за договором від 01.08.1898, мав В. Фартусов. Через неї, як і сіню над іншими раками, мав проходити карниз, щоб підкреслити єдність святинь [184, арк. 66–75 зв., 156]. Утім, коли ухвалили не замінювати повністю іконостас, від задуму відмовились.

Уже під час I Світової війни, з 21 до 23.05.1915, аршинна срібна дошка з написом від гробу св. прп. Феодосія була «исправлена и пожжена съ (слово нерозбірливе)» [422, арк. 10 зв.]. 21.07.1915 «гробъ преп. Феодосія Печерскаго Великой церкви промытъ» [422, арк. 14 зв.]. 1915 р. кілька разів промивали й ремонтували також підсвічник біля надгробка [422, арк. 2, 5, 8]. В планах евакуації КПЛ (1895–1917 рр.), не згадується про деталі досліджуваної гробниці [192]. Тож навіть перед загрозою ворожого вторгнення до Києва насельники КПЛ не припиняли дбати про поховання одного з її засновників і не уявляли, що навіть за надзвичайних обставин надгробок можна розібрати [1572, с. 86].

Вже на 1789 р. над гробом св. прп. Феодосія висіла срібна позолочена лампада, походження якої не записано [340, арк. 41 зв.]. Надходження дрібних вот, окремо в КПЛ не фіксували. Лише 1789 р., коли в УС виявили не внесену до майнового опису срібну позолочену підвіску-яблуко при згаданій лампаді, її зареєстрували як вклад «монахини войтовны Нѣжинской» [341, арк. 6]. Натомість ретельно документували покрови та пелени (це слово щодо названих гробниць – радше синонім покриву [622, арк. 435 зв.; 626, арк. 554]) на

гробницю св. прп. Феодосія. Відомі обставини отримання деяких з них. 1789 р. серед цих покривал було газетове – вклад купця з Москви Козлова. Того ж року два покрови на гробницю включили до головного майнового опису [341, арк. 6, 211 зв.], визнавши їх особливу цінність. 1820 р. покривало подала надвірна радниця К. Галаган [28, арк. 9]. Еклезіарх рапортував ДС, що дар надійшов поштою на ім'я скарбника ієромонаха Гавриїла. ДС постановив описати покров і використовувати за призначенням «по обыкновенію въ праздничныя дни» [240, арк. 3]. На таке рішення могли вплинути як святковий вигляд і дорогі матеріали виробу [240, арк. 2], так і статус пані Галаган. 1911 р. в ризниці ще зберігалось пожертвуване 1880 р. малинове оксамитове покривало з вишитими золотом і лелітками виноградними гілками й колосками на оторочці, Голгофським хрестом і написом: «Ублажаемъ ты, преподобне Отче Феодосіе и чтемъ святую память твою» [40, арк. 322; 81, с. 322]. Ймовірно, цей виріб за 31 рік теж покладали тільки в особливих випадках, що дало змогу зберегти його достатньо незношеним.

1874 р. брати Пирські з Санкт-Петербурга передали покров для гробу св. прп. Феодосія особисто [324, арк. 140; 386, арк. 31 зв.], а не переслали поштою [1572, с. 87–88].

07.05.1892 діловод ієромонах Назарій приніс у ДС покров для гробу св. прп. Феодосія в УС. Про особу вкладника не йшлося навіть у резолюції, де зазвичай указували, кого поминати [672, арк. 47–47 зв.]. Тож були й анонімні надходження.

1882 р. від «К.М.К.» з Єлисаветграда прийшло покривало на гробницю «Антонія или Феодосія Печерскихъ» [673, арк. 544 зв.]. Соборні старці вибрали гробницю св. прп. Феодосія в УС [673, арк. 544 зв.], але чи тому, що саме там перебувало його тіло, чи через більшу потребу, невідомо.

1888 р. на ім'я намісника архімандрита Ювеналія надійшов лист від міщанки К. Четверикової з запитанням, якого розміру зробити «пелену на мощи Феодосія» [325, арк. 47–47 зв.]. ДС ухвалив доручити еклезіарху архімандриту Валентину виміряти гробницю. Розмір виявився такий: 2 арш. 6 в. × 1 арш. 9 в.

На запитання Є. Комарової 1891 р. про те, які покрови шити для угодників у КПЛ, розміри покрову св. прп. Феодосія назвали такі: 2 арш. 6 в. × 2 арш. [325, арк. 48–48 зв., 298–299]. 1892 р. Є. Комарова звернулася з додатковими запитаннями, і їй відповіли про той самий покров: 2 арш. 7 в. × 1 арш. 6 в. [326, арк. 15]. Різні дані, які надавав той самий еклезіарх, свідчать, що готової відповіді на всі типові звернення ДС не мав. Можливо, розмір покрову залежав від його статусу (святковий чи буденний) або від мінливих смаків відповідальних осіб.

1873 р. через І. Соболя з Подолу передали матеріали для покривала й торочок і хреста на ньому [325, арк. 60]. Ймовірно, передбачалося, що шитимуть у лаврській кравечні, як це часто відбувалося з покривами на мощі до печер (докладніше див.: підрозділ 3.2). Отже, в КПЛ були готові взятися до такої роботи [1572, с. 88–89] в будь-який час.

Гроби свв. прпп. Антонія та Феодосія в печерах богомольці не відвідували, оминаючи інші підземні святині, що пояснюється «режимністю» підземель, куди вірян допускали (підрозділ 2.2) в обмежений час.

П. Андреев відзначив, що в короткому путівнику докладно описуватиме тільки найпомітніші пам'ятки й святині. І якраз мощі та келію св. прп. Антонія він згадав [787, с. 96; 1549, с. 12]. Тож, можливо, спроба «віддалити» святиню, не розкриваючи її, справила очікуване враження.

1771 р. гробницю св. прп. Антонія обклали срібними позолоченими дошками коштом жертводавців, а от хто був ініціатором збору – КПЛ чи сторонні, невідомо. Того ж року на гробі св. прп. Феодосія написали, що його прикрашено 30.11.1763 за Катерини II та її спадкоємця Павла, зусиллями архімандрита КПЛ Зосими (Валькевича) коштом обителі з додаванням пожертв [215, арк. 53 зв. – 54]. Помітне прагнення підвищити подібність між двома надгробками за рахунок додавання до них написів.

Гробниці обох досліджуваних святих було обкладено каменями й окуто сріблом [855, с. 13; 856, с. 126; 891, с. 81; 961, с. 12], як і надгробок

св. прп. Феодосія в УС [815, с. 47], тож їх виділили на тлі решти святинь у печерах, оформлених приблизно однаково [1477, с. 19, 35], за розкішністю.

В березні 1781 р. столяр І. Мишаловський за 1 руб. поставив замість «обвѣтшалою» [206, арк. 12] нову дерев'яну дошку позаду надгробної ікони св. прп. Антонія та виготовив для неї нові рами. 30.03.1781 придбали п'ять книг сусального золота для цих рам і стовпчиків при гробі. Вже 2 квітня ієродиякону Адаму, іконописцю, котрий жив у КПЛ (чи належав до братії, невідомо), заплатили 11 руб. за те, що він написав на бляшаній оббивці гробу угодника, що молиться, Свенську ікону Богородиці, хрест і ангелів, а також за позолоту згаданих стовпчиків та рам [206, арк. 12, 13–13 зв.]. Швидше за все, гроші видали авансом.

Ризу з надгробного образу св. прп. Антонія оновили 1823 р. (кошти дали «нѣкаторіє знаменитіє богомольци» [255, арк. 2 зв. – 3]). Блюстителю БП пояснив потребу в ремонті тим, що вся попередня позолота зійшла [575, арк. 269]. Для цього ДС найняв Т. Коробку [255, арк. 4; 1673, с. 165], не покладаючись на ювелірів КПЛ (10.09.1823 еклезіарх мав, за резолюцією ДС, описати «на преподобномъ Антоніи нововызолоченные ризы мастеромъ Брезгуновымъ» [577, арк. 132]). 17.12.1844 еклезіарх доповів, що отримав від купця Ашукіна з Москви срібну визолочену ризу до гробу св. прп. Антонія. ДС ухвалив описати дар (що і зробили [44, арк. 18 зв.]) й передати блюстителю БП, а стару ризу «взявъ въ Лавру хранить» [593, арк. 515] (імовірно, як сакральну пам'ятку старовини).

В серпні 1782 р. маляр С. Горох написав ікону до гробу св. прп. Феодосія [196, арк. 41]. Можливо, ремонту було замало. Оклад на гробі св. прп. Феодосія (за описом 1805 р. – пожертва «доброхотныхъ дателей [207, арк. 65]») на початку травня 1813 р. доручили чистити «серебренику Антону» [207, арк. 207 зв.], а в серпні 1816 р. (ймовірно, в очікуванні імператора [1314, с. 23]) – Ф. Чижевському. Останній також обклав обличчя та руки святого на труні слюдою [207, арк. 262], що свідчить про намагання зберегти живопис, коли саме до лику й рук прикладалися натовпи богомольців.

29.11.1846 блюститель ДП доповідав у ДС, що при гробі св. прп. Феодосія зовсім згнила нижня дошка, а верхній залізний лист з ликом угодника заіржавів, а лик зіпсувався [595, арк. 449]. Бракує джерел, які засвідчили б, наскільки суттєво описані зміни зіпсували образа, а отже й сприйняття його в напівтемряві.

Серед речей, прибулих до ДП 1873 р., відзначено срібну визолочену ризу на ікону св. прп. Феодосія над його гробом. Зробили її коштом наглядача лаврської іконної крамниці ієромонаха Василя та його «усердіємъ» [179, арк. 6; 324, арк. 93–93 зв.], що свідчить про не обов'язкову участь сторонніх у облаштуванні святині.

25.07.1911 ДС розглядав рапорт блюстителя БП ігумен Стефана про те, який ремонт потрібен у його відомстві. Ухвалили, щоб еклезіарх подбав, аби в лаврській сріблярні поновили три срібні ризи на гробі св. прп. Антонія [715, арк. 47 зв. – 48]. Ймовірно, ремонт був несуттєвим, бо його подробиць не описали.

Автори XIX ст. підкреслювали подібність між надгробками свв. прпп. Антонія та Феодосія [962, с. 92–93; 966, с. 25]. У виданнях досліджуваного періоду гробницю св. прп. Антонія описано докладніше [891, с. 81; 961, с. 12–13; 992, с. 83; 1002, с. 65 та ін.]. Саме її використовували й для ілюстрування праць [968, с. 30; 1049, с. 106; 1208, с. 79; 1209, с. 37]. Можливо, це пов'язано з тим, що тіло св. прп. Феодосія на той час перебувало в УС.

Лампада св. прп. Антонія (невгасима [1293, с. 13]) освітлювала не тільки його надгробний образ, а й іще дві ікони: на одній свв. прпп. Антоній і Феодосій перед Богородицею, заступницею КПЛ [961, с. 12–13]. Зважаючи на те, що образ Богоматері зі свв. прпп. Антонієм та Феодосієм був і над ракою св. прп. Феодосія [962, с. 92–93] (як і лампада [961, с. 9]), в КПЛ пам'ять про обох угодників [1549, с. 12] прагнули поєднати.

Заміні лампади при гробі св. прп. Антонія 1792 р. в КПЛ присвятили окрему справу, яка почалася з доповіді блюстителя БП митрополиту Самуїлу про те, що стара лампада «крайнѣ уже стара и здѣлана такъ, что вже часто

оборачивається» [222, арк. 1]. Тобто, пояснюючи потребу в заміні, до вказівки на вік виробу додали однозначно негативну деталь. 25.05.1792 ДС погодився з резолюцією владики – вибрати лампаду в запасах при печерах [564, арк. 150 зв.], що свідчить про прагнення вирішити проблему, по-перше, якнайшвидше, по-друге, без додаткових витрат. Серед інших дарів 1877 р. до гробниці св. прп. Антонія надійшла срібна визолочена лампада від пані Хікловської [324, арк. 242]. Срібну лампаду з камінцями до гробу св. прп. Феодосія в печерах пожертвували 1804 р. [29, арк. 6]. Отже, попри підкреслення схожості між двома гробницями ніхто не ставив за мету досягти її в усьому аж до найдрібніших та непостійних деталей.

Лампади, ікони й таблички з іменем, чином і послухом святого розміщували біля обох гробів за зразком усіх інших у БП та ДП (підрозділ 2.1). Ніші свв. прпп. Антонія і Феодосія було прикрашено металевими арками з картинами про їхні життя [1477, с. 23]. На підніжжі гробу св. прп. Антонія ще 1803 р. описано таблицю зі сценою його смерті [39, арк. 6 зв.; 1549, с. 12]. Гробниця була повністю завішена покрывом спереду [939, с. 226]. Бракує інформації про те, коли й наскільки розкривали зображення. Але можливість того, що його не завжди бувало видно, свідчить про визнання важливої ролі покровів як елементів організації простору, котрі засвідчують шанованість святині. Разом з тим – про те, що додатковий сюжет могли визнавати недоцільним для буденного показу, здатним викликати запитання й у підсумку сповільнити рух по печерах.

Зображення докладно передане на гравюрі Швертфюрера [1391, с. 155], про нього згадується в путівниках і довідниках [968, с. 30; 1049, с. 106; 1209, с. 37], тож можна припустити, що більше шансів роздивитися всі деталі гробу було в «екстраординарних» відвідувачів. У будь-якому разі для них зображення підвищувало інформативність простору поблизу святині.

Протилежний вплив справляло те, що через прихованість самих тіл свв. прп. Антонія та Феодосія братія не могла показати богомольцям облачення чи відкриті тіла цих угодників [1549, с. 12] (підрозділ 3.2).

До щорічного переоблачення мощей з тим, аби потім розповсюдити серед богомольців часточки попередніх убрань цих святих (підрозділ 3.2), останки свв. прпп. Антонія та Феодосія теж можливо було залучити лише через заміну покровів.

Н. Гепенер описала частково обкладену цеглою яму під надгробком св. прп. Феодосія, куди клали волосся, відрізане під час постриження [1477, с. 23]. Про вміст ями не йдеться у виданнях ХІХ – поч. ХХ ст. Втім, про її наявність згадав А. Ковалевський [1549, с. 12]. Той самий мандрівник указав, що в КПЛ часто постригають у чернецтво біля гробу св. прп. Антонія, в печерній церкві його імені [976, с. 427] (в ще одній праці А. Ковалевський описав постриження в мантию саме в цьому храмі 10.08.1843 проф. Д. Макарова під ім'ям Лаврентія [974, с. 14]). Ймовірно, звичай з волоссям намагалися не надто розголошувати, а саму яму А. Ковалевському показали як виняток [976, с. 427], урахувавши його співпрацю з КПЛ і теплі стосунки з митрополитом.

1835 р. поміщику М. Мутавилову з Воронізької губ. попри заборону ДС від 1823 р. дозволили помолитися всю ніч саме при гробі св. прп. Феодосія [280, арк. 2–2 зв.; 1547, с. 12] – ймовірно, завдяки віддаленості келії від загального простору печер.

На зображенні гробу св. прп. Антонія чітко видно скриньку для пожертв [968, с. 52; 1049, с. 106; 1208, с. 79; 1209, с. 37] на зразок розміщених біля деяких інших рак [1010; 1478, с. 59–60]. Таким чином, хранителі лаврських святинь скеровували потік грошей і до досліджуваних гробниць. Богомольці ж відгукувались на наявність скриньки.

Пам'ять св. прп. Антонія відзначали зі всенощною 10 липня [891, с. 81; 1178, с. 27], а врочисті відправи на честь св. прп. Феодосія було приурочено до днів його смерті (3 травня) й перенесення тіла в УС (14 серпня) [891, с. 90]. А «підспудність» мощей цих святих унеможлиблювала винесення їх з хресним ходом [1549, с. 13], робила непорушним центром шанування.

Між 1818 і 1822 рр. з БП списали зламаний старовинний хрест з жовтої міді від гробу св. прп. Антонія [348, арк. 38 зв.] (за описом 1803 р. – у розділі

«Церковной мѣди въ дѣлѣ» [39, арк. 23 зв.]), не вважаючи його знаковим і потрібним для залучення до особливих ритуалів.

Розповіді провідників по печерах у джерелах не завжди передано докладно, як і їхні дії біля кожної святині (підрозділ 2.3.). Втім, щодо поховань свв. прпп. Антонія і Феодосія збереглися такі згадки. Митрополит, котрий водив по КПЛ А. Муравйова, не повідомляв якихось деталей про святиню (все-таки відвідувач був уже досить обізнаний). Утім, зробив доземний поклон і промовив: «Это гробъ Преподобнаго Антонія! Мѣсто его подвиговъ при жизни и покоя по смерти» [1046, с. 10; 1549, с. 10]. Ще один автор указав, що митрополит, який опинився в ролі провідника, доземно вклонився перед гробами свв. прпп. Антонія і Феодосія при вході та при виході з печер; також пояснив про св. прп. Антонія, що він – головний подвижник у печерах, бо від нього по всій Росії пролилося благословення з Афону. Що він через смирення не хотів навіть священства, усамітнювався, тому й після смерті зупиняв вогнем охочих відкрити його мощі, тож залишився під спудом [961, с. 10–13, 33]. С. Шереметьєв, указуючи, що провідник одноманітно й завчено називає святих, переказав деталізоване пояснення про св. прп. Антонія [1306, с. 8–9], можливо, як найдокладніше. В. Головін процитував о. Мойсея, котрий 1912 р. вів його групу: «Здѣсь почивають мощи преп. Антонія Печерскаго» [859, с. 107]. Екскурсанти ставали перед гробом навколішки. Далі переважно самі читали написи на табличках [859, с. 107], тож о. Мойсей хотів наголосити, що в печерах є саме мощі угодника, хоч і приховані (табличка містила тільки ім'я [985, с. 1269]). Отже, вшанування обох названих святинь доземним поклоном, якщо так робив владика, для братії теж було загальною нормою, котру слід було прищепити відвідувачам. А ось усталеної розповіді не було. Понад те, провідники могли на власний розсуд тлумачити відомості з житій угодників.

Митрополит Серапіон (Алексадровський), описуючи, як прикладається до лаврських мощей, не уточнював, чи однаково він це робив біля кожної реліквії [154, 1549, с. 10]. В книзі про Воронізького й Задонського архієпископа Антонія підкреслено, що владика, коли був ієромонахом КПЛ, виконував

послух блюстителю БП (20.09.1814 – 02.01.1815), «день и ночь примѣтаясь къ ракъ Ангела своего, Преподобнаго Антонія и прочихъ Угодниковъ Божіихъ» [1195, с. 17]. Праця витримана в «житійному» дусі, в ній підкреслюються всі найпозитивніші риси архієпископа Антонія. Долучення до них особливого зв'язку з тезоіменним угодником, підкріпленого молитвами біля гробу останнього, свідчить про важливість святині для православних.

На одному з зображень гробниці св. прп. Антонія Печерського видно свічку [1208, с. 79], яку міг принести будь-хто з братії КПЛ чи прочан [1549, с. 13]. Або її поставили там, коли В. Тімм малював.

У реєстрі речей, вибулих з ДП 1803 р., згадується подана 1793 р. й розміщена над гробом св. прп. Феодосія «привѣска ножка серебенная въ ней вѣсу 3 золотника» [29, арк. 32]. За тим, що вона провисіла 10 років, можна припустити непоширеність звичаю приймати дари до святині саме в формі привісок.

Натомість різнокольорові та різноякісні покрови до гробниць свв. прпп. Антонія та Феодосія приймали регулярно, причому не завжди парами [29, арк. 11; 245, арк. 266; 284, арк. 404; 296, арк. 466, 590; 305, арк. 1–6; 324, арк. 230–230 зв., 612; 235, арк. 159, 162, 296–297, 298; 236, арк. 15 зв. – 16, 19, 185, 205, 211–211 зв., 241, 251–251 зв., 310–310 зв., 441–441 зв.; 237, арк. 38–38 зв.; 658, арк. 342 зв.; 659, арк. 254 зв.]. Хоча, ймовірно, парні парчеві покрови від К. Канделакі з Сімферополя 18.03.1891, а також від Т. Бичкової з Володимирської губ. 09.11.1905 поділили між БП й УС [670, арк. 262; 703, арк. 1199]. Прислані від О. Кокшарова з Великого Устюга покрови для угодників (можливо, якраз парні), за резолюцією ДС від 23.09.1894 теж розділили так: призначений для св. прп. Антонія передали блюстителю БП, а для св. прп. Феодосія – еклезіарху, тобто до УС [326, арк. 205] (саме туди передавали покрови св. прп. Феодосія, якщо їх присилали по одному [699, арк. 739 зв.]). Отже, повна схожість в оздобленні гробів тканинами для КПЛ не була обов'язковою, як і у випадку з лампадами.

Деякі пожертви не передавали за призначенням. 18.03.1890 еклезіарх архімандрит Валентин рапортував до ДС про оксамитовий покров, призначений угоднику ДП «или Феодосію или другому святому» [325, арк. 159]. 21 березня ДС ухвалив передати покров на БП, про що повідомити вкладницю – дівчину Мотрону. Від О. Кутиліної з Московської губ. 03.11.1894 прийняли (й розпорядилися використати за призначенням – на гробницю св. прп. Антонія) вовняну шаль [325, арк. 163; 326, арк. 211–211 зв.]. Утім, невідомо, чи довго виріб, спеціально для цього не створений, був при святині. Тож 1890 р. покров спрямували туди, де в ньому саме постала потреба, а не відмовились покласти на гробницю св. прп. Феодосія через невідповідний вигляд.

Згадуваній Є. Комаровій повідомили, що на гроби свв. прпп. Антонія та Феодосія в печерах покрови теж потрібні. 28.02.1892 жінка попросила виміряти раку св. прп. Антонія. Відповідь надіслали таку: 2 арш. 4 в. × 1 арш. 6 в. На запитання, де пришивати хрестики для цілування, порекомендували для цих гробниць розміщувати їх посередині, тоді як для решти – ближче до верху [325, арк. 298; 326, арк. 15 зв. – 16, 19]. Такими докладними відповідями було виявлено заінтересованість у співпраці з вкладницею для гідного оформлення святинь.

П. Прокоф'єва надіслала тканину, мішуру й торочки, щоб з них пошили покрови на гроби свв. прпп. Антонія, Феодосія та Пимона Пісника [686, арк. 456 зв.]. Отже, на гробниці засновників обителі, як і на інші, не очікували тільки повністю готових дарів і висловлювали згоду попрацювати (як організатори та як виконавці), щоб вироби можна було передати за призначенням.

Віконця печерних затворів (маленькі скляні) привертали увагу православних і неправославних [884, с. 271; 977, с. 46; 1051, с. 10; 1159, с. 476; 1207, с. 69–70; 1220, с. 72; 1343, р. 21–22; 1349, р. 183; 1352, р. 65; 1357, р. 337; 1395, р. 63–64; 1407, р. 316], саме скельця цілували богомольці [152]. С. Тарновськи відзначив іще й залізні дверцята [1397, с. 97]. Яку роль ці отвори відігравали в досліджуваній період? І. Долгорукий (подорож 1810 р.) вказав,

що крізь них видно затворників, але сам він їх не розгледів жодного через поганий зір і темряву [884, с. 271]. Про можливість роздивитися труни в затворах під час поїздки 1817 р. згадав і Дж. Джонсон [1357, р. 337], проте не зрозуміло, чи бачив він щось сам. Е. Хедерсон описав, що за склом у БП побачив при свічці в подорожі 1821–1822 рр. поховальне облачення «мешканця келії» [1349, р. 181, 183]. Про те, як провідник по БП (у 1850-х рр.) наблизив свічку до віконця, написав М. Мамаєв: завиднілася постать святого, що сидів на пеньку в чернечому одязі, поруділому від часу, з обличчям, закритим шапочкою, схиливши голову на руки [1017, с. 790]. Автор публікації в журналі «Странник» 1879 р. підкреслив, що віконце замазали. За словами провідника, щоб прочани не зупинялися й не затримували інших. Провідник розповів групі, що, коли нещодавно замінювали деякі скельця затворів, було видно тіла святих у мантиях [1159, с. 476]. Цілком довіряючи йому, богомолець відзначив, що лише віконце дає знати, що угодник існує [1017, с. 790]. Тож цікаві пізніші згадки про видимість тіл затворників, навіть невизначені, як у творах С. Гарновськи (поїздка 1874 р.) [1397, с. 97] і К. Р. Вуд (поїздка 1911 р.) [1407, р. 316] 1900 р. К. Казанський запам'ятав віконце затвору (в ДП) як чорне, закіптюжене [1050, с. 79–80]. Писав, що за віконцями (теж у ДП) – повна пітьма, й В. Головін (поїздка 1912 р.), переконаний в особливому подвижництві самітників [858, с. 108; 1546, с. 114]. Попри згадки про морок і неможливість побачити якісь деталі в майновому описі БП за 1892 р. відзначено, що за склом у затворі св. прп. Ієремії Прозорливого видно покриту главу святого [856, с. 134]. Отже, лаврські насельники не мали на меті показати відвідувачам вміст затворів за всяку ціну, особливо з останньої чв. ХІХ ст.

І. Хепгуд згадала про маленькі лампади перед надгробними іконами кожного святого [1344, р. 225], а О. Назарук (1913 р. [1051, с. 3]) указав, що світло горить лише біля затворів. Утім, він скаржився, що загубив записник, тому багато подробиць про КПЛ забув [1051, с. 10–11]. К. Казанський докладно описав лампаду перед криптою св. прп. Діонісія [1050, с. 79–80]. Такі лампади привертали увагу мандрівників [1051, с. 10; 1159, с. 476]. Але на зображенні

середини ХІХ ст. лампад біля затворів (зокрема св. прп. Діонісія) немає, при всій любові К. П. Мазера до деталей [1010, с. 36, іл. 21]. Тож за досліджуваний період крипти поступово все більше виділяли на тлі стін.

Дж. Стефенс (поїздка 1834 р.) відзначив, що «росіяни» стають перед затворами на коліна [1395, р. 63–64; 1809]. Щоб це робили безперервно, в КПЛ і могли зробити віконця помітнішими, а їх вміст приховати.

М. Холдернесс, М. Мамаєв і О. Назарук, які прямо послалися на провідника, обурений Дж. Стефенс, украй здивований А. Хейр, розсудливий С. Тарновські, скупі на емоції М. Анджелкович, Е. Добберт і Дж. Фрейзер, співчутлива К. Р. Вуд сходяться в тому, що деякі ченці замурувалися у келіях до смерті, отримуючи речі та воду через віконця [786, с. 35; 1017, с. 790; 1321, р. 363; 1332, S. 87–102; 1352, р. 65; 1335, р. 51; 1345, р. 472–473; 1352, р. 63–64; 1397, s. 97; 1407, р. 316]. Ф. Рачки (1886 р.) і М. Ганевич (1910 р.) згадали про людей, котрі закопалися у печерах живцем, чим виявили благочестя й самозречення [1343, р. 21–22; 1382, s. 238]. Можливо, йшлося і про затворників [1546, с. 115]. П. Коварж (1863 р.) згадав про затвірництво, коли розмірковував про причини збереження тіл у печерах: чи не могло б допомогти те, що угодники суворо постували [1361, s. 615]? Втім, ці автори не уточнили, де і як почули про таких подвижників. «Богомолець» 1879 р. відтворив схему, за якою провідник пояснював, хто такі затворники: «...столько-то лѣтъ подвизался неисходно, замуруванный въ этой пещерѣ, такъ и остался!..» [1159, с. 476]. Ймовірно, розповіді провідників були стандартні в різні часи, адже згадані мандрівники, по-різному оцінюючи побачене, передали основну суть затворів дуже схоже.

Е. Добберт і М. Холдернесс отримали також відомості про те, що ченці замурувалися каятись [1332, S. 97; 1352, р. 65], А. Хейр – про те, що, коли вони помирали, їхні брати підходили, молилися за упокій і замурували віконце [1345, р. 472–473], К. Вуд – про те, що смерть монаха констатували, коли їжу й воду два дні не займали [1546, с. 114–115]. Тоді отвір закладали цеглою, й келія перетворювалася на поховання [1407, р. 316]. Н. Вінтер у

передмові до роботи 1913 р. про Російську імперію підкреслив, що читав якнайменше описів країни, аби скласти власне враження. Він навів про затворників інформацію, котра поєднує наявну в творах М. Холдернесс, А. Хейра й К. Вуд [1406, р. VI, 100]. М. Мамаєву провідник розповів про угодника, який попросив замурувати його через бісівську спокусу [1017, с. 790]. Й. Блазіус 1841 р. звернув увагу, що затворники спілкувалися з братією лише через віконце [1325, S. 249]. Барон Гакстгаузен 1846 р. описав затвори як малі келії, де жили монахи-відлюдники, що ніколи не виходили й не розмовляли [1376, р. 128–129], тобто скорочено. 1913 р. монах у печерах запевняв О. Назарука, що затворники витримували в криптах по кілька десятиліть [1051, с. 10]. Г. Снівелі у листі до родини від 24.05.1915 написав, що деякі монахи замурувались у келіях, залишаючи малий отвір, через який отримували їжу, й додав, що дехто, як кажуть жив так по 20 і більше років [1398, р. 26–27]. Імовірно, теж за словами провідника, можливо, навіть того ж, що 1913 р. розмовляв з О. Назаруком.

І. Жиленко, коментуючи твердження про келії затворників у звіті про археологічні дослідження в ДП 1968 р. [1758, с. 21], підкреслила: легенда про замурування затворників неправильна, що не відомо жодного наукового видання про КПЛ ХІХ ст., де цю легенду повторили б. Дослідниця припустила, що таку історію, найімовірніше, передавали не дуже освічені ченці «прочанам з нижчих верств суспільства» [1693, с. 41]. Втім, за творами мандрівників, про затвори провідники розповідали змішаним групам, а іноді – й «екстраординарним» відвідувачам.

Окрім того, такі згадки фіксували в різні роки тривалий час, а в ДС не могли нічого не знати про зміст оповідей, які пропонували прочанам провідники. Звітуючи про археологічні розкопки 1968 р. в ДП, В. Чумаченко вказав: «Ніші були замуровані жовтою цеглою, що датується ХVІІ–ХVІІІ ст. [...] залишені лише невеличкі квадратні отвори-віконця, призначені для огляду останків [...]. Щоб створити ілюзію, ніби затворники лежать в домовинах, біля віконця були поставлені невеличкі дерев'яні ящички...» [1758, с. 22].

Враховуючи викладене, включно з датуванням цегли, виникає сумнів у тому, чи розуміли самі лаврські насельники ХІХ – поч. ХХ ст., що згадані відомості про затворників – лише легенда, якщо навіть світські науковці «розвіяли» її тільки тоді, коли побачили вміст затворів за допомогою розкопок.

П. Коваленко (відвідав КПЛ 1896 р.) охарактеризував крипти як «невеличкі віконечка, через які видно було тісенькі келійки, ще з живими “затворниками”, які заживо себе поховали і вже нібито доживали свої дні...» [977, с. 46] На час перебування в печерах мемуаристу було 12 років, а описав побачене він лише в 78 [977, с. 46], можливо, цим і пояснюється настільки своєрідне тлумачення.

Дж. Джонсон описав стінні заглиблення, де лежали 10 тіл одночасно і де покоїлися 12 «засновників церкви» [1357, р. 337]. Майже через 100 років Р. Пірс попри неприязнь та недовіру до провідника [1378, р. 19] переказала його слова про один затвор, зокрема: «Тут лежать 9 братів, які 20 років прожили в цій келії, харчуючись лише хлібом і водою тричі на тиждень...»¹ Дописувача лондонської «St. Jame's Gazette» з супутниками почергово пропускали до віконця в стіні коридору. Було видно видовбану порожнину, освітлену лампадою на стелі. Слова провідника про те, що там лежали 11 членів братії, котрі замурувались у печерах, залишивши тільки отвір, через який отримували їжу, про те, що туди немає входу зовні, а лампада горить чудом [1354, р. 445], мандрівник, можливо, згадував через час, достатній, аби розповіді про крипти невідомих затворників і 12 зодчих поєдналися в пам'яті. В усякому разі, завдяки цим свідченням іноземців помітно, що затвор дев'яти невідомих зі згаданої рукописної версії опису КПЛ [215, арк. 85] не втрачав актуальності як об'єкт, про який слід повідомляти відвідувачам печер.

Дж. Александер [1774, р. 564], відвідуючи печери 1829 р., звернув увагу на замуровані келії, де за віконцями «...кістки тисячі нещасних священиків та

¹ «Here lie nine brothers who lived for twenty years in this cell. Their only food was bread and water three times a week...» [1378, р. 20].

киян, котрі намагалися врятуватись від татарської навали...»¹ Без пошуку нових джерел неможливо визначити, як і чому мандрівник поєднав у свідомості інформацію про навалу та її жертв у КПЛ з затворами [1546, с. 116].

І. Максимович відзначив, що тіло св. прп. Іоанна Багатостраждального стоїть «какъ нѣкій памятникъ славной побѣды высочайшаго самоотверженія и благодати Божіей» [1014, с. 13–14]. М. Анджелкович відвідав БП в складі великої групи й дав таке визначення: «як такий собі “стовп” підтвердження віри й чистоти»². Він переплутав св. прп. Іоанна Багатостраждального з «преподобним Угрином» у тому самому нарисі [786, с. 35]. Тож не був обізнаний з подробицями житій угодників Печерських. Св. прп. Мойсей Угрин лежав у труні якраз навпроти св. прп. Іоанна Багатостраждального [1010, с. 34, іл. 17], що й могло спричинити помилку. Тож М. Анджелкович, швидше за все, переказав слова провідника. Отже, вислів з вранішньої до дня святого: «Столпъ цѣломудрія, вражіими бореньми непобѣдимъ сый, аки столпъ, многострадальное водруженно оставиль еси намъ тѣло твое» [1228, л. 103 об.], – був актуальний і для повсякденного відвідування печер [1782, с. 17].

1909 р. ієрей П. Беляєв занотував пояснення провідника про мощі угодника: «...такъ боролся преподобный противъ грѣха смертнаго!» [801, с. 42–43]. Отже, навіть без прямого цитування служби посилення на тіло як на пам'ятник благочестю було вживане серед провідників.

02.12.1836 ДС розглядав листа поміщиці з м. Орел Є. Іваненкової зі 100 руб. ас. «на устроение гробницы Іоанна Многострадальнаго» [586, арк. 425] та з проханням повідомити, що «будеть устроена рака преподобному Іоанну» [586, арк. 425]. Ймовірно, жінка не була в КПЛ, тож хибно уявляла розміщення мощей. Утім, за ДС, її мали «увѣдомить, что пожеланіе ее будетъ исполнено» [586, арк. 425], а не ознайомити з винятковістю святині. Простежити, як саме використали гроші, не вдалося.

¹ «...the bones of one thousand of the unfortunate priests and people of Kiev, who thought to conceal themselves from a Tatar invader» [1322, p. 225].

² «...као неки “столп” утверђења вјере и чистоте» [786, с. 35].

Варті уваги й інші деталі з життя святого, про які розповідали відвідувачам. В. Ізмайлову (1799 р., окремо від натовпу) монах розповів щось на зразок: «Это мощи... Иоанна многострадальнаго, которой закопался въ землю до самыхъ плечъ, и такъ окончилъ жизнь свою. Теперь онъ переселился на небо; но тѣло его сохранилось нетлѣнно» [1162, с. 116]. О. Мілюков близько 1877 р. відзначив, що провідник іноді виголошував написи на гробах з короткими поясненнями, і навів приклади, зокрема: «...вотъ окутанный покрывами торсъ Иоанна-многострадальнаго, который заживо закопалъ себя поясъ въ землю!» [1027, с. 32]. 1916 р. студент, який показував визначні місця М. Тодд, прошепотів їй, що тіло, вкопане в землю, належало св. ап. Іоанну Хрестителю. Мандрівниця, котра з'ясувала правду пізніше, написала: «Тоді це не здалося надто безпідставним»¹. Швидше за все, провідник тоді назвав лише ім'я святого [1782, с. 17]. Отже, насельники КПЛ могли інформувати про мощі св. прп. Іоанна Багатостраждального залежно від своїх підготовки та ставлення до послуху, часом лише констатуючи очевидне.

Р. Пірс 05.07.1915 записала таке пояснення: «Це – святий, котрий 25 років стояв [...] похований у землю глибше, ніж до пояса. Він ніколи не говорив, а їв лише хліб з водою двічі на тиждень»². Щоправда, монах зізнався Р. Пірс, що каже дурниці, аби не мовчати. Іноді мандрівники 1910-х рр., не лише іноземні, відзначали (як з прямим посиланням на провідників, так і без), що святий жив закопаним аж 30 [1188, с. 4; 1220, с. 72; 1374, р. 383; 1330, р. 109; 1335, р. 81; 1385, р. 383; 1398, р. 27; 1406, р. 100] або 20 [1326, р. 42; 1348, р. 130] років. Натомість Дж. Джеймс, який мандрував між 1813–1814 рр., запам'ятав, що угодник закопався через єпитимію, яку наклав на себе, й помер через 40 днів [1355, р. 472]. Отже, тлумачення подвигу св. прп. Іоанна Багатостраждального, доступне відвідувачам, теж залежало від рівня підготовки або відповідальності провідників. Загалом ті навіть попри брак часу (докладніше див.: підрозділ 3.2)

¹ «It did not seem so unreasonable then» [1402, p. 19].

² «This is a holy saint, who, for twenty-five years, stood as you see him, buried in the earth to above the waist. He never spoke and only ate bread and water twice a week» [1378, p. 21].

переважно намагалися хоча б коротко пояснити, як саме святий боровся проти гріха.

1869 р. у виданні «Всемирная иллюстрация» наголосили, що популярна легенда про занурення святого в землю як ознаку близького Страшного Суду – лише народний забобон [960, с. 89]. 1894 р. те саме згадав автор повчання до дня св. прп. Іоанна Багатостраждального [1133, с. 395]. У деяких описах відвідування КПЛ переказ про те, що угодник провіщає зануренням у землю кінець світу, подано як народну легенду [797, с. 346; 1094, с. 589]. І. Морріс 1891 р. її переповів друг-киянин [1369, р. 52–53]. Утім, деякі відвідувачі посилалися на цей переказ як на частину оповіді провідника [1782, с. 17]. П. Коваленко пригадав у мемуарах такі слова монаха про святого: «...ще за життя сам себе закопав у землю і тепер щороку лише на макову зернинку заглиблюється в землю, як тільки він заглибиться весь, тоді настане кінець світу» [977, с. 46]. Спогади І. Ясинського (був у Києві 7-річним 1857 р.) містять ту саму інформацію, хоча й іншими словами [1317, с. 25]. Обидва автори не були релігійні. Вони тільки фіксували деякі прикметні деталі й не шукали додаткової інформації про угодників, коли готували свої праці. Ці тексти написано й видано поза церковною цензурою, як і описи нещодавніх для їх авторів подорожей Г. де Віндта й Т. Кларка [1327, р. 353]. Г. де Віндт пояснив, що монах розповідав згаданий переказ серйозно [1405, р. 169]. Т. Кларк передав легенду як складену про «St. Antony» [1329, р. 353], а отже, міг не почути (не зрозуміти) провідника і потім знайти відомості в книзі М. Холдернесс [1352, р. 65]. Остання у свою чергу вже могла записати переказ від провідника, хоча й не розібравшись, про кого йдеться. Т. Зайцю слова провідника про занурення св. прп. Іоанна Багатостраждального переповіла мати [914, с. 160]. П. Тома встиг іще й обговорити повідомлення провідника про кінець світу з супутниками (французькою). Кожен пропонував закріпити моці чи занурити швидше, щоб перевірити легенду. Монах (якого прикріпив до іноземців «ігумен»!) перервав дискусію, запитавши французькою, чи вести відвідувачів далі по печерах [1401, р. 13]. А. Єловицький, котрий навіть називав КПЛ

Софійським монастирем, пригадав, у мемуарах, що бачив святого Яна, котрий «входить у землю, а коли весь зануриться, то світ має скінчитися»¹. Враховуючи, наскільки слабко автор орієнтувався в православних осередках Києва, він теж, швидше за все, передавав саме оповідь провідника.

Отже, народні вірування впливали щонайменше на рядових насельників КПЛ. Проте ДС не міг не знати, що розповідають провідники в печерах [1578, с. 51–54].

Зображення мощей св. прп. Іоанна Багатостраждального свідчать, що спочатку лампада висіла в угодника над головою [955, с. 278; 1010, с. 34, іл. 17], а між серединою – кінцем 1850-х рр. її перенесли на гачок у боковій стінці ніші й заградували. Там вона й залишалася ще в I чв. ХХ ст. [84; 1010, с. 34, іл. 17; 1208, с. 79; 1214, с. 171] Мощі преподобного цілували в голову [149; 801, с. 48], і хтось міг зачепити лампаду. Тож, переносячи її, подбали, щоб суттєво знизився ризик пожежі, особливо небезпечної в заплутаних підземних коридорах.

У грудні 1891 р. начальник лаврського подвір'я в Санкт-Петербурзі переслав до мощей св. прп. Іоанна Багатостраждального срібну лампаду від невідомої жінки [325, арк. 305; 1578, с. 54], тож дари приймали різні.

Також важливо простежити рівень включення тіла св. прп. Іоанна Багатостраждального до соціальних практик. У фондах НКПІКЗ є фото 1930-х рр. шапки (нині змінилася лише верхівка з тканини), належної св. прп. Іоанну Багатостраждальному (Додаток Д. Рис. 6). Промовисте використання його шапки для творення образів героїв у творах Т. Шевченка, І. Нечуй-Левицького, М. Лєскова [1004; 1057; 1304, с. 29; 1305, с. 338].

Як згадувалося в підрозділі 2.3, досить складно визначити роль провідників у накладанні на вірян скуфії св. прп. Іоанна Багатостраждального, як і ступінь самостійності богомольців (навіть іноземних, як-от В. Макміхел [1367, р. 43], хоча є і прямі вказівки, що шапочкою благословив «священик» [1356, р. 472]). Угорі на шапочці, яку сфотографували відразу після

¹ «...whodzi w ziemię, a gdy się cały zagrzebie, to się świat ma skończyć» [1354, s. 195].

використання в печерах, є протерте місце (Додаток Д. Рис. 6). Віряни прикладалися до глави святого, про що згадав, зокрема, П. Беляєв (літо 1909 р.) [801, с. 48]. Тож, імовірно, тканина зіпсувалася від частого цілування.

Окрім названої, в КПЛ була визолочена шапка з ім'ям угодника, зроблена в Москві 1847 р. [86; 103; 1767, с. 5], швидше за все, для свят. Серед зображень мощей св. прп. Іоанна Багатостраждального (XIX – першої чв. XX ст.) є такі, що вказують на третю шапку – з «шишечкою» вгорі [84; 1208, с. 79; 1580, с. 11]. Уважний до деталей К. П. Мазер на початку 1850-х рр. змалював святого в покрові, підв'язаному під шиєю. Нічого схожого на головний убір не проглядається [1010, с. 34, іл. 17]. Найраніший малюнок П. Свінїна свідчить про високу скуфію [955, с. 278]. Враховуючи, що звичай започаткували раніше, а на деяких зображеннях убір схожий на той, що надійшов 1820 р. [44, арк. 200; 84; 1208, с. 79], виходить, що основну скуфію в досліджуваній період змінювали.

Загалом у печерах було багато різних шапок для святого ще й окрім перерахованих, деякі списували з обліку [11, арк. 83–84; 21, арк. 32 зв.; 26, арк. 76 зв. – 78 зв.], що свідчить про їх надлишок. Ці убори чергувалися, тож стверджувати, що всі їх святій буцімто носив за життя [1580, с. 11] (особливо підписаний: «Преподобный Отче Иоанне Многострадальне избави насъ отъ всякія нужды и печали» [11, арк. 83–84; 21, арк. 32 зв.; 26, арк. 76 зв. – 78 зв.]), братія навряд чи змогла б.

Понад те, одним з поширених видів «святощів», які розповсюджувались серед богомольців, були якраз шапочки, освячені при мощах св. прп. Іоанна Багатостраждального [1570, с. 15], про що згадали навіть Т. Шевченко й І. Нечуй-Левицький [1057; 1304, с. 29; 1305, с. 338]. За допомогою цих речей КПЛ забезпечувала зв'язок зі святинею і для тих, хто до неї не підходив. Розповсюдження шапочок серед вірян видається органічним продовженням звичаю з надяганням шапочки в печерах.

Отже, метою насельників КПЛ було не за будь-яку ціну довести довірливим вірянам, що скуфія св. прп. Іоанна Багатостраждального збереглася

з часів Київської Русі, а забезпечити для них можливість реалізувати потребу в тісному контакті з шанованою святинею.

Шапочки були одним з видів дарів до мощей святого від як анонімних, так і відкритих осіб [5, арк. 33; 238, арк. 1–4; 631, арк. 160]. Жертводавцям могли надіслати або віддати особисто на пам'ять про КПЛ стару шапочку угодника [14, арк. 38 зв.; 612, арк. 283 зв.; 621, арк. 160]. При цьому в обмін не тільки на відповідні шапочки, а й на покрови на всі моці й мироточиві глави (щоправда, разом з рукавичками та частинками покрів інших святих) [258, арк. 25; 1580, с. 11]. За резолюцією ДС від 20.05.1892, що шапочку для пересилання поштою (за 1 руб. 50 коп. із листа від послушника П. Шевченка з Катерино-Лебезької пустині на Кубані) мав надати блюститель БП [672, арк. 524]. Знання про те, скільки в середньому коштувала шапочка в КПЛ, дали б змогу зробити глибші висновки щодо якості благословення для П. Шевченка й того, наскільки закономірно було залучати найвищого керівника печер.

21.07.1830 блюститель БП ієромонах Аггій відповідав поліції щодо арештанта А. Перина з дружиною, що шапочка святого потрапила до них законно. Адже такі роздають жертводавцям, отже, і цим дали за 50 коп. сріблом. Третій поліційній частині відповіли з підписом намісника [260, арк. 36, 37–37 зв.], що засвідчує загальнолавірське значення шапочок і практик з ними.

Для богомольців шили скуфейки й камилавки. Тим, хто міг собі це дозволити, особливо дорогі – на замовлення [1620]. За гроші пропонували й частину старих шапочок [14, арк. 38 зв.; 1580, с. 12]. Використані шапочки могли надіслати поштою вкладникам [674, арк. 122 зв.]. Як показує приклад ієрея О. Бірюкова з м. Троїцька (1886 р. пожертвував покров на св. прп. Мойсея Угриня) [659, арк. 470], навіть тим, хто подавав речі до інших святинь. 20.04.1868 ДС ухвалив на прохання міщанки Є. Шабанової з Петербурга надіслати їй шапочку, котру зняли перед тим, як надіти на святого пожертву вказаної дописувачки [621, арк. 318]. Іноді з джерела незрозуміло, про які шапочки йдеться – новозшиті чи старі. Так, протоієрей О. Крилов, який побував у КПЛ 1914 р., зазначив: «По выходе из пещер я и Петя купили по скуфейке с

нашитим крестом, освященне положенням на голову преподобного Іоанна многотраждального. В обмін за них дали по декількох монет» [875]. Вказівка на кілька монет (які бували різної вартості!) може свідчити про нефіксовану ціну принаймні на прості зразки. Шапочки дарували й членам імператорської родини, навіть коли ті приходили несподівано [385, арк. 20]. Ще один спосіб отримати шапочку описав на початку 1909 р. С. Нілус зі слів «странниці Матренушки»: «После обедни, служивший иеромонах стал нас оделять разной святыней: мне досталась иконочка и шапочка с преподобного» [1060, с. 19]. Тож часом святощі, серед яких і шапочки св. прп. Іоанна Багатотраждального, роздавали «в обмін» на пожертви за богослужіння [1580, с. 12].

Є. Погожев згадав про зображення угодника, нашите на шапочках, які «раздають» «у мощей преподобнаго» [1123, с. 436]. 22.02.1914 (тобто вже після публікації праці) еклезіарх ігумен Анфім доповів ДС, що для УС потрібно виготовляти спеціальні пляшечки, бо віряни часто не мають змоги набрати лампадної олії [722, арк. 65]. Після цього соборні старці розглядали довідку, котра показала, що при печерах здавна продають елей, ладан та інші речі від мощей, а для елею: «имѣются въ большомъ количествѣ [...] пузырьки съ разными изображеніями мѣстной святыни» [722, арк. 65 зв.]. Ще 1880 р. в Київському Михайлівському Золотоверхому монастирі за прикладом КПЛ виготовили форму для відливання маленьких скляних пляшечок з образом св. вмц. Варвари [741, арк. 1–5]. Отже, шапочки святого входили до «інших речей».

Щодо інших шанувальних дій при мощах св. прп. Іоанна Багатотраждального, автори книги «Russia» (вийшла 1913 р.), відзначили, що цей угодник, імовірно, найшанованіший, судячи за поведінкою групи селян [1385, р. 383], але саму її не описали. М. Тодд згадала, що селяни клали при святині доземні поклони [1402, р. 19]. П. Коваленко пригадав, що віряни, перш ніж поцілувати мощі, «розв'язували вузлики, доставали мідяки, щиро хрестилися, клали їх на тарілку» [977, с. 46]. Менш ніж за рік до П. Коваленка, 20.11.1895, 15 коп. до цих мощей пожертвував Р. Бозанкет [1326, р. 42]. Про

гроші й тарілку, яку 1857 р. тримав монах, сидячи біля мощей, написав і І. Ясинський [1317, с. 25], на малюнку К. П. Мазера є скринька для пожертв [1010, с. 34, іл. 17]. Можливо, монаха призначили збирати гроші як для додаткового стимулювання жертводавців, так і для забезпечення від злодіїв.

У майнових реєстрах виділяли підрозділ «Уборъ на преподобнаго Іоанна Многострадальнаго» [39, арк. 23 зв., 83; 348, арк. 35 зв.], іноді з переліком «мантійок» [39, арк. 23 зв., 83; 348, арк. 35 зв.], або навіть «Шапочки на преподобнаго...» [16, арк. 36 зв.; 20, арк. 70; 21, арк. 83; 44, арк. 200; 358, арк. 74 зв.]. Є згадки, які дають змогу виділити пелени та напівмантії, як і святкове вбрання для святого, в окрему групу дарів [324, арк. 292; 327, арк. 189, 308, 416; 674, арк. 363; 675, арк. 546 зв.; 1575, с. 16]. Приймали й тканину для «завѣсы у мощей» (1847 р.) [245, арк. 193] і покрови (в різні роки), звичні для всіх інших мощей, але згадуваній Є. Комаровій дали тільки розмір (3 арш. × 1 арш. 4 в.), додавши, що інші деталі приладять самі [212, арк. 16; 325, арк. 180; 326 арк. 16 зв., 332; 600, арк. 280 зв.; 643, арк. 131; 672, арк. 314 зв.]. Шапочку на святого надягали навіть поверх покровів, під якими приховувались контури фігури [939, с. 226] і які піднімали перед богомольцями [818, с. 327]. Отже, водночас і використовували за призначенням пожертви, і підкреслювали особливість, нестандартність святині.

Чи надовго до мощей св. прп. Іоанна Багатостраждального приклали ношену шовкову хустку, яку надіслав А. Пушкін 1892 р. [673, арк. 20], невідомо.

1879 р. купець з м. Рибінська М. Ліквуцев прислав воздух, а 1891 р. М. Михайлова з Москви включила до різних дарів на печери не лише дві шапочки, а й два рушники для св. прп. Іоанна Багатостраждального. Все це за резолюціями ДС слід було використати за бажанням жертводавців [324, арк. 292; 325, арк. 289]. Отже, навіть нестандартні й не дуже зручні речі намагалися хоч ненадовго розмістити при мощах, аби не образити ні угодника, ні тих, хто виявив до нього особливу прихильність.

Е. Хендерсон не зміг визначити при мощах св. прп. Іоанна Багатостраждального, «чи це його мумія, чи лише подоба»¹. Д. Кер відвідав КПЛ 1877 р. й помітив, що «з-під розкішних оболонок зяяли щелепи, що торохтіли, й порожні зіниці кістяка, а за багаті, як у патріарха, статусні речі вхопилися кістляві пальці могили»². Як встановлено в підрозділі 3.2, доступ до відкритого тіла святих Печерських був обмежений і надавався лише за домовленістю [1578, с. 54–55]. Отже, названі відвідувачі здобули додаткову інформацію про мощі угодника завдяки власній ініціативності.

Відвідувачі по-різному оцінювали доступну для огляду частину тіла св. прп. Іоанна Багатостраждального: по плечі [796, с. 166; 865, с. 110; 955, с. 280; 981, с. 36; 1012, с. 91; 1352, р. 6; 1354, s. 195; 1355, р. 472; 1356, s. 195; 1367, р. 204; 1399, р. 16], по шию [797, с. 346; 1326, р. 42; 1335, р. 81; 1345, р. 225; 1348, р. 120; 1357, р. 383; 1385, р. 383; 1398, р. 27; 1402, р. 19; 1405, р. 169], по пояс [849, с. 581], по груди [921, с. 17; 1107, с. 149; 1119, с. 457; 1213, с. 333; 1317, с. 25; 1325, S. 249], «голова и верхняя часть корпуса» [1103, с. 4], так, що видно голову та схрещені руки [786, с. 35; 1046, с. 21; 1220, с. 72], «висока велична фігура»³, приблизно на $\frac{3}{4}$ [1329, р. 363], до підборіддя [1401, р. 13]. Існування дерев'яної конструкції навколо тіла угодника, згаданої в Розділі 2, допомагає пояснити ці різночитання. Відвідувачі мимоволі фіксували прояви оновлення опори. Можливо, легенда про занурення святого в землю – наслідок таких змін.

Яким було головне ідеологічне призначення опори? Десятки тисяч людей щороку цілували мощі й ікони в КПЛ. Тому різноманітні дрібні ремонти в печерах та надземних церквах були важливою частиною монастирського побуту. Як уже розглядалося в Розділах 2–7, ці роботи не були приховані від сторонніх, також у КПЛ пропагували шанування будь-яких, навіть найменших часточок мощей нарівні з цілими тілами святих.

¹ «...whether his mummy, or merely his effigy» [1349, p. 183].

² «...from beneath the gorgeous trappings gape the rattling jaws and eyeless sockets of a skeleton, and the rich patriarchal staff is clutched by the bony fingers of the grave» [1359, p. 138].

³ «a tall, commanding figure» [1359, p. 138].

А. Мікін відвідувала печери 1896 р. Її коментар про св. прп. Іоанна Багатостраждального дуже цікавий: «Постать, яка його представляє, досі можна побачити, з головою, котра таємниче з'являється з підлоги ніші, й неосвічені прочани споглядають це видовище з благочестивим острахом, вірячи, що це і є сам святий, зі шкірою, кістками та всім іншим»¹. На жаль, простежити, чому мандрівниця була настільки впевнена в тому, що повністю цілого тіла немає, неможливо. Чи побачила вона дерев'яну форму під облаченням? Чи хтось розповів мандрівниці про цю форму?

Видається, що провідники та інші відповідальні монахи обрали шлях найменшого опору – найпростіший спосіб вразити загал. Провідники не мали часу пояснювати всі деталі про життя святого усно, а докладну житійну ікону не було б добре видно в підземному мороці.

С. Тарновські прокоментував відвідування печер так: «...побачити не удостоївся, ані того святого, який увесь час у землю занурюється, а коли весь зануриться, настане кінець світу»². Ймовірно, деяким неправославним не давали подивитися на мощі святого, якщо не були впевнені в їхній лояльності [1578, с. 55–56].

Отже, коли доступ до УС був неможливий, духовні запити прочан, на думку лаврської адміністрації, мали б передусім задовольнити келія й кенотаф св. прп. Феодосія в ДП. У час, коли храм не був зачинений, богомольці, за винятком тих, приймати яких готувалися особливо, могли обходити раки та ікони в довільній послідовності чи й вибірково. Оформлення гробу достатньо зрозуміло вказувало на те, чиї мощі там спочивають, і на пошану до цієї святині. При цьому не виключено, що віряни, яких у соборі супроводжували представники братії, отримували від провідників додаткову інформацію. В удосконаленні гробниці та її найближчого середовища вирішальну роль у досліджуваній період відігравали лаврські монахи та їхні родичі, для реалізації

¹ «A figure representing him is still to be seen, with its head emerging mysteriously from the floor of the cell, and the ignorant pilgrims gaze at this spectacle with awe, believing that it is the saint himself, skin, bones, and all» [1367, p. 398].

² «...widzieć nie miałem honoru, ani tego świętego, który się neustannie w ziemię zapada, a jak zapadnie się wszystkim, będzie koniec świata» [1397, s. 96].

планів КПЛ залучали майстрів та постачальників матеріалу не лише з Києва. Основним відповідальним за роботи був еклезіарх. За потреби святиню приводили до ладу чи то в розпал паломницького сезону, чи то під час війни в очікуванні ворожого наступу. Пожертвувані покрови ретельно фіксували, на їхній вигляд намагалися впливати. Гробові при святині були подібні до тих, хто стояв при сусідніх раках. Тож загалом гробниця св. прп. Феодосія Печерського була об'єктом, до якого виявляли особливі релігійні почуття насельники КПЛ, і при цьому органічно вписувалась у коло соборних святинь.

Місця поховання свв. прпп. Антонія та Феодосія Печерських вирізнялися на тлі інших гробниць у БП і ДП тим, що були оформлені за зразком, коли мощі лежать відкрито. Хоча саме тіло в першому випадку перебувало «під спудом», а в другому – взагалі в УС. Це свідчить про те, що для організації особливого осередку сакрального простору була головною сама ідея шанування святині, а не її початкова матеріальна суть. Проте все-таки після «подвоєння» могили св. прп. Феодосія основним осередком став соборний, адже у виданнях для богомольців описували докладніше саме його. Також на рівні печер більше подробиць повідомляли про гробницю св. прп. Антонія. Недоступність для прямого контакту вірян з відкритими мощами досліджуваних святих їхні хранителі намагалися обернути на свою користь. Так, за рівнем оформлення (інформативність і багатство) надгробки разом з келіями й церквами свв. прпп. Антонія і Феодосія виділяються як центральні святині печер. Формуванню образу їх як центрів, можливо, сприяла й особлива поведінка печерних провідників. Показово, що хранителі зважували, які відомості бажано поширювати, а які (наприклад, про стовп з ланцюгом) краще замовчувати. Хресні ходи, переоблачення та особливі комунікативні ритуали у випадку мощей свв. прп. Антонія та Феодосія не проводилися, тому що були об'єктивно неможливі. Перспективним є подальше дослідження проблеми: наскільки комунікативна поведінка братії КПЛ при цих святинях залежала від статусу та соціального походження тих, хто приходив до них.

Ключовими особливостями взаємодій братії з відвідувачами при затворах було прагнення пояснити їхню суть докладніше, ніж у випадку з відкритими й навіть закритими раками відомих на ім'я угодників, виділити затвори на загальному тлі стін. Отже, в КПЛ ураховували, що святині вказаних видів менше зрозумілі вірянам, ніж звичайні мощі (хоч і не повністю помітні за кришками трун). Можливо, за допомогою своєрідних практик, таких, як демонстрація (принаймні до закриття віконць) вмісту затворів, у КПЛ намагалися запобігти недовірі й сумнівам серед богомольців.

Тіло св. прп. Іоанна Багатостраждального попри твердження І. Жиленко в коментарях до «Патерика» [1102] у ХІХ ст. не поклали до раки. Провідники по печерах та, ймовірно, інші насельники КПЛ частково поділяли народні вірування, пов'язані з тілом святого та його речами. За випадком з П. Тома помітно, що намісник (як, отже, і решта лаврської адміністрації) знав про перебування серед провідників легенди про Страшний суд і мощі св. прп. Іоанна Багатостраждального, але не вживав заходів проти цього. Саме тіло визнавали справжнім пам'ятником благочестя й важливим символічним фокусом у сакральному просторі КПЛ. Настоятель, намісник та інше керівництво робили все, що від них залежало, аби розвивати шанування святині. Опора для св. прп. Іоанна Багатостраждального була радше мальовничою наочністю для пропаганди благочестя серед неосвічених або малоосвічених вірян та своєрідний пам'ятник для достатньо підготовлених осіб.

4.2. Збереження та примноження шанованих святинь

Мета підрозділу – визначити особливості заходів, які рядові й адміністративні насельники КПЛ уживали для охорони шанованих мощей та ікон від умисних дій (включно з несанкціонованим обстеженням), котрі могли б загрожувати святиням чи їх найближчому оточенню (боротьба проти природних стихій потребує окремого дослідження), а також особливості кампаній з розширення кола святинь.

1812 р. оборонне будівництво, яке почалось у Києві ще до війни, набуло розмаху. Серед іншого, під керівництвом генерал-лейтенанта К. Оппермана та генерал-майора І. Глухова зводили форти й батареї, в критичні моменти – безупинно [1413, с. 100]. Частина укріплень проходила над печерами – тут вирубували дерева, копали рови [764, л. 5 об.]. Роботи потенційно загрожували підземному сакруму, тому важливо простежити реакцію КПЛ на них, зокрема з'ясувати, наскільки часто стан печер перевіряв її священноархімандрит (митрополит Серапіон), як це вписувалося в коло інших його справ, які шляхи до вирішення проблеми він шукав.

Спершу владика, як настоятель КПЛ, погодився, щоб на її території звели укріплення до огорожі БП. Утім, згодом висловлював обер-прокурору Синоду О. Голіцину сумніви в тому, чи не загрожує будівництво мощам угодників [764, л. 4–4 об.].

Розширяти й позначати місця для ровів під артилерійські батареї в саду над БП почали 08.04.1812. Тоді митрополит їздив на місце робіт, у квітні й травні оглядав його по двічі, а в червні – серпні по разі на місяць [249, арк. 419, 419 зв., 423, 424, 426 зв., 430, 439; 1569, с. 73–74], тобто частіше навідувався туди на початку зведення споруд.

Як правило, записи не забарвлені емоційно, тому виокремлюється такий від 30 квітня: «...смотрѣли на(д) пещерами с(ъ) жалостію вырываеемые рвы для батарей...» [249, арк. 423; 1569, с. 74]. А отже, владика хвилювався за святині.

Територію під укріплення митрополит Серапіон оглядав зазвичай у супроводі когось із ДС, блюстителя печер (з кимось одним чи з кількома разом). Двічі – з участю І. Глухова. Також митрополит приймав архімандрита Кипріяна, скарбника, економа, еклезіарха в покоях [249, арк. 419 зв., 423 зв., 423, 423 зв., 424, 426 зв., 430, 439]. 31 травня блюститель ДП доповів йому, що І. Глухов хоче на ДП «ломать переходы» [249, арк. 429 зв.; 1569, с. 74]. Тож владика, навіть не перебуваючи на місці робіт, був обізнаний з їх перебігом і міг реагувати на зміни, що найбільше непокоїли.

Щодо того, як контроль будівництва ровів і валів над печерами вписувався в інші справи митрополита Серапіона, то зазвичай він їздив у КПЛ після богослужіння, роботи з документами та «просителями», обіду. Іноді огляд відбувався пізно увечері, будучи останньою за день гідною запису справою. Тричі в КПЛ митрополит не лише перевіряв укріплення, а й у різній послідовності оглядав церкви, майстерні, сади, розлив Дніпра [249, арк. 419, 423 зв., 430; 1569, с. 74–75]. З порядку згадування різних занять не можна вивести значення кожного порівняно з іншими. Та не завжди саме потреба перевірити «печерні справи» була єдиною причиною для поїздки митрополита до КПЛ.

1 травня спілкування з архімандритом Кипріаном і скарбником та еклезіархом вистачило, щоб не їхати до печер [249, арк. 423, 423 зв.]. 2 травня еклезіарх разом з обговоренням печер повідомив владиці «о завтрашнем служеніи» [249, арк. 423 зв.]. 31 травня про будівництво доповів блюститель ДП, потім митрополит поїхав відпочити в Шулявщину [249, арк. 423 зв.]. Отже, владика не вважав за необхідне миттєво реагувати на доповіді про роботи саме виїздом на їх місце.

З іншого боку, свята не заважали відвідати укріплення. Так, 3 травня, в день св. прп. Феодосія Печерського митрополит ходив на печери з «...Глуховы(м) и с(ъ) казначее(м) и Якушкины(м)» [249, арк. 429 зв.; 1569, с. 75]. Отже, ймовірно, скористався присутністю генерала на святковій службі, щоб піти з ним на об'єкт.

Можна простежити, як владика шукав шляхи збереження печер. Вже 8 квітня дорогою з КПЛ заїхав до військового губернатора, та не застав його вдома [249, арк. 424]. 10 квітня вони з І. Глуховим «секретно об'яснялись наединѣ» [249, арк. 419]. Митрополит приймав Оппермана й І. Глухова [249, арк. 432 зв.], але раз «заѣха(л) к генералу Оперману...» [249, арк. 432 зв.]. Переговори з І. Глуховим вів не лише владика, а й архімандрит Кипріан. Тож владика розширював контакти з відповідальними за укріплення. Таких осіб він

також запрошував на чай [249, арк. 424, 426 зв., 433]. Тож вирішення проблем не виключало розмов у неофіційній обстановці.

22 квітня митрополит заїжджав до військового губернатора (не потрапив на прийом), коменданта, І. Глухова, цивільного губернатора [249, арк. 412 зв., 433]. У щоденнику не вказав, чому, але можна припустити, що обговорював і печери.

2 червня митрополит Серапіон, стурбований можливою небезпекою для печер, а також тим, що роботи видно богомольцям, а це може їх занепокоїти, написав листа обер-прокурору Синоду Голіцину. При цьому послався на повідомлення блюстителів БП й ДП і розмови з І. Глуховим про те, чи безпечно для святинь будувати рови й вали [764, л. 4–4 об.]. Отже, відомості на місці він збирав для цієї мети.

17 липня митрополиту Серапіону прийшов лист від графа Аракчеєва з іменним указом майору І. Глухову від 13 липня, що той мав «имѣть всякое попеченіе о невредимости пещеръ, гдѣ он подѣлалъ рвы и валы» [249, арк. 439]. Указ владика передав адресату того ж дня, та лише після того, як надіслав відповідь до Москви, а потім сходив з І. Глуховим подивитися роботу на валах і ровах [249, арк. 439], можливо, шукаючи найкращої нагоди.

Коли почали ліквідувати прибудови над печерами, необхідність обороняти Київ ще існувала [1569, с. 75–76; 1629, с. 102]. Тож збереження святинь у такій складній ситуації визнали пріоритетом.

У відповідь на вибух у Курську при Корінній іконі Богородиці [1042, с. 98] 23.03.1898 ДС обговорював, як запобігти подібному в КПЛ. Ухвалили, що потрібні шість додаткових сторожів-послушників, які б невідлучно стежили за відвідувачами УС, а також, щоб у КПЛ постійно перебував городовий поліції. Про це 13 квітня звернулися до київського поліцмейстера [684, арк. 325–337, 383]. Тож ДС визнав загрозу святиням Києва через невипадковість теракту в Курську.

Обговорення деталей спуску ікони Успіння ДС вкрай рідко фіксував на письмі. На засіданні 21.01.1894, серед іншого, розглядали рапорт еклезіарха про

чоловіка, який напередодні після відпусту літургії, коли образ спустили й почався молебень, схопив підсвічник і почав бити ним ікони навколо. Перш ніж послушник-сторож затримав його, той устиг «здѣлать только два малыхъ знака на металлическомъ кругѣ чудотворной иконы Успенія Пресвятой Богородицы» [676, арк. 81 зв. – 82 зв.]. За резолюцією ДС, еклезіарх мав посилювати нагляд за порядком у храмі; при образі Успіння, коли його наближають до вірян, поставити ще одного паламаря; подбати, щоб послушник-сторож пильно стежив за богомольцями [676, арк. 82; 1565, с. 89]. Судячи з реакції соборних старців, такого випадку не очікували. Отже, додаткову увагу безпеці в храмі цілком закономірно ухвалили приділяти вже після невдалої спроби пошкодити святиню.

1891 р., коли для вже згадуваної групи колишніх штундистів І. Атаманського відкрили руку св. прп. Ігнатія, архімандрита Печерського, Н. Радута доторкнувся до неї. Провідник (ігумен) здивувався й стривожено зробив зауваження [793, с. 632], тобто негайно відреагував, навіть розуміючи, що прямої небезпеки немає (могла спрацювати установка на те, що в монастирі все роблять лише за благословенням, це узгоджується з концепцією «дисциплінарної таємниці», згаданою в підрозділі 3.2).

05.04.1893 блюститель БП ієромонах Інокентій подав ДС рапорт про те, що 2 квітня о 14:30, коли по печерах вели чотирьох богомольців, один з них, одягнений, як селянин, швидко нахилився й почав різати ножем облачення св. прп. Миколи Святоші, князя Чернігівського. Про послушника-провідника (П. Сухину) повідомлено, що той негайно зупинив святотатця [336, арк. 2], потім разом з послушниками-сторожами затримав, хоча зазнав двох ножових поранень у руку. Зловмисника передали до Печерської частини поліції, але спочатку відвели до благочинного «съ полицейскимъ солдатомъ» [336, арк. 2–2 зв.]. Даних про вік і здоров'я провідника знайти не вдалося, проте, найімовірніше, він був достатньо підготовлений і міцний, аби протидіяти озброєному чоловіку самотужки, щоб виграти час. Бо сторожі прийшли на допомогу не відразу. Можливо, П. Сухина теж запідозрив, що відвідувач з

ножем небезпечний для богомольців, і захищав не тільки святині. Якщо за настановами блюстителів порушників порядку потрібно було самостійно нейтралізувати саме фізичною силою, то, лише виконавши це як слід, послушники могли сподіватися на бажаний постриг.

Письменниця з Казахстану Н. Чернова (1947 р. н.) включила до повісті «Когда зацветает шиповник» (на основі усних переказів предків [1820, с. 82]) оповідь тітки (вважала, що та «привласнила» історію бабусі): «...меня предупредили: – Трогать мощи нельзя! Кто коснется их хоть пальцем – потом умрет! Ну, идем, бабка [...] монеты кладет перед каждым святым, крестимся. Монет все меньше в гомонке [...] И думаю: “Что это за жизнь впроголодь? Лучше умереть!”. И дотронулась до мощей. Тут меня монахи подхватили, давай стращать» [1297, с. 119]. Сама Н. Чернова поставилася до історії з певною недовірою, бо тітка перед тим, як це розповісти, пила вино [1297, с. 119]. Втім, є джерела, які дають змогу вважати переказ небезпідставним. У журнальному повідомленні йшлося, що 02.07.1887 11–12-річний гімназист трохи підняв верхній покров святого. Монах негайно зробив «надлежащее внушение» [774, с. 331]. Батько спробував виправдати вчинок сина юністю, та монах підкреслив, що вражений неблагоговійністю хлопця, й назвав її маленьким знаком часу [774, с. 331; 1545, с. 164–165]. Тож допитливі підлітки приходили до печер нерідко. А. Мікін, описуючи відвідування КПЛ 1896 р., підкреслила, що провідник не піднімав покрівці над обличчями угодників, а коли вона відхилила один за різок, «розлютився»¹, причому виявив це зрозуміло навіть для неправославної іноземки. Тож до тих, хто без дозволу доторкався навіть не до самих мощей, а тільки до покровів, ставилися суворо, не звертаючи уваги на статус порушника.

Автор статті з «Leidensgeschichte eines Stundisten» у «Record of Christian Work» указав: торкатися тіл у печерах суворо заборонено, паломників не залишають на самоті, монах завжди пильнує й погрожує розправитися з тим, хто наважиться торкнутися святого. Хоча звістка про те, що богомольці мали

¹ «...was furious» [1376, p. 129].

тримати руки за спиною [1328, р. 79], явно вигадана (принаймні правою слід було хреститись, а в лівій тримати свічку, хоч монах-провідник якось ішов з руками, складеними на грудях [1220, с. 71]) [1544, с. 165–166], вказана частина статті, автор котрої дуже критичний до культу мощей і православного духовенства, узгоджується з даними інших джерел (докладніше – підрозділ 2.3) про поведінку провідників.

Вихованець Красноярської духовної семінарії Н. Уставщиков (про літо 1908 р.) відзначив, що з його групою по ДП ішли чотири студенти військово-медичної академії. Вони привернули увагу тим, що при свідках мацали кожного угодника [1275, с. 29]. Виходить, їхній провідник був не настільки уважним чи грізним, щоб зупинити студентів.

03.01.1803 до ДС з Малоросійської (Чернігівської) духовної дикастерії надійшов ковчежець з фалангою пальця від мощей. У пояснювальній записці йшлося про те, що її буцімто таємно відкусила у св. прп. Веніаміна П. Гладкова 1793 р. Після смерті жінки реліквія потрапила до церкви, і в дикастерії визначили, що встановити автентичність часточки мали в КПЛ [227, арк. 2–2 зв.]. 18.01.1803 перст відіслали назад з висновком (з підписом уставщика й благочинного ієромонаха Пітіріма), що в св. прп. Веніаміна «обѣихъ рукъ составы, въ цѣлости находятся» [227, арк. 3–3 зв.]. В листі до Чернігова не згадано, що соборні старці (швидше за все, разом, бо ДС згадано як повноважний орган) перевіряли ще якісь реліквії [1545, с. 166]. Можливо, їх не оглядали, тобто віддали перевагу тому, аби не перевіряти, чи правильно малоосвічена жінка через багато років згадала ім'я угодника. При цьому Ф. Солнцеву між 1842 і 1844 рр. наявність на мощах одягу пояснили тим, що старообрядці часто забирали відкушені часточки [1238, с. 291–292]. Ймовірно, саме П. Гладкова так своєрідно ввійшла до колективної пам'яті братії. Для порівняння, 25.06.1741 до КПЛ з Переяславської духовної консисторії прийшла промеморія про те, що в Подварчанці знайшли руку «негрѣшнаго человѣка» [197, арк. 2], тож чи не з КПЛ остання походить. Архімандрит Тимофій 17.07.1741 доповів ДС, що в ДП оглядали всі мощі й виявили, що у

св. прп. Мартирія Диякона бракує частини правиці, а відколи – невідомо. В Переяслав написали, що пошкодження, яке там описали, не знайшли [197, арк. 2 зв., 4, 5]. Отже, 1803 р. в КПЛ виявили більшу довіру до пильності провідників, їхньої готовності вчасно доповісти про надзвичайний випадок. Може, не хотіли розголосити зайву інформацію. Так чи інакше, пальця в КПЛ не залишили. Отже, потреби привернути до нього загальну увагу не відчували.

У вересні 1821 р., оглядаючи мощі св. свт. Михаїла в УС, еклезіарх ієромонах Гімнасій помітив, що бракує двох фаланг правого мізинця угодника, й рапортував про це ДС. Соборні старці ухвалили запитати, що знає попередник о. Гімнасія ієромонах Ієрон. На початку 1822 р. останній відповів: тоді, коли він переймав послух еклезіарха від ігумена Кипріяна, фаланг уже не було. Оо. Гімнасій та Ієрон згадували про свідків при їхньому огляді. В першому випадку це був паламар УС монах Полікарп, котрий і зазначив, що перст пошкоджено давно, а отже, не вперше бачив руку святого. У другому випадку – скарбник ієромонах Амфілохій, швидше за все, присутній як представник ДС при переданні еклезіарших повноважень. У свою чергу о. Кипріан указав, що фаланг бракувало здавна і він тоді усно доповів про це ДС [351, арк. 2, 3 зв., 4–4 зв.]. Навпроти резолюції ДС, за якою слід було докладно описати мощі св. свт. Михаїла, є примітка «осталась безъ исполненія» [351, арк. 4 зв.]. Про те, що на св. свт. Михаїлі була рукавиця, можна припустити з пожертвування 1858 р. [351, арк. 297; 1555, с. 9] Втім, бракує джерел, щоб установити, чому справу не завершили. Тож складно встановити, чи мощі розгортали, чи лише знімали рукавицю.

22.05.1856 пристав Либідської частини поліції повідомив, що в рові на Глибочиці знайшли черевички, нарукавники та інші предмети одягу для мощей. Перевірити, чи це з печер, чи вкрадене, чи офіційно видане, доручили благочинному [602, арк. 148–148 зв.]. В подальшому на засіданнях ДС письмово обговорення справи не фіксували. Ймовірно, речі виявилися не лаврськими.

Генерал-майор І. Жиркевич написав у спогадах, що став свідком події, котра зіпсувала його враження про КПЛ: «Одинъ монахъ Соловецкого монастыря, во время поклонѣнія мощамъ бритвой отрѣзаль руку у св. Варфоломѣя [...] будучи замѣченъ кѣмъ-то [...], кинуль оную часть на кучу навоза» [351, арк. 297; 911, с. 264]. Заарештованого обшукали і знайшли ще багато часточок різних мощей. Про це І. Жиркевич, за його словами, чув на обіді в губернатора [911, с. 264]. Збереглися справи, заведені на різних рівнях з приводу описаної події. З них випливає, що насправді пошкодили руку мощей св. прп. Веніаміна, а селянин А. Чухломін, який це скоїв, колись проходив послух у Соловецькому монастирі, та був звідти виключений [264, арк. 4]. І. Жиркевич почав писати спогади тільки 1841 р. [1691], можливо, тому й помилився в імені святого.

Те, що в мощей св. прп. Веніаміна нема частини кисті, 28.07.1828 помітив монах-провідник Геннадій, який підняв верхній покров, ведучи чергових богомольців. Імовірно, рука мощей була неглибоко під облаченнями (порізані рукавиці зловмисник забрав) [264, арк. 4; 1555, с. 14]. Таким чином, як саме святотатець різав мощі, не бачив ніхто з провідників.

З ДС 09.08.1828, тобто на 13-й день після події, подали рапорт Київському військовому губернатору про опитування богомольців, завдяки якому ще 28 липня вдалося дізнатися, що один з них просив часточку мощей. Тоді послали послушників туди, де він знімав кімнату, зробити обшук. Він виштовхав їх, зачинився, потім почав тікати. За ним побігли – довелося викидати вкрадене в бур'яни. Звідти кисть забрали, а спійманого злодія привели до економії КПЛ (там знайшли в кишені дві частини пальців тієї самої руки й документи) [751, арк. 1–1 зв.], а потім передали поліції [581, арк. 43–43 зв.]. Отже, помітно, що І. Жиркевич, швидше за все, описав почуте на прийомі в губернатора як побачене, при цьому переніс історію затримання до КПЛ і трохи перебільшив про викинуту руку (ймовірно, аби краще пояснити своє прохолодне ставлення до служителів церкви). Також, судячи з того, хто

ловив святотатця, КПЛ, принаймні на етапі, поки її насельники мали на це повноваження, намагалася вирішити проблему власними силами.

Те, як покарали святотатця зі спільницею, розглядали в ДС 06.02.1829 [581, арк. 43–43 зв.]. Митрополиту доповіли про це 13 лютого. По його ствердній резолюції 1 квітня ухвалили «дать распоряженіе по принадлежности» [581, арк. 60 зв., 121], яке саме й кому, не уточнювали. Отже, для виконавців це було очевидно. Помітно, що в ході провадження на позачергові засідання ДС не збирався.

1835 р. до ДС КПЛ прийшло відношення з Остерського земського суду Чернігівської губ. про те, чи правда, що певний офіцер 1829 р. перевернув мощі св. прп. Мойсея Чудотворця лицем униз. В обителі почали шукати й опитувати свідків, бо блюститель ДП ієромонах Аарон († 14.12.1832), про таке не доповідав [280, арк. 2, 16–17, 20]. Запит прийшов ззовні несподівано для КПЛ. Уже саме по собі недонесення вказує на те, що лаврські посадовці не мали на меті за будь-яку ціну виявити й покарати порушників. Причини можна простежити за показами, котрі вдалося отримати ДС.

Ієромонах Авраамій, який на час інциденту був ризничим при ДП, згадав, що влітку 1829 чи 1828 рр. провідник ієромонах Анатолій вів підземеллям після обіду (коли вхід до печер потрібно було відмикати кожній окремій партії богомольців, див.: підрозділ 2.3) понад 10 невідомих офіцерів. Сам о. Авраамій дав ключ, проте пішов за ними не зразу через невідкладну келійну справу; він бачив офіцерів здалеку, помітив, що ті п'яні, проте не зміг наздогнати й зупинити їх, як пояснив, через старечу немічність [280, арк. 2, 16–17]. О. Анатолій помітив негаразди, коли вів наступну групу. Впевнений, що так зробив хтось з офіцерів, він повернувся поправити реліквію, щойно вивів групу на поверхню, «не давъ замѣтитъ поклонникамъ простолюдинамъ» [280, арк. 18–18 зв.]. Про це доповів ризничому й блюстителю ієромонаху Аарону, але ті залишили все на суд Божий [280, арк. 18 зв.]. Ієромонах Анатолій розповів, що офіцери раз у раз голосно кричали. А він, приховуючи, що помітив їхню негідну поведінку, «въ терпѣніи продолжалъ произносить имена угодниковъ съ

молитвами, предполагаючи їх так удержати від там безчинія, але це було марно» [280, арк. 17]. Невтручання й те, що порушникам вдалося втекти, о. Анатолій теж пояснив старістю, немічністю та крайньою слабкістю [280, арк. 17]. Судячи з усього, блюстителю відчувалося провину оо. Авраамія й Анатолія в тому, що вони не запобігли випадку й не затримали винних, аби ті могли відповісти за скоєне. Але причини, з яких усе сталося саме так, визнав об'єктивними (зокрема врахував і власну відповідальність за те, що визнав ієромонахів придатними до послухів), тому вирішив не доповідати ДС, щоб виключити будь-яку ймовірність покарання підлеглих. Можливо, врахував і справу А. Чухломіна (а викрадення кисті св. прп. Веніаміна «надблало більшого шуму» [911, с. 264]), тож визнав розголос про нову проблему небажаним для репутації печерної братії як хранителів святинь. З огляду на викладене довіра до самооцінки о. Анатолія як слабкого й нездатного протистояти неадекватним відвідувачам зростає. Отже, провідник реагував на все навколо, виходячи з того, що боявся, чи не кинуться на нього. Від страху, швидше за все, не помітив, хто й коли перевернув моці. Рішення домогтися, щоб відвідувачі нічого не запідозрили, було розсудливим, ураховуючи можливе поширення чуток чи забобонів [1545, с. 166]. Також впадає в око, що ДС не прагнув когось суворо покарати в результаті розгляду справи.

05.06.1915 благочинний ієромонах Гліб рапортував на засіданні ДС, що 25 травня до нього звернулася селянка К. Романова, яка жила в Києві, з заявою, що її знайома штундистка М. Юшкіна запланувала 26 травня вранці піти з нею та іншими штундистками до печер і відрізати в одного з угодників носа. 26 травня наглядач поліції Ганічанов та городовий М. Темченко у цивільному чекали з 7:00 біля входу в печери. Близько 10:00 жінки справді прийшли. При цьому М. Юшкіна при вході взяла «въ правую руку остриємъ книзу хорошо отточенный перочинный ножъ съ цѣлью совершить обѣщанное Романовой святотатство» [726, арк. 459]. Завдяки пильності наглядача поліції їй не дали це зробити, а після виходу затримали. Справу передали до суду. В соборі ухвалили повідомити про подію секретареві Київської духовної консисторії [726,

арк. 459]. Показово, що о. Гліб офіційно звернувся до ДС вже з доповіддю про те, чим усе завершилося.

1917 р. в листку «Свет Печерский» опублікували повідомлення, що 14 квітня шість з 15 солдатів у партії богомольців випередили провідника (монаха Анувія, в середині групи йшов ризничий ДП ієромонах Венедикт) і затримались біля раки св. прп. Тита Воїна. Провідник та ризничий підійшли й побачили, що мощі святого піднято і притулено до стіни ногами. О. Анувій повів групу далі й помітив, що у св. прп. Паїсія позрізано пелену, параман, навіть лоб. Про подію заявили начальнику київської міської міліції. Слідство встановило, що це скоїв дезертир А. Богацький [928, с. 162; 1488, с. 5–7]. Про все доповіли Синоду, причому в тих самих формулюваннях, у котрих новину опублікували в листку «Свет Печерский» [759, л. 1–1 об.]. Повідомлення про випадок (і про затримання селянина І. Кравченка з відрізаним клаптем пелени 19 квітня того ж року) вийшло друком теж у Полтаві [989, с. 755–756]. В жовтні 1917 р. солдат вихопив мощі св. прп. Григорія Чудотворця з труни. Провідник налякано закричав, але супутники «защитили кощунника» [174, арк. 235 зв.]. Втім, «солидный господинь» [174, арк. 235 зв.] з групи богомольців почав сваритися з цими солдатами. В грудні 1917 р. еклезіарх та блюстителі печер повідомили ДС, що деякі відвідувачі нахабно торкаються мощей, зривають покривала над руками [174, арк. 235–235 зв.], тоді ж дворянин з Володимирської губ. Є. Котов-Коношенко письмово поскаржився ДС і митрополиту, що матроси з ножами «испытывали нетлѣнности святыхъ» [174, арк. 233], і ніхто не міг вивести кощунників з печер [174, арк. 233 зв.]. Але до відповідальності нікого, крім згаданих дезертира й селянина, не притягнули. За тим, що імена обох представників КПЛ, майже на очах яких скоїли святотатство, спокійно згадали в лаврському ж виданні, як і в доповіді Синоду, а також за змістом рапортів у ДС можна зробити висновок, що адміністрація обителі не вимагала від провідників за будь-яку ціну затримувати агресивних порушників порядку самостійно. Пояснити це можна визнанням нерівності сил у протистоянні [1545, с. 167].

Зі свого боку ДС 21.04.1917 звернувся до Київського міського комітету військової оборони про те, щоб міліціонерам, котрі охороняють печери (по одному в БП і ДП), відтермінували призов до армії через безперервні випадки кощунств у печерах «надъ нетлѣнно починающими въ нихъ мощами» [174, арк. 178]. Щоправда, враховуючи спрямованість прохання, можливим було перебільшення масштабів кощунств заради того, аби особи, потрібні КПЛ, не потрапили до війська.

08.02.1919 ДС розглядав рапорт від 3 лютого комісії з огляду мощей св. прп. Євфимія Чудотворця про те, що у святого не виявилось на місці правої кисті. Тканину на руці розірвали й розрізали, рукавиці залишились у труні. Адміністрація ДП повідомила, що крадіжку помітив о 19:00 черговий сторож печер монах Лукіан [733, арк. 60–60 зв.]. Тобто провідник теж не встиг відреагувати. ДС ухвалив повідомити про святотатство собору єпископів України й наказати блюстителю печер «охранять святыя мощи съ большимъ вниманіемъ» [733, арк. 60], але без уточнення, за рахунок чого посилити цю увагу. Нікого з братії при печерах не покарали.

Літературознавець Г. Костюк і його друзі за радянської влади (до повної музеєфікації печер) приєдналися до групи біля входу до підземелля. Провідник, досвідчений монах, тихо попередив студентів, щоб ті не торкалися мощей, «бо це руйнує історичні збереження» [988, с. 102]. За спогадами Н. Лінки, котра тоді ж працювала у «ВМГ», червоноармійці часто скидали покрови з трун, дуже обурюючи ченців [834]. О. Ісбах 1929 р. звернув увагу, що монах злякано відштовхнув червоноармійця, який хотів зірвати покров. Та потім спокійно вмовляв: «Зачем? Это же наш кусок хлеба...» [941, с. 118]. Отже, провідник групи Г. Костюка неспроста намагався за можливості запобігти небажаним вчинкам відвідувачів, удаючись до аргументів, придатних для переконання як вірян (підкреслив святість мощей), так і атеїстів (підкреслив історичну цінність реліквій) [1545, с. 167–168]. Він заздалегідь враховував, що в групі можуть виявитися не лише занадто допитливі богомольці, а й войовничі атеїсти, здатні зіпсувати мощі.

У період співіснування КПЛ з «ВМГ» над входом до печер висів напис слов'янським шрифтом: «Кто осмелится трогать святые мощи, будет немедленно удален» [1428, с. 23]. Це був вимушений крок у відповідь на все частіші випадки зазіхань на цілісність мощей.

Актор, співак, поет і композитор О. Вертинський (1889–1957 рр.) у кінці життя описав, що робив гімназистом з іншими хлопцями при монахах: «Нагнувшись к мощам и делая вид, что мы их целуем, мы набирали в рот столько медяков, сколько он мог вместить» [824]. Про реакцію братії згадав, що дещо пізніше монахи нарешті перестали пускати гімназистів у печери, «а уж если пускали, то следили в оба» [824]. Показові уточнення «дещо пізніше» й «нарешті» [1545, с. 168] (та спроба 1820 р. закрити доступ до території печер унціям військово-сирітського відділення Печерської фортеці [241, арк. 1–5]). Враховуючи, що на поч. ХХ ст. В. Дмитрієва ввела образ відвідувача, що злизав монету з домовини св. прп. Іуліанії, в художнє оповідання [872, с. 35], спроби красти мощові гроші ротом траплялися нерідко й обговорювалися далеко за межами КПЛ [1545, с. 168]. Непоодинокі були й затримання саме хлопців (так, 1844 р. благочинний доповів про «взятих» на БП двох хлопчиків за крадіжку мощових грошей, про що ухвалили повідомити поліцію [593, арк. 386 зв.], 1863 р. в печерах затримали хлопчика, який украв з мощей 5 коп. ср. [611, арк. 346]). Зубами ж мощі перевіряли на справжність (бо ще в перші десятиліття ХІХ ст. навіть серед тих, хто шанував мощі, не всі вірили в повну цілісність тіл свв. прпп. Печерських [1371, р. 145–146]). Про те, що деякі київські студенти досліджували мощі зубами, дізнався навіть Я. Окуневский, який проїздив через Київ у справах [1068, с. 139]. 21.10.1914 о. ректор, який їхав через Київ з митрополитом Андреем Шептицьким, обмацав мощі св. прп. Нестора Літописця (бо чув, що їм надали об'єму сіном) [879, с. 57], 24.02.1920 вкрали срібну лампадку від мощей св. прп. Іларіона Схимника [408, арк. 45 зв.]. Втім, використання зубів і язика вказує: загалом провідники контролювали, що відвідувачі робили руками (так, у травні 1872 р. сторож рясофорний монах Феофіл затримав під час крадіжки мощових грошей

відставного солдата С. Харіна [629, арк. 615–617]) [1545, с. 168], й зупиняти небажані дії.

Випадок, коли 25.05.1880 пристав Печерської дільниці Києва повідомив ДС про неодноразові заяви від обкрадених у КПЛ богомольців і закликав надрукувати попередження (у КПЛ видали 1000 попереджень «Отъ Духовнаго Собора Лавры», які ухвалили розвісити на видних місцях) [191, арк. 1–6 зв.], свідчить про тісну співпрацю з органами правопорядку.

В «Харьковских ЕВ» повідомили про передання на розгляд мирового судді випадку 27.03.1883. Того дня селянин Р. Б. украв 40 коп., коли прикладався до мощей БП. Послушник його затримав. Злодій пояснив, що в того, хто візьме гроші з мощей, «улучшится хозяйство» [778, с. 247–248], і стверджував, що збирався через рік покласти на те саме місце навіть більшу суму, якби йому так пощастило [778, с. 247–248]. П. Сініченко 1783 р. свідчив, що спершу пожертвував св. прп. Феодосію 1 коп., а потім «у гроба денѣжку съ тарѣлки взяли» [208, арк. 2–2 зв.]. Отже, розповідь Р. Б. могла бути спробою виправдатися. Адже щодо А. Чухломіна до ДС прийшло повідомлення, що його засудили до 15 ударів батоном і заслання на каторгу (термін не вказано) [581, арк. 43–43 зв.]; жінка, яку 1813 р. зловили за крадіжку грошей у печерах, не дочекалася вироку й повісилась у дзвіниці, де її зачинили [170, арк. 1–2; 571, арк. 62], 1878 р. дрібну злодійку прив'язали до огорожі, проте попри втручання пристава так і не з'ясували, хто саме це робив. Допитані ризничий і послушник, який її затримували, про те, що жінку прив'язували, нічого не повідомили, можливо, відчували неправомірність цих дій [641, арк. 540–543]. Утім, якщо вірування в чудодійність монет із трун святих, справді побутувало, це мало стимулювати насельників КПЛ до ще більшої пильності.

Деякі мандрівники описували, як їм удавалося трохи відстати від групи й непомітно обмацати одні чи навіть кілька мощей, трохи піднявши покров [988, с. 102; 1068, с. 139; 1354, р. 445]. У журналі «Странник» за 1863 р. передрукували свіже повідомлення з «Киевских ЕВ» про те, як відвідувач улітку 1859 р. засумнівався в істинності мощей, відстав від групи і схопив одне

з тіл за живіт, а покаювся, коли відчув страшний біль [1052, с. 66–67; 1545, с. 168]. Без узгодження з ДС КПЛ подібна інформація до преси потрапити не могла. Тож соборні старці сприймали непомітні провідникам дії відвідувачів як невідворотні, намагаючись поширити свідчення про небесний суд для порушників порядку, щоб принаймні скоротити кількість прикрих випадків.

Своєрідно використовували домовини з мощами деякі жертводавці. У 1830–1834 рр. зафіксували такі випадки. 01.10.1830 під покровом св. прп. Силуана Схимника знайшли три паперові згортки з 500 руб. ас. і лист, яким невідомий просив зробити за них срібні ризи до намісних ікон Аннозачатіївської церкви. 02.02.1832 на руках того ж угодника ризничий ДП знайшов запечатаний лист на ім'я їхнього блюстителя, потім оглянув домовину св. прп. Агафона (навпроти Силуанової) й виявив там три згортки зі срібними монетами на 500 руб. ас. 24.03.1832 ризничий знайшов у трунах св. прп. Лаврентія Затворника 225 руб. ас.; св. прп. Феодора, князя Острозького, – 250 руб. ас. без записки. Блюститель ДП припустив, що це, мабуть, пожертва для мощей святих. 25.08.1834 під час звичного нагляду за богомольцями ризничий знайшов у труні св. прп. Меркурія 90 руб. у папері, а в головах – записку про те, що за них слід визолотити нові шати на іконах в Аннозачатіївській церкві [733, арк. 1–14]. Можливо, труни з мощами використовували як своєрідні поштові скриньки і в інші роки. Принаймні на поверхні трун гроші залишали й раніше [268, арк. 1 зв.], а 1859 р. В. Михайлов бачив, як жінка, в котрій не було ані копійки, залишила біля угодника шматок хліба [1035, с. 247–248]. Іноді навіть установлювали, хто саме поклав певну суму. Наприклад, 1835 р. при надгробку св. прп. Феодосія залишила 27 руб. 50 коп. сріблом М. Карпова [278, арк. 6]. На малюнках К. П. Мазера (середина ХІХ ст.) видно окремі скриньки для пожертв біля гробниць святих і затворницьких віконць [1010, с. 34–39], а Дж. Александер звернув увагу на коробочки для пожертв при кожній труні ще в кінці 1829 р. [1322, р. 224]. 1858 р. хтось поклав 25 руб. у труну св. свт. Михаїла [604, арк. 478 зв.]. Схоже, прямої потреби вкладати гроші поряд з тілами угодників не було, використання

для цього трун було чимось на зразок благочестивої традиції (як і покладання дрібняків просто на мощі [1264, с. 207]). Огляд гробниць був одним з обов'язків ризничого [900, с. 80]. Судячи з того, що всі сховані біля мощей гроші знаходили, мощі перевіряли регулярно й досить часто, ймовірно, щоб виявити крадіжку дрібних деталей чи пошкодження речей або самих святинь [1556, с. 27]. Утім, не можна виключити, що й на подібні знахідки теж очікували.

Митрополит Філарет написав на синодальному указі (отримав 10.01.1851) щодо часточки мощей св. ап. Андрія Первозванного, наданої від імператорського камергера, статського радника А. Муравйова, що цю часточку 15.07.1851 він поклав у срібному ковчезці на аналої Іоаннобогословського приділу в УС КПЛ, про що доповів Синоду. До резолюції додано примітку: «Въ соборъ препровождаю безъ огласки» [299, арк. 2– 2 зв.]. Згаданий указ від 21.12.1850 став відповіддю на прохання митрополита Філарета від 17.04.1850 перенести часточку до Андріївської церкви. А. Муравйов, котрий хотів усенародного шанування часточки [299, арк. 2, 4], листом від 14.04.1850 пояснював, що отримав її на Афоні 1849 р. через схимонаха Савву, а викупив часточку лівої стопи святого в місцевих мешканців Анатолії разом з давнім окладом раки «игумень скитській Паисій» [299, арк. 3–3 зв.]. У копії свідоцтва про мощі було вказано, що ця часточка походить з Афону. Втім, Синод не задовольнився доказами автентичності мощей [299, арк. 2–2 зв., 5], тож ухвалив покласти її теж без розголосу «гдѣ по усмотренію Вашему окажется удобнѣе и приличнѣе и донести Синоду» [299, арк. 2 зв.]. В доповіді від 27.12.1850 митрополит визначив, що єдине місце, де святиню можна встановити приховано, – УС КПЛ. Настоятель Андріївської церкви протоієрей І. Шабатович отримав згадану часточку 28.11.1858 [299, арк. 8 зв., 10]. Отже, в КПЛ були готові таємно зберігати святині, статус яких був невизначеним для Синоду.

Байбузький образ після перенесення з с. Байбуз після того, як до нього почали сходитися натовпи прочан, розмістили в Іоаннобогословському приділі УС після традиційної для синодального періоду перевірки чудес у Черкаських

духовному правлінні й повітовому суді та Київській духовній консисторії (1831–1832 рр.). На те, щоб залишити ікону під своїм контролем, претендували священники з Байбуз і Черкас та настоятель Успенського монастиря біля с. Мошнів. Інтереси кожного претендента захищали численні знатні й багаті особи. 1832 р. Митрополит Євгеній забрав образ до КПЛ [271, арк. 2–5 зв.; 6–7; 9–11 зв.], імовірно, щоб уникнути місцевих протистоянь.

Княгиня К. Кудашева того ж року пожертвувала на Байбузьку ікону позолочені різьблений дерев'яний кіот, срібну раму й вінці з коштовними каменями [3, арк. 4] (а між 1833–1838 рр. – список образу в БП [5, арк. 30]). З червня 1832 р. дрібні срібні воти до Байбузької ікони записували в той самий реєстр, що й подібні дари до ікони Успіння Богородиці. Скарбник і запищик під наглядом еклезіарха вели записи до квітня 1835 р. (тоді система обліку змінилася, тож простежити подальше ставлення до привісок Байбузької ікони неможливо) [354, арк. 56–86 зв.]. Отже, всі згадані монахи були уповноважені приймати різні пожертви для нової святині.

1833 р. список Байбузької ікони встановили в ГП (Додаток Д. Рис. 29), підписавши назву на дерев'яному позолоченому кіоті [3, арк. 17 зв.]. Того ж року С. Кравченкова з Облaсті Війська Донського пожертвувала на цей список срібні вінці. Гроші на кіот зафіксовано як надходження від невідомих добродійців [3, арк. 62 зв.]. Усе це є доказами широкої популяризації нового шанованого образу.

Щорічне святкування на честь ікони встановили 26 грудня [767, л. 1; 970, с. 361], що віддзеркалилось у виданні «Киевский месяцеслов с присовокуплением разных статей к российской истории и Киевской иерархии относящихся» [970, с. 334–335, 361], але інші способи, методи й принципи її пропаганди приховані в писемних джерелах.

Київський комітет цензури дозволив друкувати місяцеслов 1827 р., але текст побачив світ у лаврській типографії 1832 р. й містить довідку про Байбузьку ікону та її свято. 1834 р. текст надіслали до Московського комітету

цензури. В квітні 1836 р. цензор Філарет (Гумілевський) підготував листа з 15 зауваженнями [1683, с. 11–13].

Синод розглядав цей суперечливий випадок 1836 р. [767] Указ від 21.02.1722 стосувався лише вилучення чудотворних ікон з приватних осель до церков (особливо рішуче відкидали образи, знайдені на природі) [1694, с. 16; 1755, с. 160], але Байбузьку ікону привезли до КПЛ з церковного іконостасу. Отже, головні претензії Синоду стосувалися того, що книгу видали через п'ять років після цензурування, й того, що Синоду нічого не повідомили про нову святиню.

Митрополит Євгеній досить швидко уклав відповідь. Він пояснив, що численні віряни збиралися до Байбуз замовити службу при Байбузькій іконі, а також принести до неї різні пожертви. Тому постала нагальна потреба запобігти поширенню забобонів і зробити натовпи богомольців організованішими. Через це ікону перенесли до КПЛ і наділили святковим днем. Митрополит Євгеній згадав і про ретельне дослідження чудес під його наглядом, тяжку хворобу й смерть службовця Київської духовної консисторії, відповідального за пересилання матеріалів до Петербурга. За цим поясненням, справу знайшли в паперах покійного через тривалий час [767, л. 7 об. – 8 об.]. Тож з'являються підстави вважати, що йдеться про справу «По репорту Черкаського Духовного правління».

Член Синоду Євгеній не був нещирим з цією установою. Втім, видається дивним, що ніхто не відстежував долю святині, котру намагались офіційно затвердити, на кожному етапі процедури. Ймовірно, в КПЛ були впевнені, що для Синоду не стане проблемою визнати новий об'єкт шанування в Києві, «Єрусалимі російської землі».

Відкрите розміщення Байбузької ікони та її щорічне прославлення Синод охарактеризував як передчасні, навіть небезпечні для загального благочестя, заходи [767, л. 13 об. – 21]. Тож ідеалом для Синоду було всебічне докладне дослідження кожного повідомлення про чудо чи знамення при новоявленій святині.

Митрополиту Євгенію наказали припинити публікацію «Киевского месящеслова» і сховати образ до ризниці Києво-Софійського кафедрального собору. В коштовному кіоті замість того розмістили список з давньої Чернігівської ікони Богородиці [271, арк. 29–30; 468; 586, арк. 52 а, 116]. «Киевский месящеслов» перевидали без статті про суперечливу святиню 1837 р., вже за митрополита Філарета [1683, с. 14].

Пізніше інформацію про Байбузьку ікону наводили в численних книгах, які походять з різних московських видавництв. Прикметно, що її згадували як повноцінну й чинну частину сакруму КПЛ [795, с. 284; 807, с. 773; 935, с. 675–676; 952, с. 40; 1053, с. 7; 1223, с. 263], часом з помилкою в даті прославлення (1852 р. замість 1832 р.) [916, с. 550; 1548, с. 192–197], тож джерелом для укладачів став «Киевский месящеслов...» 1832 р.

22.08.1908 у ДС розглядали відношення Комітету піклування про російський іконопис. Від імені комітету в КПЛ просили надіслати знімок та, за наявності, історичний опис Байбузької чудотворної ікони. На базі довідки з лаврського архіву (з посиланням на справу № 1759) соборні старці ухвалили повідомити Комітету: «Байбузской иконы въ Лаврѣ нѣтъ, она передана въ 1836 году, по распоряженію Св. Синода, на хранение въ ризницѣ Києво-Софійскаго кафедральнаго собора» [709, арк. 182 зв.]. Не надали й даних з історії образу, хоча в справі № 1759 вони є [271; 709, арк. 182 зв.]. Можливо, в обителі визнали за доцільне не актуалізувати призабуту історію провалу КПЛ з уведенням нової святині до кола офіційно визнаних.

Список Байбузької ікони в ГП залишався на місці до 1917 р. Тоді ДС дозволив клірикам і парафіянам новозбудованої в Байбузах церкви перенести святиню туди [271, арк. 34; 392, арк. 17 зв.]. Під час зносин щодо зображення ікони нагоди скопіювати цей список не використали. З можливості зберігати в пустині список опального образу впливає, що її керівництво могло досить автономно вирішувати, як формувати коло святинь. Це дає змогу припустити, що й ініціатива в копіюванні Байбузької ікони походила саме від ГП [916,

с. 550; 1548, с. 197]. Причини, через які ДС не наказав сховати цей список (як рівнозначний оригіналу) в таємне місце, потребують окремого дослідження.

Всі ікони, незалежно від того, що про них та чудеса при них вирішили б у Синоді, залишалися для офіційної церкви сакральними й вартими шанування. Натомість нетлінні тіла викликали в Синоду підозри, тому не вважалися головним доказом чистоти святості [1626, с. 65], тож проблема з тілесними рештками Тобольського й Сибірського митрополита Павла (Конюсевича) з погляду синодальних приписів видавалася серйознішою. Найдіяльніша підготовка до прославлення Павла Тобольського почалася 1913 р., паралельно з успішним завершенням подібних процедур щодо низки шанованих подвижників. Тіла Чернігівського архієпископа Феодосія й Білгородського єпископа Йоасафа теж були відкриті для цілування ще до офіційної канонізації угодників [1033, с. 271; 1061, с. 47–48; 1494, с. 5; 1705, с. 20–72]. 1915 р. до крипти заходив Микола II, запитував про хід канонізації. Такий інтерес був важливий з огляду на те, що св. прп. Серафима долучили до лику святих не в останню чергу завдяки втручання імператора, бо Синод не зразу був схильний ухвалювати це рішення [385, арк. 174; 1759, с. 163; 1793, с. 12]. Канонізація Павла, запланована на 1915 р., зірвалася через політичні проблеми, пов'язані з I Світовою війною [1741, с. X]. Втім, глибинні причини зриву потребують окремого дослідження, котре виходить далеко за рамки основної мети роботи.

Першим методом соціальних взаємодій при святині була демонстрація нетлінного тіла. За часів митрополита Філарета (1837–1857 рр.) дозвіл увійти до склепу й побачити відкриті обличчя та руки Павла надавав лише намісник КПЛ [1033, с. 270]. Це видається спробою додатково підстрахуватися після проблем з загальним шануванням Байбузької ікони.

В склепі було багато домовин, тож для надання туди доступу він потребував перепланування [1112, с. 133]. На початку 1884 р., коли керівники лаврських відомств надавали ДС пропозиції про ремонт, еклезіарх архімандрит Валентин відзначив, що слід замінити дерев'яні сходи до усипальниці на гранітні, оновити двері та стіни в склепі. Соборні старці

ухвалили відкласти роботи на невизначений час [654, арк. 1 зв. – 2]. 1887 р. вхід до підземелля укріпили дерев'яними ґратами [416, арк. 69]. Резолюцію про те, що слід сховати труни всіх, крім Павла, ДС ухвалив 18.12.1913, як і про ремонт у Стефанівському приділі. Там мали підготувати гідне місце для мощей святителя. Припис позначили як виконаний 001.1914 [190, арк. 19, 20], але не уточнили, про яке саме місце йшлося.

Рака святителя на середину червня 1913 р. стояла в добре помітній частині крипти. Можливо, нове місце готували на поверхні, не в склепі, але планували використати вже після канонізації. Тим паче, медальйон з написом від жертводавців і вказівкою прізвища майстра¹ прикріпили з торця раки [190, арк. 6], тобто помітити й прочитати текст там, де її сфотографували, було досить складно.

У березні 1849 р. київський міщанин П. Литвинов, якого найняв економ КПЛ, вимостив підлогу крипти цеглою й поправив сходи туди [597, арк. 100 зв.]. Тож про гідний вигляд і достатню зручність склепу для огляду дбали вже тоді. А ось засади доступу до гробниці радикально переосмислили за митрополита Арсенія (1860–1876 рр.). Як настоятель КПЛ, він дозволив кожному охочому підходити й не лише дивитися на тіло (є свідчення, що в крипти очі довго звикали до темряви [1125, с. 122]), а й цілувати в руку. Наступні Київські митрополити підтримували традицію [74, арк. 54; 271, арк. 34; 392, арк. 17 зв.; 813, с. 709; 876, с. 705; 1288, с. 13; 1441, с. 37] (щоправда, у випадку селян-паломників з Холмсько-Варшавської єпархії (1902 р.) і Подільської єпархії (1908 р.) знову йдеться про спеціальний дозвіл [849, с. 581; 1190, с. 753; 1213, с. 134]) попри потемніння тіла, втрату волосся, пошкодження й забруднення облачень. Е. Поллак побував у крипти вже після того, як УС музеєфікували, й підкреслив, що шкіра угодника вкрита слідами, ніби від черв'яків. Вчителька, яка супроводжувала Е. Поллака, розповіла, що «в 1913 году, как раз за год до войны – (не правда-ли – многозначительная дата?) –

¹ «Сія гробница пожертвована потомственным почетным гражданином и кавалером Стефаном Филипповым и его женою Клавдією Ивановною Богомазовы 1912 г. сентября 8 дня. Работа мастера Г. Петрова. Санкт-Петербург, ул. Гороховая, д. № 63/2» [1].

он был вырыт и канонизован в “святыє”» [1117, с. 49]. Судячи з такого твердження, жінка до встановлення радянської влади не була воцерковлена (і, ймовірно, застала ті часи дитиною), до того ж, швидше за все, жила не в Києві. Коментар гробового для однієї з груп, якій дозволили прикластися до руки святителя: «немногимъ выпадаетъ такое счастье» [1003, с. 360], – ймовірно, вказував на те, що не всі знали про таку можливість. Адже ці відвідувачі не зайшли б до склепу, якби їм не підказав провідник по місту, киянин-старожил [1003, с. 359]. Отже, така демонстрація була надзвичайно важлива для монастирської адміністрації. Ймовірно, звичай допомагав підтримувати інтерес богомольців і туристів на рівні, потрібному КПЛ.

Понад те, місіонери з різних єпархій супроводжували до Києва осіб, котрі сумнівались у вірі. ДС намагався зробити все від нього залежне, аби привернути увагу цих місіонерів до гробу Павла Тобольського [985, с. 1266; 1086, с. 262]. Так, солдат з Херсонської губ. Т. Ус завагався між штундизмом і православ'ям. Він прибув до КПЛ у лютому 1899 р. й оглянув обитель повністю, після (внаслідок) чого став православним. ДС 19.02.1899 видав Т. Усу акт зі згадкою про руку Павла Тобольського: «...ощупаль ее своею рукою и убѣдился, что дѣйствительно рука тѣлесная» [1086, с. 262]. Показово, що, коли Т. Ус був у склепі, ієромонах, який відкривав руку святителя додатково підсвітив її свічкою й не заперечив, коли ієрей Д. Слюсарев (передавав наміснику лист від єпархіального місіонера Д. Боголюбова з проханням показати мощі) запропонував обмацати святиню. Також цей ієромонах підкреслив, що збереглось облачення Павла Тобольського, в якому він спочив, хоча трун під ним зотліло 14 [1231, с. 360–361]. Тіло ще не канонізованого ієрарха стало наочністю, яку застосовували, аби переконати в істинності православ'я.

Цікавий випадок з М. Ніколаєвим (селянин з Володимирської губ.) Не пізніше за 1878 р. він вирушив до КПЛ, аби впевнитись у хибності старообрядницьких тверджень про мощі та триперстя. Він був з дружиною й попросив монахів відкрити мощі, а деякі старці переконували його відмовитися

[1059, с. 1036]. Лише коли М. Ніколаєв сказав, що не поїде, поки не побачить бажане, «доложили игумену. Мощи приказано было открыть» [1059, с. 1036]. Зрештою, судячи з уточнень, що монах повів прохача з дружиною «под собор» [1059, с. 1036], що руки в угодника були складені хрестом на грудях, а дружина бачила ще й лице [1059, с. 1036], Ніколаєвим показали Павла Тобольського [1125, с. 122]. Втім, у спогадах М. Ніколаєва про те, чиї ж мощі він бачив, не йдеться. Сам чоловік був надзвичайно вражений і аж знепритомнів у склепі, а чи могла запам'ятати й розповісти йому через якийсь час ім'я угодника дружина [1059, с. 1036], перевірити неможливо. З огляду на попереднє небажання задовольнити допитливість несподіваних відвідувачів, можна припустити, що подружжю якщо й повідомляли, чиї мощі відкрили, то побіжно, без подробиць. Це значить, що іноді монастирська адміністрація показувала тіло Павла Тобольського замість інших реліквій [1555, с. 12–13], бо це було простіше.

18.06.1913 Ф. Тітов подав до ДС заяву про те, що в Києві порушили питання про канонізацію Павла, тому бажано перш за все надрукувати й розповсюдити якнайдалі в народі коротке житіє, засноване на документах, з зображенням його лику, місця поховання, раки. Саме у відповідь на це звернення 19/27 червня ДС попросив Ф. Тітова взятися до роботи, просити настоятеля Юріївського монастиря про документи, доручити оо. еклезіарху та підризничому описувати чудеса біля раки, сфотографувати мощі [190, арк. 1–1 зв., 3, 6]. Фото (Додаток Д. Рис. 30) стало ілюстрацією до книги Ф. Тітова [1204, с. 4]. Тож зображення мощей і домовини владики Павла були для КПЛ важливою складовою кампанії з його прославлення.

Біля кожної раки в УС стояли гробові, переважно тихо (докладніше див.: підрозділ 2.3). Один з гробових біля Павла Тобольського (схимонах Феодосій) записав усі випадки при святині, визнані чудами за 1882–1889 рр. Записки про 39 чудес (з указівкою, хто, як, чому і коли звернувся по молитовну допомогу святителя) [919, с. 53–69; 1204], викликають інтерес з погляду того, чиєю ініціативою були. Прямих розпоряджень лаврської адміністрації про це знайти

не вдалося. Проте, враховуючи, що святителя лише збиралися канонізувати, потребу фіксувати чуда КПЛ відчувала. В Почаївській лаврі 1841 р. одночасно з гробовим до раки св. Іова Почаївського призначили ієромонаха – записувача чудес біля цих мощей [1531, с. 55]. Можливо, схимонах Феодосій виявився відповідним відзначеному в Троїцько-Сергіївській лаврі звичаю призначати гробовими «самыхъ испытанныхъ на своемъ поприщѣ» [1434, с. 544] і здатним суміщати обидві функції.

А. Ковалевський описав, як 1880 р. гробовий Павла Тобольського накривав біснувату покрывом з раки [976, с. 305]. За 36 років до того (ще, коли до гробниці підходили тільки за попередньою домовленістю) селянину з Сумської губ. А. Федоренку, за його словами, воздух з мощей поклав на голову «нѣкто изъ монаховъ» [404, арк. 110], імовірно, ще не постійний гробовий, а черговий, який пропускав до крипти. 1914 р. М. Кирилова в свідченні про своє зцілення 1912 р. вказала, що просила гробового прикласти до тіла святителя Павла її панчохи [1550, с. 49]. Той так і зробив [70, арк. 14]. Те, що віряни прикладають свої іконки до мощей, аби отримати особливу благодать, на початку 1914 р. помітив у печерах С. Грем [1341, р. 26], тож звернення М. Крилової загальною відповідалю заведеному в КПЛ. Комітет з канонізації, створений за синодальним указом від 10.05.1914, мав засвідчити стан Павлового тіла. 20.09.1914 склали акт про нетлінність останнього [74, арк. 53–54 зв.; 190, арк. 78]. Втім, записали, що волосся й бороди бракувало «вслѣдствіе неосторожнаго обращенія монаха схимника, нынѣ умершаго» [74, арк. 54–54 зв.; 190, арк. 78]. Таку згадку можна вважати непрямим свідченням того, що гробовий відкривав для вірян обличчя святителя. 1916 р. набула розголосу пожежа в Троїцько-Сергієвій лаврі, коли згоріли останки св. прп. Сергія Радонезького. Їх обкладали ватою. І якось гробовий не помітив іскри, що впала туди [1296]. Тож принаймні ще один випадок пошкодження мощей через необережність наглядача пов'язаний саме з активною комунікацією останнього з вірянами. Адже, швидше за все, вату роздавав саме гробовий. Один з заявників про зцілення – священник Ф. Язгунов – описав відвідування склепу

(1913 р.) так: «...стоящій въ отдалѣннїи монахъ молится как и всегда при посѣщенїи пещеры богомольцами: Святителю Павелъ, моли Бога о насъ» [73, арк. 88–88 зв.]. Схимонаха Алїпія згадували в листах як помічника й інформатора (1915 р.) [190, арк. 503]. 1914 р. урядник з Кубані М. Голуб посвідчив, що в грудні 1908 р., йому порадив молитися при гробі Павла Тобольського один з монахів [71, арк. 4]. Отже, гробові Павла Тобольського були порівняно активніші, ніж інші в УС [1550, с. 49]. 20.06.1914 старий гробовий ієромонах підняв перед вихованками й викладачами Архангельського єпархіального училища покров і дозволив прикластися до руки святителя, сказавши: «Божіє чудо!.. Сколько десятковъ лѣтъ почиваетъ святитель, а мощи его нетлѣнны. Счастливы вы, что Господь сподобилъ васъ узрѣть честныя останки...» [1003, с. 359–360]. Проти описаних дій, навіть якщо вони й виходили за межі обов'язкових для «приставників» на думку ДС, останній, швидше за все, не заперечував [1550, с. 49]. Це можна пояснити зваженим підходом настоятеля, намісника й ДС до вибору гробових у згаданий склеп.

Не враховуючи лист колишнього лаврського послушника П. Роднеєва¹, чуда в склепі Павла Тобольського також фіксували в окремих коротких діловодних справах [63–72; 75; 178]. Серед записів 1909–1915 рр. вдалося віднайти й вказівки на особливі практики при гробниці: лікування елеєм від лампадки, «пісочком» з-під гробу, ватою від мощей [70, арк. 8; 190, арк. 240, 341, 348, 521]. 1914 р. ієрей П. Кузнецов з Оренбурзької губ. надіслав до КПЛ гроші ще й на іконку та рукавичку Павла Тобольського [190, арк. 240]. В. Ксенофонтowa 1915 р. посвідчила, що прикладалася до руки мощей, яку попросила відкрити, молилася біля гробу Павла, пила елею з його лампадки. Послушник сказав, що тут елею не дають. Але вона наполягала, сказала, що з Сибіру, тоді дали флакончик [68, арк. 14 зв., 16], іще й потримавши його на руці святого [1062, с. 70–71]. Як мати лікувала його стружками з раки

¹ Прислав оповідь про зцілення однієї жінки за молитвами Павла Тобольського і попросив подати її до котрогось з духовних часописів, але митрополит Арсеній визнав: «Приложенный при семъ разсказъ неведѣ (sic!) грамотный, съ многочисленными поправками и безъ потребныхъ къ нему юридическихъ доказательствъ, оставить безъ дальнѣйшихъ послѣдствїй» [622, арк. 72 зв.].

св. вмц. Варвари, описав у спогадах М. Богатінов [833, с. 442]. Отже, віряни сприймали тіло святителя нарівні з мощами вже канонізованих святих.

Люди з різних місцевостей, з різних соціальних прошарків подавали для Павла Тобольського перш за все гроші, коштовно вишиті покрови, рукавички, подушки й покровці [324, арк. 67, 99–99 зв., 357, 488, 630, 638 зв.; 325, арк. 163 зв., 179, 289, 292; 326, арк. 16 зв.; 327, арк. 145; 653, арк. 449 зв.; 660, арк. 215; 667, арк. 441 зв.; 712, арк. 764]. Все це включно з образом приймали та використовували за призначенням, як і дари до вже давно визнаних святинь.

Купець з Нижнього Новгорода М. Потопаєв повідомив 1886 р. з приміткою (в листі на ім'я гробового схимонаха Феодосія), що його дружина отримала полегшення від ревматизму саме в склепі угодника, й передав до гробниці Павла Тобольського підсвічник [404, арк. 104; 659, арк. 504 зв.]. 10.01.1890 в ДС вже розглядали срібну лампадку та зображення святителя (в позолоченій рамі) від того ж вкладника, котрий писав, що дружина повністю зцілилася. Ухвалили зберігати «впередь до особаго распоряженія» [666, арк. 791; 667, арк. 41]. 15 січня соборні старці визнали, що не мають права вирішувати долю образу, бо хоча мощі відкриті й шановані за численні чуда, Синод іще не визнав їх прославленими офіційно. 17 січня митрополит Платон відповів на це резолюцією, за якою слід було поставити «ікону св. Павла Тобольського на время въ приличномъ мѣстѣ въ томъ склепѣ, гдѣ мощи сего святителя, но не прибывать ее къ стѣнѣ» [667, арк. 79]. Зрештою схожий на ікону портрет Павла Тобольського розмістили поряд з ракою [119] як частину сакруму надовго.

Втім, не вдалося знайти згадок про дрібні воти у формі частин тіла, сповитих немовлят тощо, характерні для інших святинь КПЛ. При цьому на літографії про перебування Миколи II біля раки Йоасафа Білгородського 1904 р., чітко видно, що такі привіски були на видноті [776] ще до канонізації святителя. Отже, те, що Павло Тобольський офіційно не перебував у чині святих, саме по собі не мало перешкодити подібній практиці при його труні. Проте джерел, які дали б змогу пояснити різні підходи до вот при названих гробницях, бракує.

Доброчинці також просили відслужити панахиду за владикою Павлом [190, арк. 86–137, 140–142, 144–234, 242–339, 349–362, 364–388, 391–408, 411–413, 416–426, 430–479, 481–489, 491–508, 510–520, 522–527, 531–532, 534]. Їхні можливості значно розширилися після постанови намісника архімандрита Амвросія від 11.10.1913, аби щочетверга (крім свят і Страсної седмиці) служили панахиду при гробі [190, арк. 15]. Про нову відправу повідомили в «Киевских Ев» [1096, с. 1154]. КПЛ надавала можливість надсилати пожертви поштою, а панахиди оплачувати поштовими переказами [190, арк. 86–137, 140–142, 144–234, 242–339, 349–362, 364–388, 391–408, 411–413, 416–426, 430–479, 481–489, 491–508, 510–520, 522–527, 531–532, 534; 324, арк. 67, 99–99 зв., 357, 488, 630, 638 зв.; 325, арк. 163 зв., 179, 289, 292; 326, арк. 16 зв.; 327, арк. 145]. Попри все пожертви до нової святині (проблема для Синоду у випадку з Байбузькою іконою) в КПЛ приймали, як і при всіх давніх об'єктах шанування.

Спадкові почесні громадяни С. і К. Богомазови з Петрограда 1912 р. вирішили прислати до КПЛ коштовну раку. У справі є телеграма митрополиту Флавіану: «Ожидаю два рисунка для гробниці Павла Тобольского. Богомазовъ» [187, арк. 1]. 24.09.1912 пожертва надійшла, її оглянули, еклезіарх ігумен Анфім повідомив у ДС, що попередню труну з тілом, знявши кришку для окремого зберігання, вільно вклали в нову гробницю, з розрахунком, щоб було зручно прикладатися [187, арк. 2]. Отже, фактор зручності доступу врахували й при облаштуванні святині, котру прагнули ввести в коло офіційних. Зберігання старої кришки може свідчити, що її сприймали як контактну реліквію.

Богомазових за резолюцією ДС слід було записати на вічне поминання до пізньопроскомидійної таблиці й синодика, також еклезіарх мав вислати їм «приличную освященную» [187, арк. 3] ікону Богородиці Печерської. КПЛ збиралася порушити перед Синодом питання про грамоту з благословенням для цих жертводавців [187, арк. 3]. У резолюції не уточнено, чи повідомили подружжю Богомазових [1557, с. 26] про якісь із цих дій.

У червні 1915 р. подружжя Богомазових у листі до митрополита Флавіана висловило бажання оновити до канонізації облачення Павла. Тому жертводавці запитали, які речі (і якого розміру) потрібні [187, арк. 6–6 зв.]. перша внутрішня лаврська записка мала такий вигляд: «Срачица шелковая бѣлаго цвѣта, чулки и сандалии, шытыя по бархату, подризникъ, епитрахиль, палица, поясъ, поручи, сакось, омофоръ и митра» [187, арк. 7]. Друга: «Срачица шелковая или атласная, (ватошная безрукавная одежда, а сверху ея) цвѣтная мантия, подризникъ, епитрахиль, поясъ, палица, поручи, сакось, омофоръ и митра» [187, арк. 7]. Зрештою Богомазовим надіслали перший перелік з докладними розмірами кожної речі та побажаннями щодо оздоблення [187, арк. 10–16]. Тож у КПЛ вирішили або не шити ватник (усе-таки умови зберігання тіла Павла Тобольського відрізнялися від печерних і за рівнем безпеки, і за мікрокліматом), або не повідомляти про потребу в ньому стороннім, обмежуючись уточненням відкритої інформації про архієрейське облачення.

Обговорюючи деталі, С. Богомазов просив у ДС вибачення за відвертість: «...можетъ быть вашъ Соборъ желаетъ, чтобы митра была съ другого камня, но я не могу этого. Она будетъ вполне приличная» [187, арк. 12], – тож жертводавці мали змогу узгоджувати запити КПЛ зі своїми можливостями.

На фото Павла Тобольського кін. ХІХ ст. та після передання УС «ВМГ» [107; 122; 127–129; 138; 1497, арк. 11, 14] святитель у тому самому облаченні. Канонізацію, заплановану на 1915 р., скасували [1497, с. 16]. Можливо, саме тому дар Богомазових так і не використали [1575, с. 17–18]. Втім, усі їхні пожертви як прояв віри в чудо [404, арк. 35] зафіксували там, де записували й прямі свідчення про молитовну допомогу Павла Тобольського.

Книги присвячені святителю Павлу, мали на меті підкреслити його благочестя і святість. Автори походили з-за меж КПЛ. ДС за потреби давав декому з них можливість отримати послуги лаврської типографії [783; 919; 1033; 1124; 1203; 1204]. Також охоче допустив до лаврських архівних документів протоієрея, професора Ф. Тітова [190, арк. 3]. В основу праці останнього лягли й записки гробового схимонаха Феодосія [1204], сформовані,

зокрема, на основі листів від богомольців [667, арк. 80 зв.]. В. Зноско теж посилався на писемну спадщину о. Феодосія [919, с. 53–69], втім, саме Ф. Тітов виявився найактивнішим серед інтелектуалів, з якими КПЛ співпрацювала під час кампанії, спрямованої на канонізацію святителя Павла.

Заслуговують на увагу й листи до КПЛ з запитаннями, коли відкриватимуть тіло святителя Павла (27.04.1914 звертався М. Жук з Мінської губ., який був у крипті, 19.05.1915 – Макаров з м. Бердянська, 23.12.1915 – І. Товстуха з Харківської губ.). Чернетки відповідей до справи не підшили [190, арк. 139, 363 зв.], тому не можна встановити, чи були ці відповіді. А ось іерею з Новгородської губ. М. Ізюмову, листа від котрого в ДС передало видання «Свет Печерский» на початку липня 1915 р., спершу ухвалили написати, що «время открытія раки неизвѣстно» [190, арк. 389], а зрештою повідомили, що до закінчення бойових дій урочистості не відбудуться [190, арк. 390]. Ймовірно, уникнути відповіді не наважилися, бо існувала ще одна сторона взаємодії – редакція.

Висновки

Вплив оборонного будівництва над печерами на підземні святині пильно контролював священноархімандрит КПЛ митрополит Серапіон. Владика регулярно особисто перевіряв, що відбувається, особливо на першому етапі, коли збирав інформацію, аби вирішити, як чинити далі. Користування даними, які надавали архімандрит Кипріан, лаврські скарбник, економ, еклезіарх і блюстителі печер, вказує, що митрополит довіряв соборним старцям та достатньо високо оцінював їхню здатність фіксувати й аналізувати побачене. Залучити якнайбільше довірених осіб митрополит мав передусім тому, що проблема була далеко не єдиною, яку він мав вирішувати. В підсумку КПЛ вдалося досягти мети й зупинити будівництво.

Найбільше інформації про реакцію на вчинки відвідувачів джерела містять щодо печерних провідників. Як у БП, так і в ДП вони діяли, виходячи з загальної установки на те, що спробам без благословення торкатися мощей або

навіть верхніх покровів у трунах слід перешкоджати. Можливість не жертвувати собою в разі явної агресивності чи озброєності порушника використовували не всі провідники.

ДС, намісник і настоятель КПЛ не були налаштовані суворо карати провідників (і навіть сторожів) у разі невчасно поміченого чи не до кінця зупиненого лихого вчинку відвідувача. Це вказує на реалістичну оцінку можливостей тих, кого вони самі й призначали виконувати послухи в малосприятливих умовах печер.

У значно відкритішому УС суттєві порушення порядку сприймалися як щось надзвичайніше, ніж у підземеллях.

Загалом КПЛ була готова до співпраці з державними органами правопорядку, але за спробами відпускати дрібних зловмисників, залишати долю винних «на волю Божу» помітно, що на цей рівень взаємодій намагалися виходити в найкричущіших випадках.

Священноархіандрит КПЛ і соборні старці були заінтересовані, щоб нові святині – Байбузьку ікону Богородиці й тіло Павла Тобольського – офіційно визнали на рівні Синоду. Провал обох кампаній спричинили різні фактори: в першому випадку – організаційні прорахунки самих відповідальних осіб, у другому – несприятлива загальнополітична ситуація. Такі підсумки видаються природними, враховуючи ситуацію в інших церквах і монастирях держави, однак потребують окремого дослідження.

4.3. Надання шанованих святинь за межі Лаври

Мета підрозділу – визначити, на яких основних засадах КПЛ видавала назовні (назавжди чи тимчасово) часточки належних їй чи окремим насельникам цілі чи подрібнені мощі, якими доказами користувалися різні сторони.

Ще 05.08.1756 монахам у БП на рівні КПЛ заборонили роздавати часточки без узгодження з настоятелем під страхом заслання до віддаленого

монастиря «съ великимъ истязаніемъ» [200, арк. 2] та Божого й Богородичного неблагословення [200, арк. 2]. 28.05.1791 з Київської духовної дикастерії до ДС КПЛ прийшла промеморія щодо указу Синоду від 08.05.1791 про мощі св. свт. Афанасія в Лубнах. За указом митрополит Самуїл мав перевірити, чи цілі ці мощі, й гарантувати, що їх не поділять і не роздадуть [221, арк. 2–2 зв.]. Одним з підсумків справи став наказ ДС блюстителям печер та еклезіарху 31.05.1791: «Не раздѣлять святыхъ мощей никому ни подѣ какимъ видомъ» [221, арк. 4–4 зв.]. Оскільки йшлося про всі реліквії КПЛ, ймовірно, в обителі прагнули убезпечитись від зайвих контактів з Синодом.

Наскільки обмеження дотримувались? 23.01.1898 блюститель КП, прохаючи для неї святині, наголосив, що при ДП здавна зберігаються численні часточки різних мощей. Довідкою для ДС підтвердили, що часточки – в особливому ковчежці у ризниці [339, арк. 1 а зв., 2 зв.]. 39 підписаних конвертів з часточками знайшли в ковчежці у Воздвиженській церкві при БП після передання її «ВМГ» 1930 р. Тоді ж там виявили менші ємності з кістками й торбинку з «рештками голови» [1477, с. 57]. За 11.11.1910 та 03.02.1912 в сумі 200 часточок для антимінсів узяли з «лаврской ризниці» [46, арк. 4, 5 зв.], тобто УС. У записах про часточки для антимінсів Волинській (1898 р.), Херсонській (1915 р.), Кишинівсько-Хотинській (1915 р.) єпархії – разом 200 шт. [688, арк. 494 зв.; 725, арк. 75, 147] – джерело їх надходження не вказано, а антимінсні часточки для Мінсько-Туровської єпархії, Києво-Софійського кафедрального собору і Харківського Покровського монастиря – разом 160 – 1915 й 1916 рр. мав надати блюститель БП [434, арк. 1; 726, арк. 288, 487]. «Ящикъ» з мощами згадано в резолюції митрополита Серапіона від 28.07.1814 (про антимінси Волинській єпархії) [58, арк. 1]. В експозиції Музею історії КПЛ є скринька з шухлядками, в якій зберігалися часточки мощей з ДП [89]. Також 12.11.1847 ДС розглядав рапорт еклезіарха про надання матеріалів, бо в лаврській ризниці часточки здавна містив «деревянный ящикекъ ярый, который нужно обдѣлать серебромъ» [596, арк. 341]. Імовірно, тут теж ішлося про скриньку з запасами мощових фрагментів. В. Гінзбург у

звіті про розкриття мощей 1939 р. зупинився й на тому, що на восьми є порізи для відділення часточок¹. Серед святих, часточки котрих надали для заснування храмів у Олонецькій єпархії. 1829 р., згадується й св. свт. Михаїл з УС [1725]. Отже, розповсюджували не лише реліквії печер. Тож запаси існували при кожному осередку КПЛ, крім пустиней [1560, с. 125–126], і тоді саме з них вибирали часточки для згаданих антимінсів.

До поч. ХХ ст. траплялося, що антимінсні часточки мощей, за резолюцією митрополита, мали видавати попри початкове звернення по них до КПЛ з ризниці Києво-Софійського кафедрального собору (по разі в 1869, 1875, 1876, 1881 рр. – всього про 420 часточок для чотирьох єпархій) [624, арк. 31 зв.; 635, арк. 496; 637, арк. 344 зв.; 647, арк. 337 зв.; 653, арк. 302 зв.]. 12.01.1878 Київська духовна консисторія за резолюцією митрополита Філофея запитала в КПЛ запит, як там раніше реагували на прохання про антимінсні часточки. Підставою стало якраз таке прохання Орловської духовної консисторії. Соборні старці за довідкою з лаврського архіву про те, що часточки, як видно зі справи, на вимоги єпархіальних архієреїв видавав ключар Києво-Софійського кафедрального собору за резолюцією митрополита Арсенія, вирішили спрямувати представників Орла до Києво-Софійського кафедрального собору [653, арк. 68 зв. – 69]. Як виявив В. Ткачук, після 1786 р. антимінси видавали тільки з митрополичої ризниці при Києво-Софійському кафедральному соборі (хоча обговорювали в ДС) [1737, арк. 119]. Звідки вони потрапляли туди, з'ясувати не вдалося, та не виключено, що з КПЛ, а ДС був посередником.

На прямий указ Синоду 09.06.1796, за яким слід було надалі «требовать» мощі для антимінсів до Волинської єпархії з КПЛ, посилався 1814 р. Волинський єпископ Стефан [58, арк. 1–1 зв.]. За указом Синоду надсилали часточки для антимінсів до трьох єпархій (1829, 1833, 1841, 1845 рр.) [265, арк. 4, 10; 295, арк. 1; 319, арк. 4 зв.; 1556, с. 129; 1725]. Укладачі довідки,

¹ Св. прп. Афанасія Затворника – на лопатках, св. прп. Василя – на лівому боці, біля лівого ліктя й ліворуч тазу, св. прп. Никона ігумена Печерського – на шкірі між 10 та 11 ребрами, св. прп. Варлаама ігумена Печерського й Ісаакія Затворника – відділено пальці лівої руки, св. свт. Симеона єпископа Володимирського – вийнято стінки живота й нутроші, як і в свв. прпп. Спиридона Просфорника й Лаврентія Затворника [53, арк. 12].

ймовірно, звернули увагу тільки на період митрополита Арсенія, в 1860–1876 рр. [1672] – попередника Філофея. Чи був указ Синоду про часточки для єпископа Полоцького 1833 р., невідомо [319, арк. 3], та загалом щодо антими́нських часточок з КПЛ надходили прямі вказівки з Синоду.

На засіданні ДС 10.11.1908 виявилось, що протоієрея Ставропольського кафедрального собору К. Руденку дали тільки 50 антими́нських часточок, а не 100 (як просив єпископ Ставропольсько-Катеринославський Агафон). Проте ніякого занепокоєння, принаймні в записках, ніхто не виявив [709, арк. 513], отже, ситуація не вважалася надзвичайною. Ймовірно, адміністрація КПЛ не вважала себе зобов'язаною завжди виконувати прохання ідеально точно.

1903 р. на прохання єпископа Таврійського Миколая 100 антими́нських часточок вручили йому особисто (ще до того, як отримали схвальну резолюцію митрополита на їх надання в ДС). У примітці до обговорення зазначено, що владика-гість мав швидко виїхати з КПЛ [699, арк. 785]. 1913 р. письмове благословення через відсутність на місці митрополита Флавіана брали в його вікарія єпископа Никодима, після чого часточки за два дні до резолюції митрополита Флавіана вручили відрядженому по них з Сімферопольського кафедрального собору протоієрею, що поспішав додому [720, арк. 455 зв., 467]. Отже, коли йшлося про антими́нси, надання мощей для них від КПЛ було настільки узгоджено заздалегідь, що резолюція митрополита завершувала переговори (принаймні на поч. ХХ ст.) лише формально.

Серед часточок, які митрополит Серапіон 25.03.1813 підніс великій княгині Катерині, й 50, переданих 1824 р. до Києво-Софійського кафедрального собору, було по одному від св. Віфлеємського немовляти [60, арк. 1; 61, арк. 1]. Тож в обителі існували дрібніші фрагменти основної частинки згаданих мощей.

Митрополит Серапіон 15.05.1819 занотував, що при ДП оглядав мощі, які саме просушували, а потім відбирав часточки всіх мощей з цих печер для «Г: Ар.» [249, арк. 625 зв.] «впокоях начальника» [249, арк. 625 зв.]. Просушування бачив уперше [249, арк. 625 зв.], а часточки видавав і раніше. Так, 1813 р. власноручно склав списки призначених для великої княгині

Катерини (передав, вручивши князю Гагаріну в УС), а 1818 р. – для єпископа Подільського Іоаннікія [59, арк. 1]. 14.05.1818 митрополит Серапіон передав серед іншого срібний хрест з шістьма часточками графині Протасовій [249, арк. 568]. Але чи походили ці часточки з КПЛ, не вказав. Це може свідчити про надання владиці 1819 р. раніше заготовлених часточок. За розпорядженням ДС від 19.05.1829 єклезіарх мав доповісти, скільки є часточок мощей і яких [265, арк. 4]. За довідкою ДС, 1833 р. єпископу Полоцькому часточку для антими́нса видали з «наличныхъ» [319, арк. 3; 1560, с. 126]. 07.11.1901 ДС розглядав резолюцію митрополита від 21 жовтня на проханні Київського Володимирського собору про те, щоб храму для поклоніння надали часточку мощей св. р-ап. Володимира. Владика дозволив. За повідомленням намісника від 30 жовтня, при мощах «имѣется отдѣльная частица оныхъ» [693, арк. 767 зв.]. Її передали до собору [693, арк. 768]. Можливо, завдяки їй і задовольнили прохання. Отже, можна припустити, що саме запасами передусім користувалися весь окреслений період, до того ж не тільки в печерах.

1903 р. Н. Романський, пояснюючи суть розділення мощей [1185, с. 624–627; 1186, с. 624–627], навів приклад синодальної ризниці та часточок у ній. Отже, для Синоду зберігання мощових фрагментів у формі запасів, як це робили в КПЛ, було не просто прийнятним, а визнаним як правильне.

І. Орловський на поч. ХХ ст. вивчав руїни Борисоглібського собору в Смоленську й принагідно навів розповідь монахів КПЛ, наближених до мощей, що до антими́нсів і під нові престоли надають часточки мощей, котрі за роки дотиків «механически повреждаются» [1078, с. 261]. Примітка може пояснити, як давні запаси часточок [1560, с. 126], поповнюючи без порушення припису про неподіл мощей.

1899 р. до КПЛ надійшов лист від ієрея з Дмитрівського пов. Курської єпархії про знайдений невеличкий срібний хрест з часточками п'яти мощей. Священик запитував, чи цілі ці мощі, чи ні й чи є в КПЛ записи, коли й кому ці фрагменти дісталися. В архіві не знайшли відомостей про час і спосіб видання цих часточок. Соборні старці ухвалили повідомити про це [688, арк. 1008 зв.].

1914 р. настоятель Софроніївського Троїцького монастиря з м. Резини Бессарабської губ. запитав у КПЛ, коли ДС надав цій обителі часточки семи лаврських угодників. Конкретно йому не відповіли, бо часточки дуже часто відділяли для нових антимінсів [183, арк. 276–276 зв.]. Оскільки не окреслено період, висновки, чи йшлося про розділення цілих тіл, чи вже наявних часточок, зробити неможливо. Обидва випадки свідчать про те, що в історії КПЛ був час, коли документували не всі часточки, які мали вийти за межі обителі.

Щодо датованих можливих винятків, 12.09.1866 вийшов указ Синоду № 1565. За ним прохання графа Д. Остен-Сакена, щоб для церкви в його маєтку видали часточки мощей з КПЛ, слід було передати на розсуд митрополита, попередню згоду якого при цьому згадано. 1870 р. митрополит Арсеній своєрідно використав указ: посилаючись на нього, видав єпископу Полоцько-Вітебському Савві часточку мощей св. прп. Євфросинії для його єпархії, а Синоду доповів про це аж 11 грудня, через дев'ять днів після зустрічі святині у Вітебську [321, арк. 1; 745, арк. 1 зв., 2]. До Полоцька через відрядженого в Київ ієромонаха [308, арк. 91] віддали середній перст від десниці святої [1068, с. 1–20]. Сучасники згадували: аби єпископу Савві виділили обіцяну в Києві (на початку вересня 1870 р.) часточку, клопотався й А. Муравйов [986, с. 323; 1192, с. 218]. Отже, перст відокремили спеціально. Можливо, саме тому справу ДС про його передання до Полоцька за 23.10.1870 вшили 10.12.1870 до загальнішої з позначкою «Секретно» [308, арк. 85–93], а Синод проінформували, коли розділення завершилося [1560, с. 127–128] й змінити щось стало пізно.

Єпископ Савва ще 1867 р. на прохання своїх пастви та духовенства почав клопотатися, щоб Полоцьку передали цілі мощі св. прп. Євфросинії [766, л. 7 об.], тож на той час у справі вдалося досягти компромісу.

Про перст св. прп. Євфросинії в ДС згадали у грудні 1872 р., коли прохання віддати цілі мощі угодниці поновилися. Ці звернення в КПЛ охарактеризували як «домогательства», спричинені невдячністю за неоціненний дар, а ще як очевидне невдоволення перстом і навіть невміння шанувати

святиню [308, арк. 63 зв.]. У тому, що полоцька сторона має рацію, сумнівалися, відзначаючи: «Развѣ менѣ свята глава или рука, чѣмъ тѣло цѣлое?» [308, арк. 64 зв.] Перст, на думку соборних старців, мав посприяти молитвам не лише св. прп. Євфросинії, як її співвітчизники хотіли б «по своей національной можетъ быть религиозной или духовной гордости» [308, арк. 64 зв.], а також вказати на «центрѣ Русскаго Православія въ Кіевѣ, на необходимость и пользу общенія полуправославной Западной Руси съ Православнымъ Русскимъ народомъ и его святынею» [308, арк. 64 зв.]. За тоном документа можна припустити, що 1870 р. часточку передали до Полоцька, щоб вирішити проблему остаточно і, ймовірно, не очікували, що рішення не виправдає себе.

На поч. ХХ ст. часточки св. прп. Євфросинії за межі КПЛ надавали досить часто (5 за 1903, 1905 і 1908 рр.) [183, арк. 75–79, 95–96; 154, 161–162]. Збереглася й ікона з часточкою мощей святої, дана до Жировицького Успенського монастиря на поч. ХІХ ст. [1145, с. 94]. 1910 р. ігумена Києво-Покровського монастиря надіслала митрополиту Флавіану прохання про часточку св. прп. Євфросинії (або про дві – ще і для Межигірського монастиря) [183, арк. 187 – 187 зв.]. ДС ухвалив надати одну, відокремивши її від одного з відділених по другі суглоби чотирьох перстів, котрі мали (за резолюцією ДС [710, арк. 797 зв. – 798]) залишитися в КПЛ, з поясненням, що самі мощі вже стали власністю Спасо-Євфросиніївського монастиря в Полоцьку [183, арк. 188]. Щоправда, з посвідчення від КПЛ митрополит Флавіан викреслив «оть одного изъ перстовъ ея, остающихся» [183, арк. 190–190 зв.]. Тобто навіть тоді, коли тіло підготували для передання Полоцьку, втративши змогу роздроблювати його, в КПЛ не скористалися запасами, а розділили належний обителі перст. Натомість запит 1905 р. від Владикавказької губ. не містив точних побажань [183, арк. 95–96], тож вибір часточок можна вважати волею КПЛ, зрозумілішою в разі базування на запасах. Ім'я святої збереглося шухлядці в скриньці [89]. Можливо, на 1910 р. вичерпалися саме часточки св. прп. Євфросинії [1560,

с. 127–128], але їх не замінили на інші, тож і напис на спорожнілій шухлядці не стерли.

Цікава справа 1889 р. про відділення часточок свв. прп. Феодора Острозького й прав. Іуліанії кафедральному собору Житомира. Блюститель ДП доповів ДС, що при ДП, як і при БП, є часточки святих Печерських, серед яких – і св. прп. Феодора Острозького, в особливих ящиках [333, арк. 1, 1 а зв., 5]. Шухлядка для часточок з відповідним підписом є в збереженій скриньці [89]. А блюститель БП сформулював рапорт так: «изъ хранящихся въ Ближнихъ пещерахъ святыхъ мощей (курсив наш. – А. К.) правденой дѣвы Іуліаніи, княжны Ольшанской, небольшая частица для надлежащаго о ней распоряженія передается о. намѣстнику» [333, арк. 5]. Видається, що саме ці мощі розділяли без використання запасів. Часточку від них видавали й 1912 р. до Городищенського жіночого монастиря на прохання мешканців м. Домбровиці [183, арк. 204–205]. Коли до КПЛ прийшла звістка про велику радість від зустрічі святині, ДС 24.01.1913 ухвалив звернутись у «Свет Печерский», щоб там видали повідомлення про це [183, арк. 237–239]. Тож, на відміну від справи з часточкою св. прп. Євфросинії в Полоцьку, умов секретності не створили. Мощі св. прав. Іуліанії, пошкоджені пожежею в УС 1718 р., зберігалися в ДП у закритій раці (підрозділ 3.3). Якщо двічі часточки для дарування справді добували з гробниці, то, можливо, вибір обгорілих фрагментів не сприймали як розділення мощей, тож дотримувалися меншої кількості умовностей.

1865 р. на прохання пожертвувати з КПЛ якусь святиню Ново-Нямецькому монастирю ДС відповів, що не може її дати «самъ собою» [319, арк. 2 зв.], але передав справу митрополиту [319, арк. 19]. Втім, митрополит Платон, як видно з резолюцій 1888 та 1889 рр., радився в таких ситуаціях з ДС (наприклад, про те, яку часточку можна видати), котрі могли переадресувати запитання про перепони чи вибір і кожному блюстителю печер [333, арк. 1 а зв., 4–4 зв.; 406, арк. 7]. Митрополит Флавіан, як-от тричі за 1907 та 1908 рр., міг передати рішення на розсуд намісника КПЛ [183, арк. 164; 707, арк. 266 зв.; 709, арк. 27–27 зв.; 744, арк. 30]. Загалом виданню часточок могли передувати

вказівки митрополита в формі усного розпорядження (відомо п'ять за 1801–1802 рр.) [61, арк. 1] або письмової резолюції на проханнях до митрополичої канцелярії (відомі дві за 1910 р.) [744, арк. 28 зв., 32 зв.] чи КПЛ (відомі по одному за 1841, 1910 і 1912 рр.) [46, арк. 4, 5 зв.; 288, арк. 2]. У справі про 50 часточок для Києво-Софійського кафедрального собору є вислів «по благословенію» (митрополита Євгенія 19.03.1824) [62, арк. 1], можливо, вжитий, щоб підкреслити урочистість моменту. Дозвіл владики згадано й у посвідченнях про істинність мощей і про те, чийм коштом опоряджено ікону чи ємність. У них часточки позиціонуються як благословення КПЛ [183, арк. 6, 7 зв., 22, 91, 103, 163, 167, 178] (версія 1889 р. – «Дарь Києво-Печерской Лавры» [333, арк. 11–12]). Щодо прохання про часточки свв. Феодора та Іуліанії Синод 27.04.1889 видав указ: усе має залежати від митрополита Київського [333, арк. 1 а зв.], як і в справі Д. Остен-Сакена [1560, с. 128–129].

В назві брошури про прибуття часточки мощей св. прп. Даміана Цілителя до Серафимівського скиту в Пермській єпархії (1908 р.) аж двічі вживається слово «благословеніє» [805]. 23.08.1904 настоятель виголосив промову митрополиту Флавіану в Медведівському Миколаївському монастирі, якою наголосив, що часточки лаврських мощей для його обителі – «благодатный дарь» від «Лавры святой» [917, с. 953]. Ці п'ять фрагментів надав митрополит Філарет 1845 р. [1089, с. 46]. Метою промови було підкреслити спорідненість з центром митрополії [917, с. 953], і те, що для цього згадали про прийняті майже 60 років тому святині, може свідчити про неформальність визначень «дар» і «благословення».

Показові випадки, коли прохання не задовольняли. 13.03.1861 до митрополита Арсенія звернувся ігумен Макарій, настоятель Богуславського Миколаївського заштатного монастиря (колишній начальник КП) з бажанням розвинути його вбогу обитель, для чого потрібні не лише кошти, а й святині. О. Макарій просив часточки мощей чи якусь іншу святиню з Києва, наприклад описаний у підрозділі 2.1 хрест [309, арк. 7–7 зв.]. ДС ухвалив надати список образу Успіння. В резолюції наголошено, що сам о. Макарій і призначив

поставити згаданий хрест у церкві КП, де теж бракує особливо помітної святині, «и кромѣ того, какъ составляющій давнишнюю принадлѣжность той пустыни, по мнѣнію Собора, не долженъ быть отъ нея отчуждаемъ» [309, арк. 8 зв.; 607, арк. 130]. Щодо часточки мощей, ДС послався не те, що відділяти нові заборонено указом Синоду 08.05.1791, «а тѣ частицы, которыя отдѣлены уже въ прежнее время, всѣ имѣють особое назначеніе» [309, арк. 8 зв.; 607, арк. 130]. Як до, так і після звернення о. Макарія КПЛ охоче надавала часточки мощей не лише для антими́нсів (що можна було б тлумачити як «особое назначеніе»), а й для відкритого встановлення в церквах, зокрема й маєткових, тож соборних старців, можливо, здивувала готовність колишнього блюстителя позбавити КП важливої святині. Тож ДС відмовився надавати бажане о. Макарію, хоча саме той повернув хрест з забуття (підрозділ 3.3). Утім, КПЛ благословила Богуславський Миколаївський монастир списком своєї головної чудотворної ікони, визнаючи, що потреби заштатної обителі й навколишніх православних мешканців варто задовольнити.

Ігумені Рафаїлі з Оди́гтріївського монастиря (Челябінськ) відмовляли 1902 і 1905 рр. після того, як 1902 р. дали дві часточки разом. При цьому 1905 р. ігуменя згадувала в проханні поранених учасників російсько-японської війни, які зрадіють святиням [183, арк. 42–44 зв., 46–48, 97–99 зв.; 697, арк. 128 зв.]. 1909 р. ігуменя Градо-Кустанайського Іверського монастиря просила хоча б дрібні часточки семи угодників Печерських. ДС на підставі довідки про те, що цій обителі 1908 р. дали часточку, відмовив [183, арк. 179–180; 710, арк. 411]. Тож КПЛ не бажала повторно надавати часточки [1560, с. 129], хоч і від інших мощей.

Утім, КПЛ благословляла часточками Білогорський Миколаївський монастир (Пермська єпархія) і окремо його Серафимівський скит [1218, с. 28–29]. Імовірно, визнаючи значну автономність останнього.

29.10.1910 ДС обговорював прохання видати часточку мощей від ієрея Михайлоархангельського жіночого монастиря О. Такаліна [712, арк. 507]. Тож

у КПЛ вважалось прийнятним, якщо від жіночої обителі звертався її священник (а не настоятелька).

Т. Задорожний з с. Луки Київської губ., який у листі від 06.08.1911 просив часточку для «убѣждѣнія штундистовъ» [714, арк. 27 зв. – 28], за резолюцією ДС мав звернутися через місцевого ієрея [714, арк. 27 зв. – 28], тож у межах Київської єпархії, котру очолював настоятель КПЛ, посередників було менше, ніж в інших єпархіях.

5 часточок просив у січні 1912 р. настоятель Успенсько-Миколаївського монастиря Воронізької єпархії 90-річний архімандрит Ігнатій з братією для храму св. Миколая, котрий зводили до 300-річчя дому Романових. Навіть попри це й посилення на старість настоятеля прохачам відмовили з огляду на резолюцію митрополита Флавіана від 15.02.1911: «...на будущее время слѣдуетъ воздерживаться отъ щедрого раздаванія частиць святихъ мощей...» [183, арк. 198–202]. Друга спроба архімандрита Ігнатія (грудень 1912 р.) закінчилась, як і перша, на підставі наведеної резолюції. Щоправда, останню згадували й 1914 р., коли до КПЛ звернулися з Бендерського Преображенського собору, а часточку тоді надали [183, арк. 231, 235–235 зв., 283–287]. Тож навіть коли митрополит висловив свою позицію, намісник і ДС зберегли можливість індивідуального підходу до тих, хто потребував святині.

1902 р. до КПЛ надійшло звернення Троїцької Покровської жіночої общини при с. Розритому Чернігівської губ. з поясненням, що святині потрібні проти іновірної загрози. Численні віряни підписали прохання про ікону з часточками, освячену на гробницях угодників. Утім, ДС ухвалив повідомити, що не може задовольнити прохання [183, арк. 40–41 зв.], не розкриваючи причин рішення у резолюції, не кажучи про повідомлення до с. Розритого [1560, с. 129–130].

30.05.1918 надійшло прохання про часточку лаврського угодника від священника й парафіян Покровської церкви з с. Клина Володимирської єпархії. Після обговорення з митрополитом та в ДС ухвалили відмовити, бо в селі «можетъ не быть достаточно внимательнаго отношенія къ святинѣ» [731,

арк. 149], а також «въ наше тревожное время не безопасно святыню пересылать на дальнее разстояніе» [731, арк. 149]. Порядок, у якому назвали ці причини, може вказувати на їх важливість для КПЛ, та лише непрямо.

В кінці 1895 р. до КПЛ звернувся по ікону з часточкою для церкви ієрей з с. Турганова [183, арк. 17 зв.], однак ДС 10.01.1896 ухвалив відмовити, бо той просив без узгодження з єпархіальним архієреєм [1560, с. 130], тож невідомо, чи «просимая икона дѣйствительно поставлена будетъ [...] не въ частный домъ» [183, арк. 18]. 05.02.1900 ДС розглядав прохання селянина с. Ігри В'ятської губ. Є. Шуміхіна, котрий хотів надати 600 руб., аби йому виділили для парафіяльної церкви з печер в «благословѣніе отъ святой обители часть мощей какогo-либo свягoгo» [690, арк. 175 зв.]. Ухвалили повідомити, що спершу слід звернутись до єпархіального архієрея. Також у протоколі зафіксовано, що прохання не задовольнили, бо, як заведено, часточки з КПЛ не видають приватним особам [690, арк. 176]. Тобто до уваги не взяли навіть можливості отримати 600 руб. При цьому до 1786 р. у XVIII ст. знатним персонам видали щонайменше 14 мощових фрагментів [203, арк. 389; 881, с. 398; 1718, с. 114]. Серед тих, кому часточки дісталися за усним розпорядженням митрополита Серапіона, фігурують без будь-яких пояснень світські люди, котрі в сумі 1801–1802 рр. отримали 35 часточок: полковник, харківський губернатор, поручик, дружина майора [61, арк. 1]. 1786 р. часточки (13 з БП і 10 – з ДП) були «въ благословеніе отдѣлены обрѣтающемуся тогда на свитѣ Ея Величества дѣйствительному камергеру» [1011, с. 401], а 1787 р. виставлені для шанування в церкві с. Виїзна Слобода [1011, с. 401; 1560, с. 130]. Як простежив В. Ткачук, з 1740-х рр. про те, щоб у парафіяльному храмі з'явився антимінс, могли дбати не лише настоятель (висвячений у сан), а й, хоч і рідко, громада, братство чи ктитор [1737, арк. 120]. Тому можна припустити: 1) вже 1786 р. адміністрація КПЛ спочатку переконувалася, що часточки, якими благословляють знать, зрештою потраплять до церкви, але не мала потреби записувати це; 2) в кін. XVIII – на поч. XIX ст. для КПЛ ще не було настільки принципово передати часточки саме до храму, а не до приватної оселі [1560,

с. 130]. 1922 р. до ДС звернувся С. Малишев з Петрограда. Він передав схвалений від імені митрополита Петроградського акафіст св. прп. Варлааму, ігумену Печерському, власного авторства й стверджував, що образом з часточкою мощей названого угодника благословили його діда, проте 1918 р. святиню вкрали. ДС ухвалив: нову ікону з часточкою «выслать ему через руки при удобном случаѣ» [736, арк. 16–16 зв.]. Тож позиція обителі щодо проблеми змінювалася протягом досліджуваного періоду.

В усякому разі, Д. Остен-Сакену 1866 р. повідомили, що ДС готовий видати часточки в будь-який час, але по них має приїхати «благоговѣйный священникъ, или по крайней мѣрѣ (курсив наш. – А. К.) діаконъ» [321, арк. 3 зв.]. Архієпископ Херсонсько-Одеський відрядив по дар з КПЛ диякона Єллінова з рекомендацією: «...человѣкъ безукоризненный и замѣчательнаго благочестія» [321, арк. 5, 9]. Отже, на той час уже сформувалися суворі вимоги навіть до тих, хто мав перевозити святиню. 1895 р. ДС ухвалив простежити через Ризьку духовну консисторію, щоб ікону з часточкою, надану до м. Пернова Ліфляндської губ. через генерал-майора Дьякова, поставили в «соотвѣтствующемъ святынѣ мѣстѣ» [321, арк. 2–3 зв.]. Загалом еволюція контролю над подальшою долею виданих з КПЛ часточок потребує додаткового дослідження.

Щодо поведінки з фрагментами мощей для переміщення, трапляються вказівки на підготовку для них у КПЛ гідних ємностей: мідної дошки (1819 р.), ковчежців (1837, 1896, 1907 рр.), скриньок (1845 р.), кипарисових, оббитих оксамитом, дощечок у срібному визолоченому окладі (1889 р.), металевої гробниці (1910 р.) [183, арк. 20, 185; 249, арк. 625 зв.; 265, арк. 15; 295, арк. 1 а; 333, арк. 11–11 зв.; 693, арк. 768; 706, арк. 548 зв.; 1560, с. 130–131]. 1907 р. на прохання архієпископа Волинсько-Житомирського часточку мощей св. прп. Феодора Острозького вклали в ікони, написані в КПЛ до його старої раки та для Дерманського монастиря [183, арк. 124–124 зв., 126–126 зв.; 706, арк. 169, 206, 560; 1442, с. 196; 1564, с. 206–207]. Вимогу надати ємність могли висувати й до прохачів (1866 р.) [321, арк. 3 зв.], якщо ті самі не надавали її

(1905, 1910 р.). На поч. ХХ ст. в справах про мощові часточки згадується про надання останніх замастикованими [183, арк. 101, 107, 113, 165, 185, 205, 241; 693, арк. 768; 706, арк. 548; 707, арк. 266]. Архієпископ Михаїл, ректор Волинської духовної семінарії, 13.01.1896 заявив, що готовий дати до 100 руб. на ікону Успіння з часточкою лаврського святого. А ось організувати виготовлення ковчежця за розпорядженням ДС мав еклезіарх [183, арк. 19–20]. 1893 р. на ім'я Симбірського єпископа Варсонофія намісник КПЛ архімандрит Сергій надіслав копію ікони Успіння, в яку митрополит Іоанникій благословив укласти срібний позолочений ковчежець з часточками двох мошей [1319, с. 720]. В ікони вправляли ковчежці з часточками мошей св. сщмч. Кукші (образ списали з надгробного в майстерні КПЛ) до Мценська 1895 р. і, за аналогією, – до Брянська 1903 р. [183, арк. 7–7 зв.; 53–60 зв.; 700, арк. 6–6 зв.; 1421, с. 208], до ікон укладали численні часточки інших мошей (1893, 1900–1912 рр.) [183, арк. 25, 27, 36–39, 49–50, 60–60 зв., 118–119 зв., 126 зв., 155 зв., 163, 170–170 зв., 191 зв., 197, 209–211, 257–269, 270–278; 707, арк. 273; 710, арк. 496–496 зв.; 794, с. 438; 1287, с. 379]. Образ Богородиці та золоті ковчежці для двох часточок у КПЛ виготовили 1909 р. для церкви в 40-му піхотному Коливанському полку, пізніше на прохання полкового священника йому видали посвідчення про це [183, арк. 172; 710, арк. 344 зв.]. Часточку могли вкласти й в образ, надісланий від прохачів (1913 р.) [183, арк. 261]. 1904 р. до КПЛ звернувся за підтримки єпископа настоятель Білогорського Миколаївського монастиря Пермської єпархії й запитав, чи можна отримати часточку св. р-ап. Володимира (загалом часточки його мошей розповсюджували: один з них, щоправда, невідомо, коли, потрапила з низкою інших у Видубицький монастир [1266, с. 152]). ДС ухвалив дати фрагменти двох інших святих в іконі св. р-ап. Володимира [183, арк. 7–7 зв.]. Укладач опису Білогорського Миколаївського монастиря ієромонах Серафим написав, що названі часточки вклали до ікони всіх святих Печерських як благословення від КПЛ [1218, с. 28–29]. Не виключено, що при копіюванні напису на іконі ім'я «Володимир» вписали машинально як таке, що фігурувало в справі [1560, с. 130–131]. Якщо

образ собору Печерських угодників дарували окремо, а часточки туди поклали вже на новому місці, то завдяки іконам КПЛ задовольняла неможливі (складні?) для точного виконання прохання про часточки.

1907 р. Радочницька ігуменя Афанасія листом попросила вислати ікону. В докладній резолюції митрополит просив намісника наказати, щоб для монастиря іконописці КПЛ вклали часточку мощей у добре написаний великий образ свв. прпп. Антонія і Феодосія Печерських [744, арк. 32 зв.]. Отже, якщо усних домовленостей не було, КПЛ могла надавати частинки своїх реліквій з власної ініціативи.

Митрополит Філарет надав часточки угодників Печерських на освячення Десятинної церкви 16.07.1842. Митрополит Флавіан 1909 р. охоче освятив на мощах ікону з їх часточками 40-му піхотному Коливанському полку [183, арк. 172–175; 1153, с. 59]. Щодо передання таких дарів поза службами, то 1866 р. часточки мали надати митрополиту «для вручення должнымъ порядкомъ» [321, арк. 5], інформація про який дуже скупа. Так, у березні 1888 р. перед ДС постало питання про ікону з часточкою для церкви Донської духовної семінарії: як доставити її за призначенням «при невозможности отправить такую святыню почтою» [183, арк. 305 зв.]? Втім, коли виявилось, що до Києва з цієї семінарії вирушив ієрей, ухвалили передати образ через нього під розписку. За резолюцією ДС в справі про волинських святих 1889 р., еклезіарх мав дати часточки відрядженому по них протоієрею під розписку [183, арк. 305 зв.; 333, арк. 10]. Втім, з рапорту еклезіарха випливає, що ємності для часточок освячено «по чиноположенію сосудовъ для хранения святыхъ мощей» [333, арк. 11 зв.], мощі вклали в посудини, передали в келії намісника в присутності митрополита й курського поліцмейстера до того, як резолюція досягла адресата, тож без розписки [333, арк. 11 зв. – 12; 1560, с. 131–132]. 1907 р. протоієрей Володимирського собору І. Корольков мав прибути по часточку св. р-ап. Володимира до ДС, а разом з тим отримати посвідчення. Ще 1 опис передання походить від депутації з Брянська, котрій образ з часточкою св. щмч. Кукші 1903 р. вручили соборні старці в ризниці УС. Напередодні, на

зустрічі з митрополитом, владиці дякували за дар, прохаючи благословення [693, арк. 768; 1120, с. 8–9]. Втім, щоб визнати таке спілкування складовою «порядку» [1560, с. 131–132], бракує даних.

Чи брав еклезіарх розписку від ключаря Варшавського кафедрального собору, коли ще до розгляду в ДС 30.12.1911 р. видав 100 часточок за відношенням архієпископа Варшавського Миколая, невідомо. Ключар і диякон названого собору поспішали до КПЛ, аби отримати миро й ці часточки в приймальні години митрополита Флавіана. Втім, не застали владику, бо той поїхав оглядати навчальні заклади. Тож звернулися до намісника, котрий запропонував залишити в УС ємності й відпочити до 16:00. Відвідувачі обійшли святині КПЛ, а потім отримали миро й часточки [1280, с. 42–43]. Тож передання відбувалось без урочистостей.

15.01.1914 в ДС розглядали донесення наглядача лаврської іконописної майстерні ієромонаха Володимира про те, що вже готова й освячена замовлена у вересні 1913 р. для Миколаївської церкви у Брянську ікона св. сщмч. Кукші, в неї вкладено часточку мощей угодника. Прохання кліру та парафіян підтримав єпископ Григорій [722, арк. 35 зв.], тож їм не відмовили.

З березня по вересень 1855 р. в КПЛ безуспішно намагалися з'ясувати, кому належать часточки мощей в іконі Успіння, котрою свого часу благословляли Олександра I, а той передав образ до каплиці св. Олександра Невського в Москві. Часточки знайшли, ремонтуючи ризу. Запитували навіть архієпископа Полтавсько-Переяславського Іоанна, намісника КПЛ, коли ікону надали імператору. Втім, вдалося віднайти лише запис від 1827 р., що образ пожертвувала В. Шолінська [306, арк. 1–10]. Схоже, схованих в іконі реліквій у КПЛ так і не помітили.

Настоятель Андріївської церкви протоієрей І. Шабатевич 28.11.1858 отримав згадану в підрозділі 4.1 часточку мощей св. ап. Андрія Первозванного для встановлення в своєму храмі [299, арк. 10]. КПЛ охоче розлучилася зі святинею, яку змушена була зберігати хоча й не повністю прихованою, але й без розголосу.

07.06.1890 в ДС розглядали доповідь намісника архімандрита Ювеналія митрополиту Платону про те, що ієросхимонах Ісихій під час паломництва до святих місць Сходу придбав у афонського ієросхимонаха Товії часточки Животворного дерева Хреста Господня та 22 часточки мощей¹. О. Ісихій перед смертю просив намісника прийняти святиню в особисту власність, а доти вона зберігалась у його келії в двох «благоприличныхъ ковчегахъ» [334, арк. 4 зв.]. Утім, архімандрит Ювеналій запропонував передати її новій церкві Покровського жіночого монастиря в Києві (яку облаштувала велика княгиня Олександра), щоб там молилися за душу покійного. Додали й лист від ієросхимонаха Товії про автентичність часточок, який зберігався в паперах о. Ісихія. За резолюцією митрополита Платона слід було доповісти Синоду, а до рішення останнього нічого не робити. Владика особисто підписав рапорт до Синоду [334, арк. 4–4 зв., 8–9] й отримав відповідь «перенести съ особою честію» [334, арк. 10–10 зв.]. Тож разом з правлінням Київського Михайлівського Золотоверхого монастиря було надіслано лист про те, як виконати усне розпорядження митрополита Платона про урочисте перенесення названих ковчегів святині, що зробили 31.08.1890 [334, арк. 14]. Отже, хоч у гробниці, встановленій у Іоаннобогословському приділі, були часточки мощей тільки 10 угодників з тих, чиї реліквії зберігав о. Ісихій², КПЛ охоче передала часточки, котрі не повістю належали їй як обителі, туди, де їх потребували більше.

На престолі Охтирського храму 1886 р. з часу заснування церкви була скляна посудина. За престолом під великою іконою Христа Вседержителя зберігся напис на дошці: «Святое муро сіе, истекающее изъ муроточивой главы, хранящейся въ Θεодосіевской пещерѣ, есть благодатное сокровище,

¹ 1) Свв. ап. Андрія Первозванного; 2) ап. Варфоломія; 3) ап. Фоми; 4) вмч. Димитрія Солунського (крапля крові); 5) вмч. Євстратія; 6) вмч. Меркурія; 7) вмч. Пантелеймона; 8) мч. Трифона; 9) вмч. Феодора Стратилата; 10) сщмч. Ігнатія Богоносця; 11) сщмч. Діонісія Ареопіта; 12) сщмч. Харлампія; 13) сщмч. Єлевферія; 14) свт. Василя Великого; 15) свт. Григорія Богослова; 16) свт. Іоанна Златоуста; 17) свт. Афанасія, патріарха Александрійського; 18) прмч. Анастасія Персіянина; 19) прмч. Фекли; 20) свт. Амвросія Медіоланського; 21) прп. Петра Афонського; 22) св. Миколая Нового [334, арк. 4–4 зв.].

² 1) Свв. ап. Андрія Первозванного; 2) ап. Варфоломія; 3) вмч. Меркурія; 4) вмч. Пантелеймона; 5) вмч. Феодора Стратилата; 6) сщмч. Харлампія; 7) свт. Василя Великого; 8) свт. Григорія Богослова; 9) свт. Іоанна Златоуста; 10) прмч. Фекли [82, арк. 1; 334, арк. 4–4 зв.].

полученное въ благословеніе отъ Преосвященнѣйшаго Серапіона, митрополита Кіевскаго, 1807 года» [1081, с. 483]. Тобто одну главу тоді обрали як головну не лише для миропомазання в ДП, але й для розповсюдження мира за межі КПЛ.

05.07.1878 ДС обговорював лист з Лубен від козака А. Сидоренка, який просив мира від мироточивих глав на 1 руб. За резолюцією, А. Сидоренка мали запитати, як використати його гроші, бо «св. муро не высылається по частнымъ требованіямъ» [642, арк. 8]. Тобто соборні старці діяли радше за зразком запитів про часточки мощей.

Баба Палажка з повісті І. Нечуй-Левицького «Кайдашева сім'я» (1878 р.) навчала Мелашку: «А хто купить мира од мироточивих голів або оливи з лампад над святою Варварою та буде мазать собі очі та лоб, в того ніколи не болітимуть очі й голова» [1055, с. 247]. Якщо такий епізод потрапив до твору для надання одному з персонажів виразніших рис, то він мав би бути достатньо тісно пов'язаним з реальним побутом вірян.

І. Ясинський (був у КПЛ 7-річним 1857 р.) відзначив про «масло», в якому лежала глава, що його зразу продавали у флакончиках [1317, с. 25]. Утім, ураховуючи дуже тривалий проміжок часу до написання спогадів, невідомо, чи це було його власне враження, чи вплив твору І. Нечуй-Левицького. На це запитання можна однозначно відповісти тільки в разі виявлення нових джерел.

24.08.1898 ДС ухвалив надіслати на прохання Ф. Христонова зі Смоленська «небольшой флаконъ святаго мвра отъ мвроточивыхъ главъ» [685, арк. 297 зв. – 298]. 6 листопада того ж року задовольнили таке саме прохання з листа В. Шамардіна з Омська [685, арк. 774 зв.]. Отже, підхід КПЛ до розповсюдження мира суттєво спростився не тільки порівняно з поч. ХІХ ст., а й з 1870-ми рр. (причому за митрополита Євгенія відкрили нові глави [913, с. 124; 976, с. 421–422; 1002, с. 72], а отже, мала суттєво зрости й кількість мира), коли елей сприймали нарівні з часточками мощей, і став більш схожий на підхід до благословення речами, які побували при святинях.

19.05.1895 в КПЛ зареєстрували копію указу Синоду митрополиту Іоаннікію про те, що треба сформувати списки осіб і цінностей обителі, які

підлягають евакуації в разі загрози розгортання в Києві бойових дій. До I розряду (те, що вивезуть у першу чергу) слід було віднести мощі (цілі або в часточках) і чудотворні ікони, а ще коштовні оклади святинь, «рѣдкости во всѣхъ видахъ», метричні книги XIX ст., секретні, майнові та банківські документи. ДС ухвалив створити спеціальну комісію, яка б склала потрібні списки (еклезіарх, благочинний, блюститель ДП, «правитель дѣлъ», які паралельно описували ризницю УС, та блюститель БП, начальник Мик. ЛМ і ще двоє ієромонахів та ієродиякон) [192, арк. 7, 8 зв.]. Отже, до справи долучили достатньо досвідчених виконавців.

У висновку від 01.06.1895 комісія розмістила об'єкти за важливістю, від головних. Серед святинь першою вказали ікону Успіння, та підкреслили, що вона має бути вивезена в супроводі старших довірених осіб монастиря лише під прямою загрозою його розорення, бо «никогда не была выносима изъ святой обители» [192, арк. 11–12 зв.]. Йшлося саме про переховування ікони за межами КПЛ.

Далі йшлося про святині УС, серед яких назвали всі мощові часточки, Ігорівську ікону Богородиці та «другіє найбільше чтимья святыя иконы по усмотрѣнію начальства» [192, арк. 11]. Під «начальством», швидше за все, мався на увазі ДС у повному складі з узгодженням зі священноархімандритом.

Коштовні оклади з образів та гробниці згадувалися теж [192, арк. 11]. Але комісія заперечувала евакуацію мощей у печерах і мощей св. свт. Михаїла з УС, визнаючи потребу в разі загрози сховати святині в таємні печерні ходи. При поясненні члени комісії спиралися на те, що тіла мають залишитись на місцях, бо угодники самі так хотіли, бо не слід давати «повода къ неоснованнымъ толкамъ народнымъ» [192, арк. 12 зв.]. 1898 р. склали перелік, де назвали святині, що мають бути вивезені, й описали оклади на них з зазначенням ваги. В I розряді згадуються ікони Богородиці – Успіння, Ігорівська, Печерська, Касперівська з ДП, св. свт. Миколая з мощами, часточки мощей з УС. Тіло митрополита Павла Тобольського з ракою вписали, але прокоментували, що його треба сховати з іншими мощами «по неудобству вывоза» [192, арк. 15–19].

Печери, отже, визнавали надійним сховищем, особливо порівняно з УС. Утім, зберігати там образи та реліквії з УС не планували. Ймовірно, так шукали компроміс між потребою виконати указ про евакуацію та між прагненням, з огляду на посилення на Богородицю і святих як на заступників [169, арк. 619–619 зв., 623 зв., 627 зв.], до останнього не позбавляти КПЛ її шанованих святинь.

До переліку 1913 р., окрім об'єктів з УС, названих минулого разу, внесено мощі св. свт. Михаїла та тіло Павла Тобольського, фігурує тут і «грузь съ святыми мощами преподобныхъ угодниковъ Печерскихъ – 500 пудовъ» [192, арк. 45, 48]. У положенні про евакуацію 17.06.1914 було відзначено, що найшанованіші народні святині й узагалі все те, що може стати трофеєм, слід вивозити обов'язково. Так, у Київському Михайлівському Золотоверхому монастирі до евакуації готували мощі св. вмц. Варвари [192, арк. 45, 48; 742, арк. 24]. Порівняно з 1895–1898 рр. Російська імперія встигла пережити поразку 1905 р. у війні проти Японії, що могло додати планам песимізму.

15.04.1913 план оновили, та без змін у частині про мощі (Додаток Р). 1914 р. через наближення німецьких військ готувалися до евакуації всі київські монастирі. 24.08.1915 митрополиту через загострення на фронті I Світової війни надійшло цілком таємне дуже термінове розпорядження прозвітувати, наскільки КПЛ готова до евакуації. Тоді відповідальні вказали, що святині (включно з мощами) заплановано за потреби вивозити до єпархіальних центрів Володимира й Тамбова. Частина лаврських цінностей (не об'єкти шанування) до Тамбова потрапила, відправили її 04.10.1915 [192, арк. 58, 63, 66; 739, 41 арк.]. Тож з цими містами було налагоджено відповідні домовленості.

За даними, які ДС надав до Управління завідувача пересувних військ Київського району, до I категорії входили й «святыя мощи угодниковъ Печерскихъ» [515, арк. 1]. До секретного звернення в Бюро з вивезення вантажів з Києва та передмість для вивезення до Тамбова КПЛ додала прохання в розділі «Особые заявления», аби для перевезення святинь «въ виду особаго религиознаго значенія ихъ, были поданы особые приличные вагоны» [515,

арк. 3 зв.]. Є тут і пункти про те, що майже вся братія, що підлягає евакуації за посвідченнями [514], має виїжджати вагонами III класу, крім двох осіб, що супроводжують «грузь», а ще потрібні «салони вагонів для открыто перевозящихся святинь – 1» [515, арк. 4 зв.]. Отже, вивозячи святині, КПЛ планувала окремо їх вшанувати хоча б особливим транспортом.

19.08.1917 ДС обговорював секретне відношення Київського порайонного комітету з регулювання масових перевезень з запитаннями про готовність до евакуації й ухвалив передати у відповідь плани за 1915 р. [730, арк. 352], тож усі події, що за цей час сталися, не справили вирішального впливу на уявлення соборних старців.

23.08.1917 Синод визначенням № 5003 ухвалив за постановою Всеросійського помісного собору залишити всі мощі в КПЛ, доручивши їх охорону неевакуйованим насельникам, що виконали [424, арк. 1–41; 762, л. 2]. Після того, за переказом, мощі з печер хотів вивезти за кордон митрополит Антоній (Храповицький). Утім, коли нахилився до св. прп. Феодора Острозького, обпалив полум'ям з труни бороду та омофор. Тоді довелось залишити все «на волю Божью» [1723, с. 8]. Поява переказу узгоджується з ідеями щодо умов, за яких могли зробити недоступним для вірян образ Успіння. Протоієрей С. Сидоров улітку 1919 р. допомагав охороняти лаврську ризницю в умовах громадянської війни. Він дружив з «отцом игуменом» (можливо, в/о намісника) та скарбником КПЛ і якось розповів жінці, як вони попросили допомогти сховати образ Успіння й замінити на копію, аби вберегти святиню. Після того вночі прокинулися й зібрались біля УС, а о. ігумен сказав: «Сейчас во сне пришла ко мне Царица Небесная и строго сказала: “Хочу пострадать”. Идите, обратно поставим на место чудотворный образ, это Ее воля» [1220, с. 188] (ікону повернули). Незалежно від емоційного забарвлення оповіді з неї випливає, що відповідальні за святиню вагалися між прагненням убезпечити її й думкою, чи не суперечитиме підміна оригіналу на список (про те, що ікону взагалі не наблизатимуть до людей, не йшлося) вірі у всемогутність Господа. Покладання на Божу волю відчутне й у планах евакуації

КПЛ, в яких ідея відмовитися від вивезення святинь за межі КПЛ визріла під час тривалих і загалом раціональних дискусій.

Повернути до Полоцька мощі св. прп. Євфросинії 1832 р. просив Могилівський архієпископ Гавриїл [1598, с. 7], 1839 р. – єпископ Василій (1852 р. обер-прокурор Протасов передав до Синоду ще одне конфіденційне прохання владики [765, л. 1–4]), 1867 р. – єпископ Савва (котрому дали палець святої), 1892 р. – полоцьке братство (з посиланням на те, що причини попередніх відмов йому «неизвѣстны» [898, с. 56]), 1903 р. Синод відхилив запит. Але 14.01.1908 полочани (перш за все братство і Спасо-Євфросиніївський монастир) звернулися до єпископа, щоб той іще раз порушив питання в Синоді [766, л. 7 об., 8; 898, с. 56]. У брошурі про перенесення до Полоцька частинки мощей святої, вказано, що домоглися цього, бо Полоцького єпископа Савву підтримав Московський митрополит Філарет. Останній справді 22.08.1867 написав митрополиту Київському лист, яким детально пояснив, чому підтримує полочан [1070, с. 13; 1279, с. 978–979; 1544, с. 164–165; 1563, с. 49–51], тож версія видається обґрунтованою.

У справі з проханням за 31.10.1858 – 27.07.1860 докладно висвітлено позицію обох сторін. Перш за все в проханні 1858 р. показано, що св. прп. Євфросинія жила в Полоцьку, заснувала там монастир і на прощання з містом обіцяла не залишати його, згадано келію, яку полочани називали приготованою для могили угодниці [766, л. 10 об., 11]. 15.12.1858 вийшов указ Синоду про те, що від митрополита Київського потрібні «соображенія и замѣчанія по всенародной просьбѣ жителей г. Полоцка о дозволеніи перенести» [604, арк. 649–649 зв.] мощі св. прп. Євфросинії. ДС після узгодження з владикою відповів, що свята обіцяла залишатися з містом молитовно, показував, що призначення згаданих келій невідоме [604, арк. 649–649 зв.; 766, л. 10 об., 11]. Підкреслив, що мощі св. прп. Євфросинії потрапили до КПЛ Божим промислом невдовзі після смерті святої 1173 р., тож закріпилися там «вѣками, исторією, народным вѣрованіємъ и обычаемъ» [766, л. 8 об.]. Указано, що саме в КПЛ найкращі умови для мощей [766, л. 11 об., 12]. Наголошено, що

тут вони доступні для «всѣхъ благочетивыхъ посѣтителей Лавры и Києва, ближнихъ и самыхъ отдаленныхъ» [766, л. 11 об., 12; 1541, с. 237], тому в КПЛ благодать при гробі святої стає всенародною, чого не буде в «граждански» незначному й етнографічно (саме так у документі!) віддаленому Полоцьку, де багато іновірців [766, л. 11 об. – 12]. Однак полочани не порівнювали в проханні своє місто з Києвом, тому опис переваг КПЛ і Києва – це не стільки відповідь полочанам, скільки спроба зміцнити позиції ДС авторитетом усього Києва та його мешканців.

ДС підсумував, що перенесення було б несвоєчасним, могло викликати «огорчительные толки» [766, л. 11 об. – 12] іновірців, і просив не переносити мощі, аби не порушити спокій святої, не позбавити КПЛ «завѣтной святыни» [766, л. 11 об. – 12], щоб численні богомольці Києва не хвилювалися через зникнення мощей, а світильник віри не опинився під спудом. 26.07.1860 Синод відхилив прохання полочан [760, л. 13, 14]. Отже, представникам КПЛ удалося довести, що вони обстоюють інтереси святині та її прихильників.

Справу 5/6 від 12.12.1860 «По указу Святѣйшаго Синода о перенесеніи мощей преподобной Евфросиніи Полоцкой изъ Києво-Печерской лавры въ Полоцкій Спасо-Евфросиніевскій монастирь» перенесли до нового опису під № 5 [738, арк. 1 зв.]. Отже, були заінтересовані в тому, щоб за потреби якнайшвидше знайти її.

Далі в недійсному описі є примітка 04.07.1869: «Дѣло № 5» перебуває в намісника, бо «взято изъ стола бывшимъ правителемъ дѣль іеромонахомъ Мартиріємъ» [738, арк. 5]. Тож керівництво КПЛ, ймовірно, враховуючи позицію митрополита Арсенія, котрий на всіх рівнях рішуче виступав проти передання мощей [898, с. 42], діяльно опрацьовувало деталі справи, коли питання порушив єпископ Савва.

Звернення полочан 1909 р. подібне до відповіді Києву з його ранішою переможною позицією. Так, показано, що св. прп. Євфросинію дуже шанують у всій Полоцькій єпархії, але мало кому з її мешканців доступна проща до Києва. Понад те, до цих мощей у бокову галерею ДП можуть зайти не всі богомольці

[761, л. 2 об.]. До справи додано «Прошеніє» єпископу Серафиму Полоцькому й Вітебському від полоцької церкви Св. прп. Євфросинії Полоцької, де переказано житіє угодниці, історію мощей, згадано, як тяжко було білорусам без святині. Відзначено, що навколо Полоцька багато католицьких костьолів, а православним бракує святих місць. Наприклад, що 23 травня, в день св. прп. Євфросинії католики вшановують Андрія Боболі, тому православні часто йдуть до його раки, де отримують на благословення й потім шанують «клочки ваты, шапочки и другіє предмети...» [761, л. 5–6 об.]. Митрополит Флавіан надав до Синоду традиційно негативну для Полоцька позицію ДС КПЛ [710, арк. 726; 761, л. 53, 54–55]. Але цього разу Синод 18.06.1909 постановив створити незалежну комісію, і КПЛ довелося шукати додаткові докази на свою користь [761, л. 56–57; 1563, с. 51], не забуваючи підкреслити роботу на користь святині й вірян.

У справі є ще одне звернення з Полоцька, де, зокрема, показано, що мощі св. прп. Євфросинії загубились у Києві серед інших святинь, немає навіть особливої служби святій, зате в Полоцьку їй відзначають свято 23 травня, названо припущеннями такі докази КПЛ, як «кияни будуть проти», «богомольці зажуряться», розвінчано твердження «полочани й так зміцнились у православ'ї», «єзуїти зможуть принизити святиню». Про думку, що народ засумнівається в Синоді, якщо той змінить рішення відзначено, що рішення Синоду – не догма [761, л. 69–74 об.]. При цьому таких тверджень КПЛ у справі нема, ймовірно, вони потрапили до Полоцька в обхід Синоду [1541, с. 237–238].

Серед аргументів ДС, викладених 06.04.1910, було посилення на міжнародне значення реліквії [623, арк. 5 зв.]. Втім, комісія відкинула всі докази КПЛ: відповіла, що в КПЛ зі 118 угодників, чиї мощі там спочивають, лише 11 не місцевих, і то з них вісім – її монахи родом звідти, де достатньо святинь; уже немає потреби зберігати мощі св. прп. Євфросинії в КПЛ, бо Полоцьк став православним, збереглися обитель та келія святої; у давнину слід було зміцнювати центр, а тепер – околиці; Полоцьк прогресує як місто. В результаті 12.06.1909 Синод благословив переносити святиню, а митрополит

Флавіан підписав постанову з думкою: мощі краще залишити в КПЛ [761, л. 57 об. – 58 об., 63–63 об.; 1563, с. 51–52]. Владика був готовий до останнього обстоювати власну позицію й позицію своєї обителі.

Зрештою 23.06.1909 Синод остаточно схвалив перенесення мощей. Саме готовність вірян тисячами підписувати прохання визнали проявом Божого задуму, на який так посиалася КПЛ [761, л. 480; 1544, с. 165–166]. Отже, як одну з основних проблем білоруська сторона подавала брак можливостей задовольнити духовні потреби своїх вірян, навіть їхній своєрідний «духовний голод», особливо небезпечний в умовах іновірної загрози. Як і кияни, полочани спробували аргументувати свою позицію не лише інтересами вірян, але й історією.

Намісник КПЛ архімандрит Амвросій 25.11.1909 написав листа єпископу Полоцько-Вітебському Серафиму, що між 1 і 20 грудня заплановано перевдягнути угодницю, й запропонував відрядити для участі в церемонії когось надійного. Приїхав настоятель Вітебського кафедрального собору А. Матюшенський. Усі учасники – вже названі архімандрит і протоієрей та блюститель ДП ігумен Леонтій і ризничий ієромонах Клавдій – 14.12.1909 підписали акт [1615, с. 79], де охарактеризували стан мощей [710, арк. 797 зв.]. Під час їх розкриття у складках нижньої сорочки знайшли записку з рекомендаціями щодо зберігання. Підпис на ній – «иер. Клавдий» – 1922 р. зрозуміли як «иерей» [1248, с. 38], У. Арлов погодився з цим [1424, с. 5]. Утім, за скороченням «иер.» насправді постає ієромонах Клавдій [1615, с. 79]. Те, що саме ризничий сформулював таку своєрідну інструкцію, означає провідну роль виконавців послууху в переоблаченні святинь на поч. ХХ ст.

Митрополит Флавіан до процедури не долучився. Митрополит Серапіон свого часу вперше зайшов подивитися на просушувані мощі аж 16-го року на Київській кафедрі (й лише, щоб відібрати часточки мощей [249, арк. 625 зв.]) [249, арк. 2]. Тож Флавіан міг уникнути переоблачення св. прп. Євфросинії як через незгоду передати її тіло до Полоцька [1615, с. 74–81], так і тому, що вбрання святих зазвичай змінювали без участі його попередників.

У записці є вказівка: «Ея рубашка без нужды от тела не отнимается, кроме когда потребуется отнятие частиц ее тела, только тогда развернуть ея. А для просушки тела не нужно развертывать так как воздух пройдет сквозь ея» [1248, с. 38]. Отже, насельники КПЛ дбали про те, щоб не тільки в міру розуміння зберігати реліквії, а й поділитися досвідом з тими, кому передавали святиню.

Перенесення мощей св. прп. Євфросинії на батьківщину стало видатною подією [760, л. 488; 1615, с. 79], хоча й викликало в Києві неоднозначну реакцію. Одним з її виразників став Ф. Ясногурський, загалом критичний до міської влади. У спогадах він докоряв їй за непідтримку КПЛ та «индеферентность со стороны думы къ поддержанію интересовъ городского населенія» [1318, с. 81]. Понад те, підкреслив, що карою за співучасть у відібранні мощей з Києва стали смерть митрополита Антонія, котрий це благословив, і велика пожежа в Полоцьку [1318, с. 81–82]. Ймовірно, очевидець перебільшував впливовість думи в ситуації, що склалася.

В цілому Євфросиніївські урочистості 1910 р. на території Києва (19–22 квітня [1260, с. 165]) відбулися за «Порядком», затвердженим на найвищому рівні [140; 163, арк. 1–27; 760, 519 л.; 1257–1259; 1262, с. 144; 1615, с. 74–81], під час них ужили додаткових заходів безпеки на набережній Дніпра та в Києві загалом, адже чекали близько 50000 богомольців [828, с. 5; 948, с. 3–4]. Фабрикант А. Голосов надав (за розпорядженням комітету з перенесення мощей) золотаве облачення тим, хто мав супроводжувати святиню, зокрема митрополиту Флавіану [947, с. 4]. За «Порядком» облачення мало бути білим [55, арк. 1–16]. Фото процесії, на жаль, не виявляють однозначно кольору облачень, але вказують на їхню однотипність [140; 1262, с. 144]. У КПЛ колір облачень здавна залежав від типу свята [1308, с. 281]. Як білий, так і золотавий не відповідають традиції, але якийсь з них прийняли.

19 квітня в підземній церкві Благовіщення, де раніше зберігалися мощі, Канівському єпископу Інокентію співслужили блюститель ДП, ієросхимонах і два ієромонаха, а решту духовенства, зокрема й полоцького, до тісного храму

не пустили [1257, с. 2]. В нову раку мощі переклав єпископ Інокентій [163, арк. 2; 1260, с. 166], сторонній для обителі владики.

Спершу в ДС хотіли для чотирьох перств святої, відділених 1909 р., поставити в печерах нову гробницю, подібну до старої [1615, с. 79]. Це обґрунтували потребою втішити братію та запобігти «смущенію совѣсти простодушнихъ чадъ Церкви, привыкшихъ молитися угоднице Божіей на этомъ мѣстѣ» [710, арк. 797 зв.], тобто інтересами як обителі, так і сторонніх. Очевидець підкреслив, чому змінили план. У цензорському варіанті брошури: «*Лавра*, скорбя о лишении святыни, для утѣшенія своего *рѣшила* оставить у себя старую раку (тут і далі курсив наш. – А. К.)» [163, арк. 2]. Виправлень цензора в цьому уривку немає. Але у виданому (1913 р.) тексті: «*Братія Києво-Печерской Лавры*, скорбя о лишении святыни, для утешения своего *оставила* на прежнем месте гробницу» [1260, с. 166], – помітне прагнення змістити акцент з розпорядження ДС на побажання всієї братії. Трохи пом'якшено і власницький мотив. На новій раці були срібні накладки зі сценами перенесення мощей з Єрусалима до Києва [163, арк. 2], швидше за все, для нагадування про роль Києва і КПЛ у збереженні святині.

Полоцький єпископ Серафим узяв участь уже у всенощній з 21 на 22 квітня. В літургії 22 квітня митрополиту Флавіану, єпископам Серафиму й Феодосію співслужили від КПЛ її намісник, скарбник, типограф і економ [1258, с. 2; 1260, с. 173]. В УС прозвучало кілька повчань, у яких, між іншим, пропонували розділити радість Полоцька та його краю: від ректора Київської духовної семінарії архімандрита Амвросія, професора, протоієрея Ф. Тітова (в довідці, виданій іще до урочистостей, він визнав святиню рівноцінною для Києва та Полоцька [1252, с. 3]), єпархіального місіонера, священника М. Митроцького [163, арк. 2; 1260, с. 175] – проповідники не представляли КПЛ [1542, с. 150–151], яка, ймовірно, усунулася від участі в такій формі.

Посилання на 700-річну традицію та Божий промисел збереглись у зверненні до богомольців Ф. Тітова щодо винесення мощей з КПЛ, у якому також відзначено, що пом'якшити скорботу КПЛ від розлуки зі святинею

можуть лише радість від свята Воскресіння Христового та незвичність урочистостей, до яких прикута увага всіх православних. Втім, у зверненні є й настанова про те, що скорботу має змінити радість, бо повернення мощей – благо для Полоцька [1254, с. 165] (після урочистостей констатували піднесення «духовних дітей» угодниці, як і після того, коли 1871 р. до Полоцька прибув її перст [867, с. 44; 1169], В. Шейбак назвав перенесення мощей найважливішою подією в релігійному житті білоруських губерній на поч. ХХ ст. [1764, с. 78]). В доповідній митрополиту 1908 р. Ф. Тітов наполягав, що слід шукати додаткові аргументи проти перенесення мощей, бо воно викличе «раздраженіє» [167, арк. 1 зв.]. Тож акцентування в проповіді на скорботі КПЛ видається цілком природним.

Як зазначалось у підрозділі 2.2, в УС з реліквією прощалися майже дві доби [1259, с. 2]. Точних даних про кількість присутніх на богослужіннях немає, проте ще під час підготовки урочистостей після огляду собору разових квитків підготували для 2000 чол. [760, л. 489]. 21 квітня на всенощній митрополит Флавіан виходив на літію, поліселей та з рештою співслужителів помазував присутніх елеєм [163, арк. 4 зв.]. 22 квітня цілували мощі з кінця літургії [843, с. 292–296], втім, чи можливо було прикластися до мощей усю службу, невідомо.

КПЛ прийняла понад 20000 прийшлих богомольців, не менше зібралося з Києва й передмість [1257, с. 2]. Зранку в день перенесення до УС від ДП до собору шпалерами стали війська, позаду – богомольці [1257, с. 2; 1262, с. 144]. Процесія двічі зупинялася для молитви. Була хресна хода навколо УС. Є згадка, що дехто вибрався на дахи церков і балкони будинків [1257, с. 2; 1259, с. 2], але принаймні на фото з КПЛ у таких місцях нікого немає. Ті самі знімки [140; 1262, с. 144] вказують на присутність у центрі подій численних вихідців з простого народу, переважно жінок, яких КПЛ не відсіювала.

Кілька сотень лаврських монахів окремо від основної процесії прийшли провести святиню на виділене місце пристані [1259, с. 2]. Швидше за все, це були ті, кого не рукопоклали хоча б в ієродиякони. У хресній ході від КПЛ

несли для Полоцька образ свв. прпп. Печерських, копію чудотворної ікони Успіння, напрестольний хрест і Євангеліє. Митрополит Флавіан благословив пароплав «Головачевъ», на якому везли раку, й залишився на березі. На цьому пароплаві духовенство Києва представляв лише М. Митроцький [163, арк. 5 зв., 7 зв.]. Свідчення очевидців (і фото [140; 1262, с. 144]) вказують на пригнічений настрій лаврської братії та її «слезы печали», «грустные лица» [163, арк. 2; 1260, с. 166] (зокрема, великий князь Костянтин помітив кількох «женщин и монахов с заплаканными лицами» [843, с. 292–296]). Проте бракує джерел, аби перевірити, як довго тривали ці відчуття [1542, с. 150–151] й наскільки впливали на братію в подальшому.

Про повернення з КПЛ мощей св. щмч. Кукші клопоталися з Мценська 1912 р. [761, л. 5 об.], тобто після передання св. прп. Євфросинії до Полоцька. Можливо, сподівалися отримати святиню за зразком полочан.

У справі є посилення на те, що великій княгині Єлизаветі, за дорученням якої прохання Мценської міської управи передали її секретарю, було б приємно, якби таке благочестиве бажання здійснилося. Прохачі за брошурами про святого та його ікону коротко переказали історію подвижництва угодника. Вони вказали, що його мученицька смерть настала в XII ст., за давнім переказом, на землях Мценського пов. Підкреслили, що тіло угодника перенесли до Києва його послідовники, рятуючи від язичників [761, л. 1, 2, 4–4 об.]. Далі навели роздуми про те, що святого забули, а відновити пам'ять про нього промислом Божим «выпаль жребій городу Мценску» [761, л. 4 об. – 5 об.]. Тому в місті 1876 р. створили братство св. щмч. Кукші, яке 1897 р. влаштувало при Богоявленському храмі приділ святого. 1893 р. їм відмовили в проханні про мощі, але 1895 р. врочисто вручили ікону св. щмч. Кукші з їх часточкою. Далі прохачі згадували про чуда при цій іконі, про те, як її шанування охопило чотири губ., що з 1905 р. на честь святині встановили празник по всій Орловській єпархії [761, л. 4 об. – 5 об.]. Результати охарактеризовано: «...трудно найти прихожанина не только въ Орловской, но и в сосѣднихъ Тульской и Калужской губ., который [...] не горѣлъ бы желаніемъ поклониться

святымъ мощамъ его» [761, л. 5 об.]. Проте підкреслено, що не всі це можуть, бо Київ далеко. При цьому бажання повернути мощі зросло до 800-річчя смерті святого 1913 р. До прохання додано численні підписи вірян і брошури про угодника та чудесні зцілення від його Мценської ікони. В першій, між іншим, згадано про численні паломницькі паспорти з Орловського краю до Києва в Севській духовній консисторії [761, л. 6, 7–9 об., 11–100] як про доказ шанування св. сщмч. Кукші.

Навіть згадано про зростання кількості прочан після появи нових зручних шляхів [761, л. 72 об.]. Як доказ на свою користь, представники Мценська запитували: «Что, какъ не чудо Промысла Божія, могло возбудить рвеніе и усердіе въ потомкахъ Вятичей къ чествованію своего святого?» [761, л. 102 об.]. В такому формулюванні помітна паралель зі справою св. прп. Євфросинії, коли промисел віднайшли в активності місцевих вірян.

Синод у відповідь переказав справу 1893–1894 рр., коли відмовився задовольнити прохання Мценська, мотивуючи це тим, що місто неможливо визнати єдиним місцем проповідей та мучеництва угодника, а його мощі завжди спочивали в Києві «по особому указанію Божьего промысла» [761, л. 108 об.]. Додано й згадку про передання ікони з часточкою мощей. Синод ухвалив, що підстав задовольняти прохання немає, тим паче, у Мценську є чудотворна ікона святого [761, л. 108 об., 109, 110 об.]. Інтереси КПЛ у згаданій справі окремо не окреслено [1544, с. 166–167]. Ймовірно, в Синоді вдалися б до їх деталізації за повторного звернення щодо тієї самої святині.

Висновки

Надання стороннім часточок мощей (як цілих, так і фрагментованих) у КПЛ не сприймали як самоціль. Поява у справах, заведених з цього приводу, письмових прохань, згадок про контроль над долею реліквій та відмов (особливо на противагу даруванням з власної ініціативи) свідчить про розважливість у розповсюдженні реліквій. Матеріальні обов'язки під час передання часточок розподіляли досить гнучко. КПЛ була заінтересована в

тому, щоб часточки її мощей сприймали як виняткове благословення й неоціненний дар, сприяла утвердженню такої думки, поділяючи її. Порядок вручення при свідках в окреслений період, імовірно, відпрацювали до автоматизму, адже в загалом докладних документах про нього згадують лише в разі відхилень від сценарію.

Миро від миротчивих глав до межі XIX–XX ст. розповсюджували дуже обмежено. Також не вдалося знайти навіть побіжних згадок про те, що за межі КПЛ виходили посудини з-під глав (чи уламки посудин), хоча надання охочим речей, котрі побували при мощах та іконах (див. також: Розділ 3) не викликало, особливо в разі звертання духовних осіб, суттєвих проблем, крім організаційно-ділових клопотів. Утім, це потребує окремого дослідження.

Ідею евакуації лаврських святинь в обителі навіть після внесення їх до відповідних планів не вважали цілковито прийнятною з таких причин, окрім урахування Божої волі: можливість сховати мощі й ікони в таємному кутку печер, побоювання пересудів серед вірян та надзвичайних пригод під час транспортування.

Офіційна позиція КПЛ полягала в тому, що потрібно зберегти в обителі всі її святині, ключовим і незмінним було посилення на Божий промисел, історію та на інтереси богомольців. Інтереси претендентів на цілі мощі, а не їх фрагмент(и) вважалися проявами гордині.

Позиція сама по собі залишалася незмінною навіть тоді, коли мощі св. прп. Єфросинії вивезли з Києва. Нові докази на свою користь КПЛ шукала радше у відповідь на докази Полоцька, ймовірно, тому, що її представники були переконані у споконвічному праві на святиню.

Адміністрація КПЛ діяльно сприяла гідному прощанню зі святиною, підтримувала порядок і безпеку під час церемоній, але уникала закликів поради разом з полочанами переданню мощей Полоцьку. В цілому обитель віддала честь св. прп. Євфросинії, проте не висловила повної згоди з тим, що відбувалося (як, утім, і відкритого протесту). Позиція рядової братії потребує додаткового дослідження.

ВИСНОВКИ

Множину контекстів, у яких насельники КПЛ різних рівнів вступали в соціальні взаємодії, пов'язані з її шанованими іконами, а також мощами в усіх формах та речами й закритими гробницями святих, в історіографії не реконструювали.

При цьому джерельна база щодо соціальних взаємодій братії при шанованих святинях КПЛ достатньо репрезентативна, щоб розкрити проблему, адже шляхом комплексного дослідження наявних словесних, зображальних і речових джерел можна реконструювати множину контекстів, у яких братія КПЛ вступала у відповідні соціальні взаємодії. Зробити це можливо лише через наукову інтерпретацію відкритих висловлювань, результатів і проявів практичної діяльності насельників, адже повідомлення саме про особливості взаємодій між ними чи ними та сторонніми майже ніколи не було головною метою укладачів джерел. Утім, автори, котрі залишили згадки про відвідування КПЛ, значно краще були освічені й підготовлені за основну масу богомольців, тому судити про реакції та враження «мовчазної більшості» за такими творами можна лише дуже обмежено (зазвичай тоді, коли представників цієї більшості хоча б описали), як і про усну традицію, пов'язану з досліджуваними іконами (через брак інформації в монастирських документах). У результаті віднайдення та введення в науковий обіг нових джерел загальні висновки можуть бути скориговані в подальшому.

Для дослідження соціальних взаємодій братії КПЛ при її шанованих святинях можна застосувати мікроісторичну стратегію та систему загальнонаукових і спеціальних історичних методів.

Щодо впливу шанованих святинь на взаємодії між братією обителі, то до розміщення чудотворних ікон, цілих і фрагментованих мощей святих, речей угодників у просторі храмів чи печерних коридорів, опорядження цих об'єктів шанування, їхньої охорони чи надання за межі обителі найтісніше долучалися ті представники адміністрації, які безпосередньо відповідали за святині

(еклезіарх, блюстителі печер, пустиней, Мик. ЛМ), під загальним наглядом намісника та з благословення священноархімандрита – митрополита Київського. В таких взаємодіях, принаймні за тим, як їх оформлювали письмово, помітне прагнення дотримуватися внутрішньомонастирської дисципліни та чернечого послуху, оформлене в діловодні документи за нормами свого періоду. Найнаближеніших до святинь відповідальних з рядових насельників (гробові та іконні приставники, провідники в печерах) добирали з урахуванням передусім того, наскільки вони зможуть виконати конкретні послухи, навіть попри їхні вади здоров'я чи брак освіти. Проблеми з їхньою поведінкою відстежували (благочинний, еклезіарх, блюстителі, часом намісник), та видається, що через залюдненість КПЛ і значне власне навантаження покладалися при цьому радше не на власні спостереження, а на скарги відвідувачів чи інших насельників. Згадані відповідальні особи загалом виконували свої послухи в межах норми, проте можна припустити, що вони перевищували повноваження (наприклад, неофіційно пускаючи когось переночувати в печерах). Призначення до догляду за святинями певної визначеної кількості насельників було радше не наданням привілеїв, а одним з виявів розподілу монастирських обов'язків. Решта братії долучалася передусім грошовими внесками (за власною ініціативою чи у відповідь на заклик адміністрації), а також роботою в межах послуху (як-от під час виготовлення ємностей, одягу чи покровів для мощей, їх переоблачення, прибирання та ремонту при святинях). На те, чи вийдуть за межі КПЛ часточки мощей або тим паче цілі тіла, рядові насельники не впливали. Проте саме їхніми інтересами загалом соборні старці на чолі з намісником і священноархімандритом пояснювали позицію обителі в дискусіях щодо вилучення звідти святинь. Показово, що евакуювати за потреби братію передбачалося в менш сприятливих умовах, ніж образи та реліквії. Шановані святині, передусім чудотворна ікона Успіння, продумано використовувалися для духовної консолідації братії або (як мощі свв. прпп. Леонтія та Геронтія щодо

канонархів) її частини, пов'язані з цим звичаї слугували аргументами під час спроби змінити звичні порядки.

Інтереси відвідувачів при святинях починали враховувати ще до того, як ці люди потрапляли в КПЛ, облаштовуючи доступ до святинь та речове середовище навколо них, беручи до уваги рівень залюдненості обителі під час супроводу в печерах, відкриваючи можливості замовляти при святинях відправи. Втім, у безпосередньому спілкуванні увиразнювалися не лише прагнення дати всім змогу задовольнити молитовні, інформаційні та безпекові потреби, а й певна «деперсоналізація» натовпу, котрий більш чи менш щільно заповнював навколишній простір. У цілому цей натовп (і, найімовірніше, цілком небезпідставно) сприймався як невибагливий до інформування про суть усього, що відбувається навколо, здатний за короткі миті, відведені на тісний контакт з іконою чи реліквією, сповнитися щастям від того, якої благодаті сподобився, що переважало б над усіма іншими почуттями. «Проставники» та провідники, не маючи чітко вивірених і затверджених інструкцій про те, що саме слід розповідати звичайним, стихійно сформованим групам відвідувачів, могли не лише дозволяти комусь з групи (частіше духовній особі) втручатися з коментарями й відповідати на чийсь запитання, а й безборонно переповідати цілком народні перекази про святині. Часом вони робили це навіть урозріз з офіційною позицією ДС (наприклад, у випадку з легендою про занурення св. прп. Іоанна Багатостраждального в землю та кінець світу).

Втім, натовп не вважався повністю безпечним для святинь через можливість, що в ньому виявиться зловмисник – від кишенькового злодія до святотатця. Різке, навіть грубе, поводження братії з порушниками порядку при святинях могло бути викликане почуттям відповідальності не лише за цілісність останніх, а й за недоторканність пожертв, покладених при них, а також за можливе поширення несприятливих для обителі чуток про побачене чи виявлене на дотик під покривами мощей у печерах (хоч адміністрація оцінювала охоронні можливості відповідальних, яких сама й призначала, цілком реалістично). Того, що часом цей натовп поглинав неправославних чи

навіть атеїстів, осіб з різними формами інвалідності, тих, хто не розумів російської, морально невідгодованих дітей і підлітків тощо, братія цілеспрямовано не відстежувала. Простір при святинях, куди могли входити відвідувачі, не був чітко поділений на зони для богомольців та для тих, хто прийшов лише з цікавості, для дорослих та дітей, для жінок та чоловіків. Просторові можливості відвідувачів, котрі мали духовний сан, були ширшими за рахунок того, що їх вільно пускали до вівтарів, зокрема в печерних церквах (така форма лаврської гостинності для духовенства, як дозвіл відслужити літургію в котромусь з храмів обителі, є окремим перспективним напрямком для подальшого дослідження).

Натомість розгалуженими та гнучкими були взаємодії з тими, хто мав особливі запити щодо святинь. Не кажучи вже про осіб з імператорського дому та православних ієрархів, під час прийому котрих призупинялося звичне життя обителі загалом, на загальному тлі відвідувачів виділялись «екстраординарні», ті, для кого в КПЛ добирали зручніший маршрут, час для ознайомлення з шанованими об'єктами, кому надавали краще підготовленого провідника, розповідали та показували більше деталей. Цих «екстраординарних» незалежно від їхнього суспільного статусу (втім, вихідці з простолюду зазвичай входили до «екстраординарних» організованих груп у супроводі світського чи духовного керівника) та статі об'єднувало те, що вони самі заявили про свої особливі потреби та попросили дозволу на те, щоб виокремитися серед натовпу. Залежно від того, до кого по такий дозвіл ішли чи надсилали лист, отримані преференції були більш чи менш суттєвими. Так, якщо від провідника, який чергував при печерах у «час для екстраординарних відвідувачів», можна було добитися хіба що розміренішого в часі, комфортнішого для дихання та, можливо, насиченішого розповідями про угодників відвідування підземель, то хтось з соборних старців, намісник міг подбати також про показ відкритих частин мощей, про позачерговий спуск ікони Успіння, про надання добре навченого гіда не лише по КПЛ, а й по Києву, безкоштовного притулку при КПЛ для повноціннішого вшанування її святинь. Хтось з ієромонахів (на жаль,

точно невідомо, за яким принципом, можливо, в порядку черги) міг відправити службу, під час якої подружжя тримало б на руках ковчежець з часточкою мощей св. Віфлеємського немовляти, а звичайний провідник – дозволити просто постояти з названим релікварієм у печерах поза відправою.

Для лаврських насельників було нормальним не приділяти, навіть у рамках досить однорідної групи святинь, рівну увагу різним шанованим об'єктам, що впливало й на інформування про ці об'єкти як «ординарних», так і «екстраординарних» відвідувачів. Протягом усього періоду спостерігається специфічне фокусування їхньої уваги навколо ікони Успіння, гробниць свв. прпп. Антонія і Феодосія Печерських, мощей Нестора Літописця, Спиридона Просфорника, св. мч. Іоанна Немовляти, 12 братів-будівничих, ковчежця св. Віфлеємського немовляти, хреста Марка Печерника, мироточивої глави, відкритої для помазання.

Щодо тих, хто відчував потребу зробити на лаврські ікони чи реліквії пожертву, було передбачено можливості зробити це як особисто, так і дистанційно (поштою, через посередника), як у грошовій, так і в матеріальній формі. Важливо, що в обителі намагалися враховувати побажання вкладників, крім таких, котрі було відверто неможливо виконати навіть частково (наприклад, коли на ризі образу Успіння забракло місця для нового прикладу, коли покрови чи елементи облачень або ємностей для реліквій не підходили за розміром). Намагання залишити при святинях найкоштовніші дари відповідає баченню таких жертв як свідчень шанованості образів чи реліквій. Утім, імовірність заміни тих чи інших елементів у речовому середовищі святинь залежала не тільки від їх стану, а й від того, чи (коли) з'явиться наступний жертводавець. Доброчинцям, як регулярним, так і одноразовим, віддячували не лише поминанням «о здоров'ї» та «о упокоєнні», а й освяченими іконками, клаптиками чи частинами мощових облачень, лаврськими виданнями. На відміну від дрібних приносів (срібні та золоті воти в формі частин тіла, людей та ін., ювелірні прикраси, покрови для мощей та на кришки гробниць), існували дари, вигляд і матеріал яких докладно узгоджували з донаторами: іконні

оклади, релікварії, раки, шнури для руху ікони Успіння. Облачення для мощей займає проміжну позицію – воно могло надходити як стихійно, так і після належних переговорів. Соборні старці намагалися проконтролювати якнайбільше деталей у формі та якості тих речей, які, на їхню думку, мали потрапити в сакральний простір надовго, стати в ньому помітними для широкого загалу. За тим, що адміністрація обителі прискіпливо узгоджувала найдрібніші деталі у вигляді окладів, гробниць та балдахинів над ними, можна відзначити, що ці вироби були для неї не тільки матеріальними цінностями, а й важливими візуальними носіями інформації, спрямованої на богомольців. Останні щонайменше не мали відчутти при спогляданні таких речей нічого, що шокувало б, відвернуло б від КПЛ, зіпсувало її репутацію, призвело б до поширення пліток. У випадку з надгробком К. Острозького, який сховали за релікварієм та іконою, це призвело до конфлікту інтересів з високоосвіченою меншістю сторонніх.

Суттєвою частиною зовнішніх взаємодій братії щодо святинь є контакти з найманими майстрами, передусім ювелірами та столярами, фабрикантами, на чийх підприємствах виготовляли нові оклади чи гробниці, а також купцями – постачальниками матеріалів, необхідних для облаштування навколо шанованих святинь, різними чинами київської поліції під час розслідування злочинів при цих святинях. Таке спілкування відоме лише в тій частині, яку зафіксували письмово, і, судячи зі збережених справ, воно відбувалося в межах чинного правового поля, з урахуванням заведених норм суспільної субординації. У випадку з виробниками та постачальниками товарів простежується прагнення як використати на користь обителі суто професійну конкуренцію в їхньому середовищі, так і стимулювання найкращих не лише матеріальною оплатою, наданням свідоцтв про високу якість роботи та створенням зручних умов, а й благословеннями, зокрема з наданням ікон, і молитовним згадуванням. За зверненнями в поліцію лише в разі особливо тяжких правопорушень при святинях можна припустити, що розголос, який супроводжував подібні

розслідування, керівництво обителі вважало небезпечнішим за самі негідні вчинки окремих відвідувачів.

За ходом кампаній для введення до офіційно затвердженого кола нових шанованих святинь можна визначити, що настоятель, а також намісник та інші соборні старці КПЛ поділяли народні вірування в чуда й були готові захищати ці переконання. Вони намагалися розв'язати всі проблеми в рамках чинного правового поля Російської імперії, що, втім, не виключало сподівань на поблажливе ставлення Синоду, членом якого був священноархімандрит обителі, як митрополит Київський. У випадку з тілом Павла Тобольського представники КПЛ прагнули знайти загальноприйнятний баланс між традиційними релігійними віруваннями й синодальними приписами, тоді як ситуацію з Байбузькою іконою можна інтерпретувати як спробу скоротити або прискорити офіційну процедуру за рахунок послаблення контролю над тим, чи дотримано всіх правил.

КПЛ надавала часточки належних їй мощей у будь-який регіон православного світу, якщо це благословляв священноархімандрит. Поодинокі відмови тим, хто просив святиню для відкритого шанування (реліквіями для антимінсів забезпечували всіх або хоча б переадресовували прохання Києво-Софійському кафедральному собору) свідчать про те, що розлогі пояснювальні частини в письмових клопотаннях про таку милість з деталізацією скрутних умов, у яких той чи інший храм перебував через велику кількість іновірців навколо, через віддаленість від великих духовних центрів, свої новизну та незвичність для богомольців тощо були радше своєрідною даниною етикету. Тим паче, прохачам, котрі звернулися до КПЛ, минаючи свого єпархіального архієрея, спочатку саме радили звернутися до нього, а не відповідали, що їхнє бажання неможливо задовольнити. Втім, до благословення часточками мощей підходили розважливо, якщо святиня на новому місці чи дорогою могла опинитися під загрозою, якщо прохання було повторним після вже успішного, навіть, якщо прохачі були готові заплатити за ємність для реліквії. В такому разі бажання швидкої вигоди за всяку ціну, на якому наголошували радянські

дослідники, на нашу думку, поступалося оцінюванню віддалених наслідків дарування (як для репутації КПЛ, так і для розширення її зовнішніх зв'язків і впливів). Надання дрібних потужних фрагментів приватним особам обмежувалося протягом окресленого періоду аж до заборони. Необхідність вилучити за межі КПЛ цілісні моці в підсумку виключили навіть для тимчасової евакуації. Випадок зі св. прп. Євфросинією Полоцькою в КПЛ сприйняли як свою поразку й більше не допустили подібного.

Загалом рішення під час соціальних взаємодій при святинях ухвалювали, достатньо гнучко враховуючи як потребу гідно поводитися з сакральними цінностями, так і практичні інтереси (заощадження коштів і часу, убезпечення від крадіжок, осквернень, помилкового чи умисно низькоякісного виконання потрібних робіт, раціональний розподіл обов'язків у колі братії) обителі. Для цього доводилося застосовувати знання не лише про канонічно-богословські основи порядкування в святому місці, а й про актуальну економічну та соціально-політичну ситуацію, не лише пастирські, а й організаторські здібності, вміння переконувати, домовлятися, навіть (як у випадку з Байбузькою іконою та мощами св. прп. Євфросинії Полоцької) гідно поступатися. Пошана братії до святинь, імовірно, підвищувала рівень відповідальності. Проте попри елементи «перевірки віри на міцність» (наприклад, напування водою св. прп. Марка Печерника) доступність як фізичного, так і морального комфорту під час взаємодій при шанованих святинях не виключалася не тільки для сторонніх, а й для тих, хто проходив у КПЛ монастирські випробування різних рівнів, особливо для фізично немічних насельників. За рахунок цього соціальним взаємодіям братії при шанованих святинях були притаманні самоорганізація, мінливість (котра, втім, не дає достатньо підстав розподілити окреслений період на менші відрізки часу за єдиним критерієм), а також цілісність, яка надавала цим контактам унікальності на тлі довкілля, стійкість у значенні здатності взаємодіяти з навколишнім середовищем без втрати цілісності.

У таких взаємодіях простежується кілька рівнів упорядкованості (за відомствами КПЛ з урахуванням неповної уніфікації традицій, за видами святинь, за рівнем матеріальних внесків, за спрямованістю назовні чи всередину обителі, за прив'язкою до конкретного часу, за змістовим наповненням послухів), а отже вони були ієрархічні. Структурність взаємодій впливає з відносно стійких зв'язків між цими рівнями, адже нерідко їх стабільність або й загалом існування забезпечували чи принаймні контролювали ті самі особи.

Можливості визначити здатність досліджуваних взаємодій до подільності, тобто здатності розпадатися на нові системи, не дали самі умови існування КПЛ в окреслений у роботі період (втім, звичай спускати шанований образ до вірян з-над царських врат запозичили з КПЛ до храмів у різних населених пунктах, що можна вважати непрямою ознакою саме подільності). Перевірка їх на функціональність у значенні здатності змінюватися без зовнішньої підтримки потребує додаткового дослідження з визначенням чітких критеріїв того, що саме для їх учасників було зовнішньою підтримкою. Частково про таку здатність може свідчити збереження частини традиційних взаємодій при святинях після ліквідації ДС в умовах, коли залишки братії опинилися під тиском радянської влади, а святині почали переходити під контроль «ВМГ».

Взаємодії братії між собою та зі сторонніми щодо святинь різних видів (ікон, мощей та їх часточок різного розміру та рівня усамостійненості, закритих гробниць і келій та речей святих) мали свої особливості, але поєднувались у новій якості, коли потрібно було контактувати щодо різних або всіх об'єктів шанування одночасно, що вказує на емерджентність цих зв'язків.

Таким чином, соціальні взаємодії братії при святинях КПЛ у 1786 р. – перших десятиліттях ХХ ст., незважаючи на окремі непорозуміння та ускладнення в переданні досвіду наступним «поколінням» братії становили цілісну систему.

Перспективними можуть стати поглиблене мікроісторичне дослідження фінансової діяльності КПЛ та грошових пожертв до шанованих святинь на цьому тлі, порівняння соціальних взаємодій при шанованих образах та реліквіях у КПЛ та в інших чоловічих і жіночих обителях різних рівнів, простеження традицій, котрі виникли на місцях навколо наданих з обителі часточок мощей або ікон з їх вкладенням.

Окремої уваги науковців (продуктивною видається співпраця істориків з мистецтвознавцями) варте тиражування для церковних, корпоративних та приватних потреб списків/копій образу Успіння, зокрема створених у міру чудотворного, що важливо для того, аби поглибити розуміння як соціальних взаємодій при лаврських святинях, так і місцевої специфіки шанування Києво-Печерської ікони Успіння в різних регіонах. Те саме стосується й інших шанованих ікон КПЛ.

СПИСОК ВИКОРИСТАНИХ ДЖЕРЕЛ ТА ЛІТЕРАТУРИ

Джерела

Архівні та музейні матеріали

Фонди Національного Києво-Печерського історико-культурного заповідника

1. Медальйон з гробниці Павла Тобольського. Експонат виставки «Відроджені скарби Києво-Печерської лаври з колекції Національного Києво-Печерського історико-культурного заповідника».

2. КПЛ-А 283. Тетрадь о убылых чрез 1833, 1834, 1835, 1836 и 1837 годы Киево-Печерской лавры в соборной Успенской и прочих церквях ризничных и других церковных вещах, 1838 р., 28 арк.

3. КПЛ-А 284. Реестр о прибылых чрез 1828, 1829, 1830, 1831 и 1832 годы Киево-Печерской лавры в соборной Успенской и прочих церквях ризничных и других церковных вещах, 1832 р., 62 арк.

4. КПЛ-А 286. Тетрадь о переделанных чрез 1833, 1834, 1835, 1836 и 1837 годы Киево-Печерской лавры в соборной Успенской церкви и при пещерах ризничных и других церковных вещах, 1838 р., 3 арк.

5. КПЛ-А 287. Реестр о прибылых чрез 1833, 1834, 1835, 1836 и 1837 годы Киево-Печерской лавры в соборной Успенской и прочих церквях ризничных и других церковных вещах, 1838 р., 56 арк.

6. КПЛ-А 288. Реестр о прибылых чрез 1838, 1839, 1840, 1841 и 1842 годы Киево-Печерской лавры в соборной Успенской и прочих церквях ризничных и других церковных вещах, 1844 р., 29 арк.

7. КПЛ-А 289. Реестр о убылых чрез 1838, 1839, 1840, 1841 и 1842 годы Киево-Печерской лавры в соборной Успенской и прочих церквях ризничных и других церковных вещах, 1844 р., 49 арк.

8. КПЛ-А 290. Реестр о прибылых чрез 1843, 1844, 1845, 1846 и 1847 годы Киево-Печерской лавры в соборной Успенской и прочих церквях ризничных и других церковных вещах, 1849 р., 71 арк.

9. КПЛ-А 291. Реестр о убылых чрез 1843, 1844, 1845, 1846 и 1847 годы Киево-Печерской лавры в соборной Успенской и прочих церквях ризничных и других церковных вещах, 1847 р., 24 арк.

10. КПЛ-А 292. Тетрадь о прибылых чрез 1803, 1804, 1805, 1806 и 1807 годы ризничных вещах, 1807 р., 16 арк.

11. КПЛ-А 293. Тетрадь о убылых чрез 1818, 1819, 1820, 1821 и 1822 годы Киево-Печерской лавры в соборной Успенской и прочих церквях ризничных и других церковных вещах, 1823 р., 60 арк.

12. КПЛ-А 294. Тетрадь о переделанных чрез 1821 и 1822 годы Киево-Печерской лавры в соборной Успенской церкви, при пещерах и Больничной церкви ризничных и церковных вещах, 1823 р., 5 арк.

13. КПЛ-А 295. Тетрадь о переделанных чрез 1823, 1824, 1825, 1826 и 1827 годы Киево-Печерской лавры в соборной Успенской церкви, при пещерах и Больничной церкви ризничных и церковных вещах, 1828 р., 8 арк.

14. КПЛ-А 296. Тетрадь о убылых чрез 1823, 1824, 1825, 1826 и 1827 годы Киево-Печерской лавры в соборной Успенской и прочих церквях ризничных и других церковных вещах, 1828 р., 67 арк.

15. КПЛ-А 297. Тетрадь о убылых чрез 1828, 1829, 1830, 1831 и 1832 годы Киево-Печерской лавры в соборной Успенской и прочих церквях ризничных и других церковных вещах, 1833 р., 42 арк.

16. КПЛ-А 298. Реестр о прибылых чрез 1823, 1824, 1825, 1826 и 1827 годы Киево-Печерской лавры в соборной Успенской и прочих церквях ризничных и других церковных вещах, 1828 р., 61 арк.

17. КПЛ-А 299. Реестр прибылым Дальних пещер разным церковным и ризничным вещам с 1803 г., 1803–1855 pp., 228 арк.

18. КПЛ-А 301. Реестр прибылым в лаврскую Больничную церковь разным церковным и ризничным вещам с 1803 г., 188 арк.

19. КПЛ-А 304. Церковная опись, 1767 р., 273 арк.
20. КПЛ-А 305. Дополнительная опись церковному имуществу Ближних пещер Киево-Печерской лавры, 1877–1886 рр., 195 арк.
21. КПЛ-А 306. Дополнительная опись церковному имуществу Ближних пещер, 1886 р., 227 арк.
22. КПЛ-А 307. Опись Ближних пещер церковного достояния, 1891 р., 44 арк.
23. КПЛ-А 308. Дополнительная опись вновь прибылым церковным и ризничным вещам в Дальних пещерах, 1894–1915 рр., 115 арк.
24. КПЛ-А 309. Дополнительная опись церковному имуществу Дальних пещер Киево-Печерской Успенской лавры, 1877–1892 рр., 160 арк.
25. КПЛ-А 310. Дополнительная опись церковного имущества Дальних пещер Киево-Печерской Успенской лавры, 1853 р., арк. 62–66.
26. КПЛ-А 311. Дополнительная опись Ближних пещер, 1899–1915 рр., 235 арк.
27. КПЛ-А 312. Реестр о прибылых чрез 1813, 1814, 1815, 1816 и 1817 годы Киево-Печерской лавры в соборной Успенской и прочих церквях ризничных и других церковных вещах, 1818 р., 20 арк.
28. КПЛ-А 313. Реестр о прибылых чрез 1818, 1819, 1820, 1821 и 1822 годы Киево-Печерской лавры в соборной Успенской и прочих церквях ризничных и других церковных вещах, 1823 р., 70 арк.
29. КПЛ-А 314. Тетрадь о прибылых и убылых чрез 1803, 1804, 1805, 1806 и 1807 годы ризничных вещах при обеих пещерах, Китаевской пустыни и Больничной церкви, 1808 р., 34 арк.
30. КПЛ-А 316. Реестр об оказавшихся Киево-Печерской лавры в соборной Успенской церкви против описи на некоторых вещах в звании каменьев несходствиях и неявившихся вещах, 1823 р., 25 арк.
31. КПЛ-А 350. Главная церковная и ризничная опись Киево-Печерской Успенской лавры, часть 1. Опись Великой соборной Успенской церкви с ее придельными храмами, 1863 р., арк. 1–143 зв.

32. КПЛ-А 351. Главная опись 1 части Великой церкви, 1863 р., 136 арк.
33. КПЛ-А 352. Главная церковная и ризничная опись Киево-Печерской Успенской лавры, часть 2. Опись ризницы, 1873 р., 460 арк.
34. КПЛ-А 354. Дополнительная церковная и ризничная опись Киево-Печерской Успенской лавры, ч. 1. Опись ризницы Соборной Успенской церкви Киево-Печерской лавры, 1863 р., 137 арк.
35. КПЛ-А 355. Дополнительная церковная и ризничная опись Соборной Успенской церкви Киево-Печерской Успенской лавры, 1888 р., 242 арк.
36. КПЛ-А 356. Дополнительная церковная и ризничная опись Соборной Успенской церкви Киево-Печерской Успенской лавры, 1875 р., 424 арк.
37. КПЛ-А 357. Опись всем сосудам и другим золотым и серебряным утварям, также всему священному облачению и всем всякого звания вещам, в Большой лаврской соборной Успения Пресвятой Богородицы церкви в наличности имеющимся, 1803 р., 246 арк.
38. КПЛ-А 359. Опись имеющимся в Лаврской больничной Святителя Николая церкви разным церковным и ризничным вещам, 1823–1845 рр., 215 арк.
39. КПЛ-А 360. Опись ризниц в подведомственных Лавре местах, 1803 р., 182 арк.
40. КПЛ-А 363. Описание ризничных вещей, не раньше за 1911 р., 696 с.
41. КПЛ-А 364. Описание ризничных вещей, не раньше за 1911 р., 438 с.
42. КПЛ-А 365. Описание ризничных вещей, не раньше за 1911 р., с. 279–696.
43. КПЛ-А 366. Книга из Духовного КПЛ собора в лаврскую ризницу для хранения вписываемых всех золотых, серебряных с камнями и жемчугом

состоящих, серебряных дел мастером Домаником свидетельствованных вещей данная за шнуром и печатью 1791 года, 1791 р., 30 арк.

44. КПЛ-А 367. Опись вещам церковным из Ближних пещер, 1803–1847 рр., 236 арк.

45. КПЛ-А 369. Главная церковная и ризничная опись Киево-Печерской Успенской лавры, часть 1. Описание Великой соборной Успенской церкви с ее придельными храмами, 1877–1915 рр., 294 арк.

46. КПЛ-А 373. Книга расхода святого мира, 1910–1922 рр., 30 арк.

47. КПЛ-А 387. Реестр вещей церкви Печерской, 1739 р., 96 арк.

48. КПЛ-А 389. Книга инвентарных описей предметов церковного обихода из ризницы Успенского собора, к. XIX ст., 317 арк.

49. КПЛ-А 393. Книга инвентарных описей и реестров предметов церковного обихода из ризниц Киево-Печерского монастыря, 1848–1918 рр., 103 арк.

50. КПЛ-А 395. Устав Киево-лаврской церковной общины, 1919–1925 рр., 30 арк.

51. КПЛ-А 396. Акт марта 13 дня 1922 года, 1922 р., 18 арк.

52. КПЛ-А 397. Опись Голосеевской церкви разным церковным и ризничным вещам, 1831 р., 233 арк.

53. КПЛ-А 400. Отчет проф. В. Гинзбурга о раскрытии мощей, 1939 р. (копия 1954 р.), 44 арк.

54. КПЛ-А 405. Главная церковная и ризничная опись Николаевского Больничного монастыря Киево-Печерской Успенской лавры, 1877 р., 27 арк.

55. КПЛ-А 423. Порядок торжества перенесения святых мощей преподобной Евфросинии, княжны Полоцкой, 1910 р., 16 арк.

56. КПЛ-А 886. Реестр пожертвований в Великую лаврскую церковь. Ведомость о серебряных слитках и серебряных привесках, хранящихся в ризнице лаврской Великой церкви, лютий 1872 р., 1 арк.

57. КПЛ-А 947. Списки мощей святых угодников Печерских, 1922 г., 13 арк.

58. КПЛ-А 1118. Письмо епископа Волынского Стефана, адресованное архимандриту по поводу передачи частиц мощей для освящения антиминсов, 1814 г., 2 арк.

59. КПЛ-А 1120. Список частиц мощей по отношению архиепископа Подольского Иоанникия, 1818 г., 1 арк.

60. КПЛ-А 1121. Список наименований частиц мощей, предназначенных для великой княгини Екатерины Павловны, 1818 г., 1 арк.

61. КПЛ-А 1122. Записки о выдаче частиц мощей, 1801–1802 гг., 1 арк.

62. КПЛ-А 1123. Реестр святых мощей, взятых из Киево-Печерской лавры в Киево-Софийский кафедральный собор, 1824 г., 1 арк.

63. КПЛ-А 1132. Дело об исцелении от злокачественной опухоли на мизинце правой руки ефрейтора I роты 130 пехотного Херсонского полка Петра Петрова, по молитвам святителя Павла, 1914 г., 32 арк.

64. КПЛ-А 1133. Дело об исцелении от болезни кишок жены священника м. Телепино Чигиринского уезда, Киевской епархии Елены Татариновой, по молитвам святителя Павла, не оконч., 1914 г., 6 арк.

65. КПЛ-А 1134. Дело по заявлению священника Большой Жмеринки Подольской епархии Константина Годзяцкого о чудесном исцелении его от болезни удушья, по молитвам святителя Павла, 1915 г., 5 арк.

66. КПЛ-А 1135. Дело об исцелении от болезни всего организма, по молитвам святителя Павла Тобольского, мещанина и жителя г. Поречья Смоленской губ. Кирилла Савельевича Григорьева, 1914 г., 7 арк.

67. КПЛ-А 1136. Дело о бывшем видении святителя Павла Тобольского крестьянке деревни Буда Кошельской Рогачевского уезда Могилевской губ. Екатерине Лисейчиковой, не заверш., 1915 г., 14 арк.

68. КПЛ-А 1144. Дело Комиссии по исследованию случаев чудесного исцеления от каменно-желчной болезни дочери священника, просфорни церкви на станции Исиль-Куль Сибирской жел. дор. Параскевы Васильевны Ксенофонтовой, 66 л., по молитвам святителя Павла Тобольского, 1915 г., 16 арк.

69. КПЛ-А 1145. Дело об исцелении от чахотки священника Димитрия Тихоновича в бытность послушником Лавры, по молитвам святителя Павла Тобольского, 1915 р., 29 арк.

70. КПЛ-А 1150. Дело об исцелении от болезни, по молитвам святителя Павла Тобольского, послушницы Киево-Флоровского монастыря Евфросинии Варениковой и проживающей в Киеве на Печерске Марии Петровны Кирилловой, 1915 р., 17 арк.

71. КПЛ-А 1152. Дело об исцелении от хронической малярии урядника станицы Пашновской Кубанской обл. Маркиана Палладиева Голуба, по молитвам святителя Павла Тобольского, 1914 р., 10 арк.

72. КПЛ-А 1153. Дело об исцелении, по молитвам святителя Павла Тобольского, дочери псаломщика с. Саражинец Бердичевского уезда Киевской епархии Владимира Коломацкого Анны от болезненного нароста на левой руке, 1915 р., 8 арк.

73. КПЛ-А 1154. О прославлении Павла Тобольского, 1913–1915 рр., 90 арк.

74. КПЛ-А 1161. Дело комиссии по исследованию случаев чудотворений, совершившихся по молитвенному предстательству пред Богом святителя Павла, митрополита Тобольского и Сибирского, нетленно почивающего в склепе Стефановского придела Великой церкви Киево-Печерской лавры, и по осмотру тела его, 1914 р., 89 арк.

75. КПЛ-А 1162. Дело об исцелении от болезни по молитвам святителя Павла Тобольского священника Тишковской церкви... Арсения Железняковича и других лиц, 1914–1916 рр., 90 арк.

76. КПЛ-А 1222. Формулярные списки монахов Киево-Печерской лавры, 1922–1923 рр., 34 арк.

77. КПЛ-А 1234. Наставление наместника Лавры братии, 1 арк.

78. КПЛ-А 1246. Порядок освящения Великой церкви Успенской Киево-Печерской лавры, назначенного на 6 число месяца августа 1901 года, 2 арк.

79. КПЛ-А 1251. Наставление о способе соблюдения братией Лавры должного благочиния, 1 арк.
80. КПЛ-А 1285. Акты и расписки на предметы, изъятые из Музея комиссией Помгола и др., 1922, 1923, 1924 pp., 11 арк.
81. КПЛ-А 1370. Описание ризничных вещей, не раньше за 1896 р., 531 арк.
82. КПЛ-А 1399. Список имен святых угодников Божиих, коих части чудотворных мощей обретаются в гробнице, установленной в правом крыле Киево-Печерской Великой церкви, в приделе святого Иоанна Богослова, к. XIX ст., 1 арк.
83. КПЛ-А 1405. Опись церковных вещей, 1778 р., 534 арк.
84. КПЛ-Гр 2284. Литография. Монахи перед шапкой Иоанна Многострадального. Бумага, литография, акварель, I кв. XX ст., 20 × 23,2 см.
85. КПЛ-Гр 2346. Неизвестный художник. Литография «Захоронение Нестора-Летописца в Ближних пещерах Киево-Печерской лавры», Бумага, литография, гуашь. Россия, II пол. XIX ст., 21,8 × 24,7 см.
86. КПЛ-М 9053. Шапка Иоанна Многострадального, серебро, позолота, чеканка, Москва, 1847 р., 22,5 × 21 см.
87. КПЛ-М 10551. Пластина накладная серебряная от раки св. Владимира, Москва, 1892 г., 56 × 34 см.
88. КПЛ-Пл 569. Чертеж чугунной решетки с тремя ступенями к гробу Феодосия, 24 ноября 1856 г., 34,5 × 22 см.
89. КПЛ-Ск 503. Мощевик дерев'яний зі скляними дверцятами, дерево, олія, скло, середина – друга половина XIX ст.
90. КПЛ-Т НДФ 409. Шапка на мощи, XIX ст.
91. КПЛ-Т НДФ 506. Покров на мощи, XIX ст.
92. КПЛ-Т 4442. Пелена малая XIX в. бордовая бархатная, 22 × 26 см, шитье, Украина.
93. КПЛ-Т 4524. Шапка на мощи XIX в. из полуселковой ткани, сшита из четырех клиньев, 26 × 31 см.

94. КПЛ-Т 4525. Одежда на мощи XIX в. из полушелковой ткани, 115 × 130 см.
95. КПЛ-Т 4604. Пелена малая XIX в. коричневая бархатная, 24 × 27 см, шитье, Украина.
96. КПЛ-Т 4735. Пелена малая XIX в. шитая золотой канителью, 25 × 31 см, Украина.
97. КПЛ-Т 4761. Пелена малая XIX в. коричневая бархатная, 23 × 21 см, шитье Украина.
98. КПЛ-Т 5127. Покров красного бархата, шитый золотными нитками, битью и блестками, прямоугольной формы, XIX ст., 68 × 130 см.
99. КПЛ-Т 5251. Туфелька на мощи, XIX ст.
100. КПЛ-Ф 447. Парчовый покров на святые мощи. Дар императрицы Екатерины II, фото поч. XX ст.
101. КПЛ-Ф 1554. Металлическая риза на икону «Успение», поч. XX ст.
102. КПЛ-Ф 1555. Киево-Печерская лавра. Бывший иконостас Великой церкви 1767–1779 гг. Музей Академии архитектуры и строительства, репрод. 1957 г. с изображения начала XX в.
103. КПЛ-Ф 9042. Шапка Иоанна Многострадального.
104. КПЛ-Ф 9066. Покров на мощи 1831 года, 1963 р.
105. КПЛ-Ф 9069. Покров на мощи 1831 года, 1963 р.
106. КПЛ-Ф 9151. Мастерская «мощей», 1930-ті рр.
107. КПЛ-Ф 10018. Мумия Павла Тобольского в архиерейском облачении, 1952 р.
108. КПЛ-Ф 10020. Вскрытие мощей Ильи Муромца, 7-й снимок, 1933 р.
109. КПЛ-Ф 10025. Вскрытие мощей Евстратия, 1933 р.
110. КПЛ-Ф 10033. Нестор Летописец, 1933 р.
111. КПЛ-Ф 10042. Гробница Зинова Постника, 1930-ті рр.
112. КПЛ-Ф 10057. Общий вид трапезной Ближних пещер, до 1930 р.
113. КПЛ-Ф 10062. Вскрытие Николы Святоши, 1933 р.
114. КПЛ-Ф 10063. Мощи Нестора, Ближние пещеры, до 1930 р.

115. КПЛ-Ф 10066. Пожилой монах в облачении в пещерах, до 1930 р.
116. КПЛ-Ф 10072. Фрагмент интерьера Ближних пещер, до 1930 р.
117. КПЛ-Ф 10073. Фрагмент интерьера Ближних пещер, до 1930 р.
118. КПЛ-Ф 10079. Мироточивая глава, поч. XX ст.
119. КПЛ-Ф 10084. Гробница святителя Павла Тобольского, поч. XX ст.
120. КПЛ-Ф 10114. Мироточиві глави. Фрагмент експозиції, 1930-ті рр.
121. КПЛ-Ф 10137. Мумифицированная кисть руки св. Спиридона Просфорника, к. XIX ст.
122. КПЛ-Ф 10138. Раскрытый гроб святителя Павла Тобольского.
123. КПЛ-Ф 10139. Мумифицированная кисть руки св. Спиридона Просфорника, к. XIX ст.
124. КПЛ-Ф 10140. Металлическая чеканная гробница, 1939 р.
125. КПЛ-Ф 10141. Раскрытая гробница с мощами, 1939 р.
126. КПЛ-Ф 10181. Гробница с мощами из Успенского собора Киево-Печерской лавры. Фрагмент экспозиции антирелигиозного музея.
127. КПЛ-Ф 10224. Мощи Павла Тобольского, 1930-ті рр.
128. КПЛ-Ф 10225. Мощи Павла Тобольского, 1930-ті рр.
129. КПЛ-Ф 10226. Мощи Павла Тобольского, 1930-ті рр.
130. КПЛ-Ф 10234. Мощи Евстратия, 1930-ті рр.
131. КПЛ-Ф 10235. Мощи Евстратия, 1930-ті рр.
132. КПЛ-Ф 10239. Мощи Еразма, 1930-ті рр.
133. КПЛ-Ф 10261. Место захоронения св. Пимена Многоболезненного, 1930-ті рр.
134. КПЛ-Ф 10310. Келия св. Антония Печерского, 1933 р.
135. КПЛ-Ф 10311. Келия св. Антония Печерского, 1933 р.
136. КПЛ-Ф 10316. Илья Муромец № 2, 1939 р.
137. КПЛ-Ф 10317. «Младенец Иоанн» перед вскрытием, 1939 р.
138. КПЛ-Ф 10510. Мощи в епископском облачении.
139. КПЛ-Ф 10562. Работа комиссии по вскрытию мощей, 1939 р.
140. КПЛ-Ф 10849. Перенесение мощей Евфросинии Полоцкой, 1910 р.

141. КПЛ-Ф 11024. Вскрытые мощи Нестора Летописца, 1939 г.
142. КПЛ-Ф 11221. Храмовая икона Успенского собора Киево-Печерской лавры, поч. XX ст.
143. КПЛ-Ф 11222. Иконостас Успенского собора Киево-Печерской лавры, 1898 р.
144. КПЛ-Ф 11239. Проект иконостаса Успенского собора, 1902 р.
145. КПЛ-Ф 11463. Викувані зі срібла «царські врата» в Успенському соборі, 1745 р., I чв. XX ст.
146. КПЛ-Ф 12396. Пещеры, до 1930.
147. КПЛ-Ф 12408. Нестор Летописец, до 1930.
148. КПЛ-Ф 12413. Рака мощей, 1930 рр.
149. КПЛ-Ф 12420. Шапка Иоанна Многострадального, 1930-ті рр.
150. КПЛ-Ф 12424. Вскрытая гробница, 1933(9).
151. КПЛ-Ф 12435. Вскрытие мощей, 1939 р.
152. КПЛ-Ф 13408. Дальние пещеры, 1930 р.
153. КПЛ-Ф 13409. Дальние пещеры, 1930 р.

Інститут рукопису Національної бібліотеки України імені
В. І. Вернадського

Ф. 1. Літературні матеріали

154. Спр. 6. Дневник митрополита Серапиона, 1804–1824 рр., 761 арк.
155. Спр. 5411. Описание внутри великой Печерской церкви, 1845 р., 57 арк.*
156. Спр. 5414. Опись церковному имуществу (на Дальних пещерах), 263 арк.*
157. Спр. 6520. Указатель святынь и священных достопамятностей Киева. Изд. 2. 1853.
158. Спр. 65536. «Высокопреосвященный владыко!», 2 арк.

159. Спр. 65537. «Наблюдение. Ревность дому Твоего снѣде мя. Псал: 68. Ст. 10», арк. 3–6.

160. Спр. 65538. «Проектъ. Возлюбихъ благолѣпіе дому Твоего и мѣсто селенія славы Твоея. Псал: 25. Ст. 8», арк. 7–10.

161. Спр. 65539. Рисунок к Чудотворной иконе Успения Пресвятой Богородицы, что в Киево-Печерской лавре. Сочинил Иван Романович Мартос, арк. 11–12.

Ф. XIII. Архив Синода

162. Спр. 3476. Описание Киево-Печерской лавры, 125 арк.

Ф. 160. Київська духовна академія

163. Спр. 456. Торжественное перенесение преподобной Евфросинии, княжны Полоцкой, из Киева в Полоцк (19 апреля – 22 мая 1910 года), 27 арк.

164. Спр. 460. Звездинский М. О чудотворной иконе Киево-Печерской «Успение». Черновик. 19 номер отр. Цензор Корольков, 22 жовтня 1910 р., 10 арк. **

165. Спр. 649. Инструкции Духовному собору и начальствующим лицам Киево-Печерской лавры, данные Высокопреосвященнейшим Евгением, митрополитом Киевским и Галицким и Киево-Печерской лавры священноархимандритом, 1822–1836 pp., 68 арк.

Ф. 175. Ф. И. Титов

166. Спр. 138. Киево-Печерская лавра. Место ее в ряду других русских монастырей и значение ее в истории русской церкви, 56 арк.

167. Спр. 2383. Титов Ф. И. Докладные записки митрополиту Киевскому и Галицкому Флавиану о перенесении мощей преподобной Евфросинии Полоцкой, 1908 р., 5 арк.

Ф. 301. Церковно-археологический музей Киевской духовной академии

168. Спр. 696. Бумаги прот. Н. Оглоблина, № 19/III. Святцы киевских святых и киевской святыни, 1864 р., 117 арк.

169. Спр. 699. Бумаги митрополита Платона. № 6. § 33-б. Стр. 350.

Центральний державний історичний архів України, м. Київ

Ф. 127. Київська духовна консисторія

Оп. 208.

170. Спр. 1 (1814). Дело по сообщению Киевского губернского правления о пойманной в Ближних пещерах женщине, 1814 р., 4 арк.

Ф. 128. Києво-Печерська лавра.

Оп. 1, благочинний.

171. Спр. 2234. Дело Духовного собора КПЛ о перенесении празднования угодников Божиих, почивающих в Ближних пещерах, с первой субботы по отданию праздника Воздвижения Честного Креста Господня на 28 сентября и Пресвятой Богородицы лаврской братской больницы с 24 октября на 25 января, 1886–1890 рр., 6 арк.

172. Спр. 3274. Дело о пожертвовании разными лицами денег на украшение лаврской соборной Успенской церкви, 1856 р., 34 арк.

173. Спр. 3276. Дело Духовного собора КПЛ об иностранцах, коим дозволено приезд в Лавру для поклонения святым местам с Высочайшим разрешением, и других лицах, посещающих Лавру, 1875–1895 рр., 79 арк.

174. Спр. 3281. Дело Духовного собора КПЛ о принятии мер к усилению охранения лаврских святынь, 1898–1917 рр., 278 арк.

175. Спр. 3286. Дело Духовного собора КПЛ о мероприятиях по охране богомольцев Лавры от совращения разными сектантами в свои секты и о ведении миссионерских бесед с братией Лавры, 1908–1909 рр., 48 арк.

176. Спр. 3288. Дело Духовного собора КПЛ об установлении в Канцелярии Духовного собора ежегодного празднования в честь преподобного Нестора Летописца, Печерского чудотворца, 1912 р., 13 арк.

177. Спр. 3304. Дело Духовного собора КПЛ с письменными заявлениями разных лиц об исцелениях, полученных от иконы Божией Матери и Преподобных угодников Киево-Печерских, 1868–1912 pp., 110 арк.

178. Спр. 3305. Дело Духовного собора КПЛ о чудесных исцелениях, полученных разными лицами по молитвенному ходатайству свят. Павла митр. Тобольского, нетленно почивающего в усыпальнице придела храма Великой церкви, 1868–1907 pp., 80 арк.

179. Спр. 3311. Дело Духовного собора Киево-Печерской Успенской лавры о сдаче – принятии по спискам церковного имущества Дальних пещер блюстителями оных, 1887–1912 pp., 100 арк.

180. Спр. 3315. Дело Духовного собора КПЛ о приеме и сдаче ближнепещерного имущества при смене блюстителей пещер, 1881–1899 pp., 7 арк.

181. Спр. 3324. Дело Духовного собора КПЛ о составлении описей церковному, ризничному и монастырскому имуществу, 1892 р., 69 арк.

182. Спр. 3329. Дело Духовного собора Киево-Печерской Успенской лавры о чистоте в церквях и о целостности церковных сокровищ, 1894–1904 pp., 14 арк.

183. Спр. 3330. Дело Духовного собора КПЛ о пожертвовании икон с частицами мощей для разных церквей и учреждений, 1895–1915 pp., 293 арк.

184. Спр. 3331. Дело Духовного собора КПЛ об устройстве мраморного иконостаса и других мраморных работах в Лаврской Великой церкви, 1895–1910 pp., 361 арк.

185. Спр. 3365. Дело Духовного собора КПЛ о восстановлении в Лаврской Великой церкви иконостаса в прежнем его виде, 1911 р., 7 арк.

186. Спр. 3368. Дело Духовного собора КПЛ об устройстве серебряной раки гробницы для частицы мощей св. первомуч. архидиакона Стефана, 1912–1913 pp., 42 арк.

187. Спр. 3369. Дело о пожертвовании потомственным почетным гражданином Стефаном Филиповичем и его женой Клавдией Ивановной Богомазовыми раки для мощей святителя Павла Тобольского, 1912 p., 21 арк.

188. Спр. 3371. Дело Духовного собора КПЛ о праздновании 300-летнего юбилея царствования дома Романовых, 1913 p., 27 арк.

189. Спр. 3374. Дело Духовного собора КПЛ о деньгах, пожертвованных для сооружения раки для частиц мощей Преподобных Печерских, 1913 p., 3 арк.

190. Спр. 3376. Дело Духовного собора КПЛ о прославлении св. Павла, митрополита Тобольского и Сибирского, 1913 p., 589 арк.

191. Спр. 3385 а. Дело Духовного собора КПЛ по отношению пристава Печерского участка о предупреждении богомольцев от неблагонамеренных лиц, вытаскивающих из карманов деньги и документы, 1880 p., 9 арк.

192. Спр. 3443 а. Дело Духовного собора КПЛ об эвакуации лаврского имущества во время русско-европейской войны, 1895–1917 pp., 522 арк.

193. Спр. 3459. Дело Духовного собора КПЛ о перестройке входа в Дальние пещеры и коридора от Ближних пещер в Дальние пещеры, 1896–1897 pp., 24 арк.

194. Спр. 3558. Дело Духовного собора КПЛ об убытках, причиненных Лавре большевиками во время гражданской войны в Киеве, в январе и феврале месяцах 1918 года, и о повреждениях, причиненных взрывом ... на Зверинце, 1918–1920 pp., 134 арк.

Оп. 1, загальный.

195. Спр. 47. Описание преподобных отец, во обоих пещерах нетленно почивающих, и мироточивых глав, и в какую меру на оных святых кошульки и покрывала имеются, 1738 p., 16 арк.

196. Спр. 58. Описания Дальних пещер, 1741–1805 pp., 73 арк.
197. Спр. 59. Дело о руке нетленной, найденной у Подварчанки Переяславской 1741 года, тут же и о прочих оторванных частях показания, 1741 p., 12 арк.
198. Спр. 71. Дело о izdelke медного креста противу преподобного Марка и о присылке оногo к ей в Москву, 1744 p., 2 арк.
199. Спр. 72. Дело об освидетельствовании рук преподобных отец Печерских, каким оных сложением персты имеютсЯ (а именно: Илии Муромца, Моисея Угрина, Луки Эконома Печерского, Пимена Многоболезненного, Иосифа Болезненного на Дальней пещере, 1744 p., 20 арк.
200. Спр. 153. Дело о запрещении, чтобы мимо ведома в Лавре монашествующие пещерные не давали никаких святых мощей, 1756 p., 2 арк.
201. Спр. 206. Письмо от чудовского наместника Рафаила с объявлением, что между пожитками бывшего чудовского монастыря наместника Иннокентия бумажка выискана, на которой его Иннокентия рукой надпись учинена такими речами, часть перста мощей Антония Печерского, 1760 p., 5 арк.
202. Спр. 235. О пожалованных во уклад на чудотворную Успенскую Божьей Матери икону финяфтяном круге, господ Шуваловых, и о парче на ризы от преосвященного Димитрия Сеченова пожалованной же, 1762 p., 5 арк.
203. Спр. 389. О посылке коллежскому ассесору Осипу Туманскому креста и иконы с семью частицами св. мощей прп. отец Печерских, 11 квітня 1769 p.
204. Спр. 373. О присланных в Лавру в уклад от Петра Борисовича Шереметьева завещанных от брата его покойного Сергия Борисовича Шереметьева двух киотах, одном золотом с бриллиантами и финифтью, да другом, серебряном украшенных с имеющимися в последнем мощами, 1768 p., 7 арк.
205. Спр. 458. Дело о обворовании на Ближней пещере имеющегося при чудотворной Казанской Богоматери иконе значащегося в том деле привеса, по

примеченной к тому приличием воровству великороссийского курского купца Нифонтова, 1774 р., арк. 1 а – 5.

206. Спр. 547. Дело о выдаче из казны лаврской на разные расходы, при Ближней пещере случающиеся, 1781–1784 рр., 173 арк.

207. Спр. 548. Дело о выдаче из казны лаврской на разные расходы, при Дальней пещере случающиеся, 1781–1816 рр., арк. 1–263.

208. Спр. 595. Дело о пойманном у гроба преподобного Феодосия в Большой лаврской церкви в краже денег подольском жителе Петре Синниченко и о прочем, 1783 р., 12 арк.

209. Спр. 617. О взносе впредь с обеих пещер собираемой от святых мощей, за продажу свечей, кошельковой и кропильной суммы ежегодно в лаврскую церковную казну, а не в казну вотчинную под смотрение еkkлесиарха (и о прочем), 1783–1785 рр., 70 арк.

210. Спр. 706. Дело о прибылых чрез 1785 год в Лаврскую Большую церковь во уклад вещах (и о прочем), 1785–1841 рр., 25 арк.

211. Спр. 723. Дело о написании икон на Ближних пещерах при входе в церковь и о izdelке в самих пещерах при святых двенадцати братьях железной решетки и о заплате за то мастерам, 1786 р., 4 арк.

212. Спр. 749. Дело о пожалованных от ее императорского величества на святых, в пещерах почивающих, парчовых покровах, к мощам святого князя Владимира золотой лампаде с бриллиантовой кистью и серебряном в лаврскую соборную церковь паникадиле, 1787–1788 рр., 80 арк.

213. Спр. 771. Дело об отдаче в Лаврскую ризницу самоцветных серег и золотого кольца, 1787 р., 5 арк.

214. Спр. 783. Дело об освидетельствовании и опечатании привесов от чудотворной иконы, чрез прошедшие 1785 и 1786 годы собранных, и о сделании из оных в ризницу лаврскую для употребления при священнослужении Его Высокопреосвященства креста и медного позолоченного подсвечника и прочего, и впредь ежегодно еkkлесиарху подать по окончании года в собор при рапорте записку о привесах, что от кого и

какого месяца, и числа привешено будет и даче книг о записи ризничных вещей и о прочем, 1787– pp., 219 арк.

215. Спр. 789. Дело его высокопреосвященства с препровождением, 1788 р., 22 арк.

216. Спр. 807. Дело о вычистке в Лаврской соборной церкви на местных иконах и прочих иконах серебряных риз, больших и малых паникадил, подсвечников, осияльников и прочих церковных серебряных вещей и о починке оных, и о заплате за то..., 1788–1848 pp., 265 арк.

217. Спр. 827. Реестры и описи церковным и ризничным вещам 1789–1812 pp., 102 арк.

218. Спр. 866. Дело о сделании до церкви Ближних пещер для благословения во время всенощных бдений хлебов малых сосудов и прочего, 1790 р., 8 арк.

219. Спр. 867. Дело о сделании Ближних пещер из пожалованной Костромской губернии города Чухломы от купца Михаила Июдина парчи священнических облачений и на святых кошулек, 1790 р., 9 арк.

220. Спр. 900. Дело об отдаче серебрянику Ищенку за izdelku к иконам Успения Богоматери, а другой Свенской серебряных и позолоченных окладов подлежащих денег, 1791 р., 6 арк.

221. Спр. 911. Дело о запрещении отделять от св. мощей частиц и последовавшей даче из Лубенского второклассного монастыря уволенному игумену Анастасию Потемкину частицы мощей святого Афанасия, патриарха Цареградского по указу Святейшего Правительствующего Синода, 1791 р., 4 арк.

222. Спр. 922. Дело о izdelke на Ближние пещеры, при гробе преподобного Антония лампы серебряной, 1792 р., 2 арк.

223. Спр. 1013. Дело о доставлении повсегодно для подносу разных поклонникам особым персонам святых икон числом здесь прописанных и о прочем, 1795–1850 pp., 298 арк.

224. Спр. 1034. Дело о взносе ежемесячном из обеих пещер собираемой от святых мощей и от продажи свечей денежной суммы в Лавру к содержателям лаврских сумм и о выдаче на пещерные расходы прописанного в сем деле числа денег из лаврского казначейства, 1797–1807 pp., 249 арк.

225. Спр. 1085. Дело, чтобы находящиеся при Ближних и Дальних пещерах священнослужители, монашествующие и послушники приходящим богомольцам не чинили грубостей, 1800 p., 3 арк.

226. Спр. 1089. Дело о переделке ризы, состоящей в Большой Лаврской церкви на чудотворной иконе Успения Пресвятой Богородицы. Тут же и о izdelke к оной серебряного киота или круга, 1800–1801 pp., 31 арк.

227. Спр. 1129. Дело по сообщению Малороссийской Черниговской духовной дикастерии с присылкой состава, якобы от мощей почивающего в пещерах преподобного Вениамина, откушенного бывшей на поклонении раскольницей, о обращении одного обратно, и о прочем, 1803 p., 6 арк.

228. Спр. 1169. Дело по докладу Ближних пещер блюстителя Павлина о записке серебряной доски для прибития к раке к преподобному Алипию, 1805 p., 3 арк.

229. Спр. 1181. Дело по рапорту еkkлeсиарха соборного старца иеромонаха Иерона о продаже архимандриту Товии бывшего при чудотворном Успения Богоматери образе круга с ризой за 625 рублей, 1805 p., 5 арк.

230. Спр. 1217. Дело по сообщению Киевской духовной дикастерии о праздновании по великоименности святого равноапостольного князя Владимира и святителя Христова Михаила и преподобных Антония и Феодосия Печерских, почивающих в Киево-Печерской лавре нетленными мощами, 1807 p., арк. 1–6.

231. Спр. 1236. Дело о учиненном Ближних и Дальних пещер начальникам предписании, каким образом поступать в разделе денег, даваемым богомольцами за вождение по пещерам, и с подтверждением о невымогательстве, 1808–1810 pp., 17 арк.

232. Спр. 1252. Дело об уворованных крестьянином статского советника Коростовцева Сергеем Алтиховым в Лаврской большой церкви серебряных венцах и о izdelke на место оных вновь из привесок церковных, 1809 р., 14 арк.

233. Спр. 1322. Дело по сообщению Киевской духовной дикастерии о учиненном распоряжении, относящемся к встрече ее императорского высочества государыни великой княгини Екатерины Павловны, 1813 р., 9 арк.

234. Спр. 1348. Дело по отношению киевской полиции о взятии с блюстителя Ближних пещер соборного старца иеромонаха Филарета пояснения о поворованных женщиной Хоменковой с мощей святых деньгах, 1815 р., 36 арк.

235. Спр. 1387. Дело о сделании на вписание подаваемых от богомольцев к чудотворному Успения Божьей Матери образу разных привесок двух книг на прописанном здесь положении, 1816–1818 pp., 12 арк.

236. Спр. 1388. Дело о соблюдении в церквях должного порядка и тишины, 1816 р., 48 арк.

237. Спр. 1407. Дело по письму преосвященнейшего Амвросия, митрополита Новгородского и Санкт-Петербургского, о учинении выправки о епископе Феофиле, коего мощи почивают в Дальних пещерах, 1816 р., 9 арк.

238. Спр. 1430. Дело о присланной от пермской купчихи Сыромятниковой штофной шапочке для возложения на главу св. Иоанна Многострадального и отсылке ей обратно для исцеления, 1818 р., 4 арк.

239. Спр. 1440. Дело о данных ростовским купцом Кекиным покровах на святые мощи преподобных Печерских в обеих пещерах почивающих (поч. 10 січня 1818 р.), 6 арк.

240. Спр. 1467. Дело о данном госпожой Галагановой на гроб преподобного Феодосия парчовом покрывале, 1820 р., 6 арк.

241. Спр. 1476. Дело о учинении отношения к начальнику военно-сиротского отделения о запрещении школьникам по пещерам толпами ходить и производить шалости, 1820 р., 5 арк.

242. Спр. 1491. Дело о данном в Лавру к Чудотворной иконе донской генеральшей Ребриковой крупного жемчуга весом в 14½ зол., 1821 р., 17 арк.

243. Спр. 1493. Дело о пожертвованной в Лавру к чудотворной иконе графом Румянцевым бриллиантовой пряжке, 1821 р., 15 арк.

244. Спр. 1499. О присланной из Кронштадта от неизвестного на икону Успения Богоматери золотой короне, 1821 р., 8 арк.

245. Спр. 1516. Дело о присланной от Морашева зеленой материи и др., XIX в., 339 арк.

246. Спр. 1519. Дело о данных от помещицы Шишкиной воздухах и от монаха Прохора серебряных венцах, 1822 р., 11 арк.

247. Спр. 1521. Дело о поставлении Ахтырской иконы Божьей Матери над ракой святого князя Владимира, 1822 р., 5 арк.

248. Спр. 1523. Дело о совершении полиелей и бдений в самые дни памяти Преподобных Печерских, 1822 р., 22 арк.

249. Спр. 1528. Дело о отшлифовании круга серебряного, в коем чудотворная Успенская икона, о переделке ожерелья на местной Богоматерней иконе, и сделании серебряных рам к чудотворной иконе, 1822 р., 43 арк.

250. Спр. 1543. Дело о внесении в прибылый Ближних пещер реестр оказавшихся незаписанными в описи находящихся в пещерах при гробовых раках серебряных двух таблиц и одного оклада, 1822 р., 5 арк.

251. Спр. 1544. Дело о запирании изнутри входных в Нижние пещеры дверей и о вхождении в пещеры пономарям и сторожам и выхождении чрез церковь Зачатия Святой Анны, и о сделании в оной входных дверей, 1822 р., 20 арк.

252. Спр. 1590. Дело о починке серебряного оклада в раке святого князя Владимира и о сделании туда же серебряной чеканной иконы князя Владимира, 1823 р., 42 арк.

253. Спр. 1591. Дело о недозволении запирасть в пещеры на ночь больных людей, 1823 р., 3 арк.

254. Спр. 1592. Дело о данном черниговских почт директором Мельниковым серебряном блюде (поч. 23 квітня 1823 р.), 8 арк.

255. Спр. 1594. Дело о переделке серебряной раки над гробом преподобного Антония на Ближних пещерах, 1823 р., 10 арк.

256. Спр. 1602. Дело о поновлении в Большой церкви Феодосиевского киота и о сделании нового киота для частиц мощей всех святых, 1824–1825 рр., 68 арк.

257. Спр. 1605. Дело о присланных из Москвы от г-жи Галтуриновой во вклад в Большую Лаврскую церковь для спуска иконы Успения Божией Матери шелковых шнурах и на мощи, в обеих пещерах почивающие, семи дюжин параманов, 1824 р., 5 арк.

258. Спр. 1627. Дело о присланных от московского купца Левина в обе пещеры мощевых материальных покрывалах и других вещах, 1824 р., 35 арк.

259. Спр. 1657. Дело о перешитии 4-х мощевых покрывал на ризы и стихиры, 1826 р., 6 арк.

260. Спр. 1665. Дело по требованиям разных присутственных мест воровских церковных и других вещах, как-то антиминсе, иконе, жемчуге и перстне, 1830 р., 48 арк.

261. Спр. 1679. Дело о пожертвовании Его Императорским Величеством Государем Императором Николаем I в сию Лавру дарохранительницы и покрывала на мощи святого князя Владимира, 1826 р., 16 арк.

262. Спр. 1682. О вымощении внутри Дальних пещер и Благовещенской церкви чугуном, 1826 р., 30 арк.

263. Спр. 1699. Дело о приезде в Киев государя императора и прочих лиц высочайшей фамилии, 1828–1850 рр., 138 арк.

264. Спр. 1708. Об отрезании на Дальних пещерах от мощей препод. Вениамина руки Андреем Чухломиным, 1828 р., ? арк.

265. Спр. 1714. Дело об отпуске в разные российские и малороссийские губернии из Лавры частиц св. мощей для освящения антиминсов, 1829–1838 рр., 17 арк.

266. Спр. 1716. Дело о сделании двух ангелов над чудотворной Успения Божией Матери иконой за 210 рублей, неизвестным пожертвованных, 1829 р., 10 арк.

267. Спр. 1718. Дело о кипарисных досках, оставшихся по смерти блюстителя Ближней пещеры иеромонаха Гавриила и о сделании из оных гробов для святых, 1829 р., 9 арк.

268. Спр. 1719. Дело о том, чтобы пещерные приставники за вождение по пещерам богомольцев даваемых и якобы за труды денег себе не брали и молебнов без ведома записчика не правили, 1829 р., 13 арк.

269. Спр. 1726. Дело о сделании раки для положения перста св. архидиакона Стефана, 1830 р., 13 арк.

270. Спр. 1746. Дело о положенных неизвестным в гробнице преподобного Силуана 500 руб. на делание в Зачатьевскую Дальнопещерную церковь серебряных риз к местным иконам, 1830 р., 14 арк.

271. Спр. 1759. По рапорту Черкасского Духовного правления с донесением о том, что люди из разных мест стекаются на поклонение к местной иконе Божией Матери, состоящей в иконостасе села Байбуз Успенской церкви, 1831–1917 рр., 40 арк.

272. Спр. 1761. Дело по рапорту о обделке престола в приделе архидиакона Стефана в Большой церкви медной и серебряной с позолотой работой, 1831 р., 4 арк.

273. Спр. 1765. Дело о частице мощей св. великомученика Иоанна Сочавского, 1831 р., 11 арк.

274. Спр. 1768. О передаче из Ближних пещер 24 лишних гробов из святых мощей в ексцелсиаршье ведомство, 1831 р., 5 арк.

275. Спр. 1785. Дело по рапорту Дальних пещер начальника соборного иеромонаха Аарона о бронзовой раме, присланной из Москвы на мироточивую главу (поч. 13 сичня 1832 р.), 6 арк.

276. Спр. 1796. Дело о доставлении его высокопреосвященству о находящихся в Лавре и у начальников оной послушниках именной справки, 1833 р., 16 арк.

277. Спр. 1809. О приделке к иконе Святителя Николая Чудотворца серебряной рамы и о перенесении оной от гроба Преподобного Феодосия на другое видное место, 1834 р., 8 арк.

278. Спр. 1835. Дело о пожертвовании Астраханской 1 гильдии купчихой Агафией Галиновой на Ближние и Дальние пещеры 30-ти иностранных франковых полуимпериалов и другими особами, 1835 р., 7 арк.

279. Спр. 1837. Дело о дозволении Воронежской губернии больному помещику Николаю Мутавилову пробывать в Дальних пещерах у гроба преподобного Феодосия чрез всю ночь на бдении, 1835 р., арк. 2–2 зв.

280. Спр. 1839. Дело (секретное) о случившемся происшествии над святыми мощами препод. Моисея Чудотворца, в Дальних пещерах, 1828–1835 рр., 21 арк.

281. Спр. 1841. Дело о сделании новых гробов для святых мощей, почивающих в Дальних пещерах, также о штукатурке пещер и понижении мест для оных гробов, 1835 р., 82 арк.

282. Спр. 1851. Дело о лаврской столярне, то есть о передаче оной в ведомство о. эккlesiарха для делания гробов в пещеры на святые мощи и паки по времени передаче во внутреннюю экономию, о требовании штатного служителя в оную по умножившимся работам, о сделании столярных фартуков и о прочем, 1836 р., 28 арк.

283. Спр. 1894. Дело блюстителя Дальних пещер с августа 1837 года, 1837–1839 рр., 232 арк.

284. Спр. 1898. Дело Духовного собора Киево-Печерской Успенской лавры разным бумагам, не подлежащим к делам, заведенным по описям, 1837–1891 рр., 517 арк.

285. Спр. 1912. Дело о выписке из г. Одессы кипарисных досок на гробницы преподобных Печерских, 1838 р., 21 арк.

286. Спр. 1936. Дело о выписке в Лавру разной материи, 1839–1847 pp., 116 арк.

287. Спр. 1942. Дело об обделке бронзой гробов на святые мощи преподобных Печерских, 1839 p., 8 арк.

288. Спр. 1986. Дело о пожертвованных от Киево-Печерской лавры антиминых числом 50 для Могилевской епархии в виде благословения, 1841 p., 6 арк.

289. Спр. 2003. О присланном купчихой Марией Чижовой бриллиантовом фермуаре для помещения к чудотворной иконе, 1842 p., 5 арк.

290. Спр. 2010. Дело о присланной игуменьей Воскресенской обители Ермигельдой серебряной вызолоченной лампаде к мощам преподобного Агапита Печерского, 1842 p., 3 арк.

291. Спр. 2037. Дело об отсылке в Киевскую духовную консисторию Евангелия и креста в медной оправе, тут же и уведомление Иннокентия епископа Харьковского о получении от Его высокопреосвященства Филарета списка Киевской иконы Успения Богоматери, 1844 p., 13 арк.

292. Спр. 2038. Дело о присланных из Москвы от г. Похвисневой малиновом штофе 800 аршин для сшитья одежд на св. мощи преподобных отец наших и билете Московской сохранной казны в 400 руб. серебром, и черного атласа 750 аршин, 1844 p., 15 арк.

293. Спр. 2039. Дело о починке на Соборной лаврской Успенской церкви купольной крыши золотыми листами, через серебряных дел мастера Проценко, тут же о сделании железной цепи к царскому паникадилу, о починке паникадила Большой церкви, равно также и прочих серебряных вещей, 1843 p., 52 арк.

294. Спр. 2042. Дело о написании икон преподобных Печерских для прочности и приличия над святыми их мощами, в пещерах почивающими, на медных досках, 1844 p., 13 арк.

295. Спр. 2069. Дело по указу Святейшего Правительствующего Синода об отправке к преосвященному Камчатскому частиц св. мощей, 1845–1848 pp., 12 арк.

296. Спр. 2132. Дело о прибывающих во все лаврские церкви вещах, 1843–1870 pp., 719 арк.

297. Спр. 2152. Дело о устройении неугасимой лампы пред гробницей св. первомученика архидиакона Стефана за присланные штабс-капитаншей Марией Волковой деньги, 1849–1851 pp., 9 арк.

298. Спр. 2192. Дело о посещении Киево-Печерской лавры Государем императором и прочими лицами августейшей фамилии, 1851–1858 pp., 42 арк.

299. Спр. 2200. Дело о частице мощей св. апостола Андрея Первозванного, приобретенной камергером двора Его императорского величества статским советником Муравьевым во время путешествия его по св. местам Востока, положенной на аналое в приделе Лаврской соборной Успенской церкви, 1851 p., 10 арк.

300. Спр. 2210. Дело о устройении к мощам св. равноапостольного князя Владимира их Императорскими Величествами Государем Наследником Цесаревичем и Великой Княгиней Марией Александровной серебряной вызолоченной лампы в возблагодарение Господа Бога за рождение сына Великого Князя Владимира Александровича, 1852 p., 15 арк.

301. Спр. 2213. Дело о десяти стаканах лампаде, присланной московским купцом Стефаном Винниковским пред чудотворную икону Успения Божией Матери, 1852 p., 6 арк.

302. Спр. 2214. Дело о снятии серебряных окладов с икон, хранящихся без употребления в ризнице... и о устройстве передних серебряных накладок к ракам святых первомученика архидиакона Стефана и святых в Богословском приделе, 1852 p., 8 арк.

303. Спр. 2215. Дело о серебряной лампаде, похищенной мещанином Александром пред частицами святых мощей в приделе св. апостола и евангелиста Иоанна Богослова, 1852 p., 18 арк.

304. Спр. 2225. Дело о пожертвованном помещицей Орловской губ., Кромского уезда, Натальей Петровной Пофистой серебряном вызолоченном блюде в благодарность за исцеление от одержимой болезни, 1852 г., 4 арк.

305. Спр. 2243. Дело о присланных помещиком Харьковской губ. поручиком Феодором Джунковским покрывалах на мощи святых угодников, 1853 г., 6 арк.

306. Спр. 2261. Дело об отсылке государю императору Александру Николаевичу на благословение от Киево-Печерской Лавры иконы Успения Божьей Матери, 1855, 1884 гг., 10 арк.

307. Спр. 2273. Дело о посещении Лавры его императорским высочеством, государем и великим князем Михаилом Николаевичем и о вручении его высочеству святого Евангелия для доставления государю-наследнику цесаревичу великому князю Николаю Александровичу на благословение от Лавры, 1856 г., 9 арк.

308. Спр. 2292. Дело Духовного собора Киево-Печерской Успенской лавры по прошению жителей г. Полоцка о перенесении из Киево-Печерской лавры в Полоцк святых мощей преподобной Евфросинии, игумении и княжны Полоцкой. Тут же и о выдаче частицы св. мощей преподобной Евфросинии в Полоцкую женскую обитель, 1858–1910 гг., 146 арк.

309. Спр. 2349. Дело Духовного собора Киево-Печерской Успенской лавры о устройении ковчежца для частиц св. мощей в Китаевской пустыни, 1860–1861 гг., 11 арк.

310. Спр. 2352, ч. 1. Дело Духовного собора Киево-Печерской Успенской лавры о получаемых от начальников разных лаврских ведомств месячных ведомостей по их управлению, 1861 г., 98 арк.

311. Спр. 2352, ч. 2. Дело Духовного собора Киево-Печерской Успенской лавры о получаемых в Духовном соборе от начальников ежемесячных ведомостей и о представлении по поверке в счетном столе на благорассмотрение владыки, 1862–1863 гг., 201 арк.

312. Спр. 2352, ч. 3. Дело Духовного собора Киево-Печерской Успенской лавры о получаемых от начальников во всех лаврских ведомствах ведомостей, 1865 р., 106 арк.

313. Спр. 2352, ч. 4. Дело Духовного собора Киево-Печерской Успенской лавры о получаемых в Духовном соборе от начальников лаврских ведомств ведомостей ежемесячных, 1866–1867 рр., 195 арк.

314. Спр. 2352, ч. 5. Дело Духовного собора Киево-Печерской Успенской лавры о получаемых от начальников лаврских ведомств ведомостей ежемесячных, 1867–1868 рр., 172 арк.

315. Спр. 2352, ч. 6. Дело Духовного собора Киево-Печерской Успенской лавры о получаемых в Духовном соборе от начальников лаврских ведомств ведомостей ежемесячных, 1868–1870 рр., 175 арк.

316. Спр. 2352, ч. 7. Дело Духовного собора Киево-Печерской Успенской лавры. Рапорты начальников лаврских ведомств, 1870 р., 195 арк.

317. Спр. 2352, ч. 8. Дело Духовного собора Киево-Печерской Успенской лавры. Рапорты начальников лаврских ведомств о разных предметах из разных ведомств Лавры, 1871 р., 229 арк.

318. Спр. 2389. Дело Духовного собора Киево-Печерской Успенской лавры об открытии подписки на переделку из чугунного на дубовый пол в Лаврской Великой церкви, 1862 р., 19 арк.

319. Спр. 2460. Дело Духовного собора Киево-Печерской Успенской лавры о пожертвовании какой-либо святыни в Ново-Нямецкий монастырь, 1865 р., 23 арк.

320. Спр. 2461. Дело Духовного собора Киево-Печерской Успенской лавры о пожертвовании жителькой города Москвы Татьяной Дмитриевной Зотовой серебряной раки для мощей преподобного Агапита Врача Печерского, 1865 р., 30 арк.

321. Спр. 2500. Дело Духовного собора Киево-Печерской Успенской лавры об уделении частиц святых мощей для вновь строящейся церкви в деревне Приоте в имении графа Остен-Сакена, 1866 р., 12 арк.

322. Спр. 2514. Дело Духовного собора Киево-Печерской Успенской лавры о покупке в соборную Великую церковь для полов постилок, 23 січня – 20 лютого 1867 р., 30 арк.

323. Спр. 2562. Дело Духовного собора Киево-Печерской Успенской лавры о сделании серебряной ризы на чудотворную икону Печерской Божией Матери, что в Дальних Пещерах, против гроба Преподобного Феодосия, на сумму, пожертвованную козаком Полтавской губернии, Кобелякского у., Озерской вол., слободы Соколки Феодором Моисеевым Щербиной, 1868–1870, об устройстве 105 серебряных лампадок к святым мощам угодников Печерских на сумму, пожертвованную ... Феодором Моисеенком 2000 руб., 1869–1871 рр., 32 арк.

324. Спр. 2637, ч. 1. Дело Духовного собора Киево-Печерской Успенской лавры о пожертвовании разными лицами в лаврские церкви вещей, 1871–1888 рр., 597 арк.

325. Спр. 2637, ч. 2. Дело Духовного собора Киево-Печерской Успенской лавры о пожертвовании разными лицами вещей в лаврские церкви, 1888–1892 рр., 314 арк.

326. Спр. 2637, ч. 3. Дело Духовного собора Киево-Печерской Успенской лавры о прибыли и убыли церковных вещей, 1892–1898 рр., 529 арк.

327. Спр. 2637, ч. 4. Дело Духовного собора Киево-Печерской Успенской лавры о прибыли и убыли церковных вещей, 1899–1903 рр., 423 арк.

328. Спр. 2695. Дело Духовного собора Киево-Печерской Успенской лавры о пожертвовании вдовой коллежского советника Ольгой Аксаковой кипарисной, обделанной серебром раки для мощей святителя Михаила, первого митрополита Киевского, 1876–1878 рр., 12 арк.

329. Спр. 2730. Дело Духовного собора Киево-Печерской Успенской лавры о посещении Лавры воссоединившимися с православной церковью греко-униатами Люблинской губернии, а также и о воссоединении в Лавре с православием священника Михаила Лишевича и о прочем, 1879–1888 рр., 29 арк.

330. Спр. 2802. Дело Духовного собора Киево-Печерской Успенской лавры, в котором заключаются предложения и резолюции по разным предметам, данные Его Высокопреподобием Наместником Киево-Печерской Лавры Архимандритом Ювеналием, 1884–1889 гг., 118 арк.

331. Спр. 2815. Дело Духовного собора Киево-Печерской Успенской лавры о приезде государя императора Александра III с августейшим семейством своим в г. Киев и о посещении ими Лавры, где изволили слушать литургию, а также и посещение Киева и Лавры царственными гостями в XVIII–XIX веках, 1885 г., 13 арк.

332. Спр. 2865. Дело Духовного собора Киево-Печерской Успенской лавры о праздновании девятисотлетия крещения русского народа св. равноап. князем Владимиром, 1888 г., 14 арк.

333. Спр. 2885. Дело Духовного собора Киево-Печерской Успенской лавры об отделении частиц мощей святых угодников Печерских Волынскому кафедральному собору, 1889 г., 18 арк.

334. Спр. 2893. Дело Духовного собора Киево-Печерской Успенской лавры о перенесении в Киево-Покровский женский монастырь частиц Животворящего древа Креста Господня и мощей разных угодников Божьих, принесенных с Афона скончавшимся Лаврским иеросхимонахом Исихием и пожертвованных последним в названный монастырь на помин его души, 1890 г., 14 арк.

335. Спр. 2926. Дело Духовного собора Киево-Печерской Успенской лавры о распоряжении Его Высокопреосвященства касательно того, чтобы Лаврская Великая церковь была открыта для богомольцев во весь день, 1892 г., 5 арк.

336. Спр. 2932. О покушении неизвестных злоумышленников обнажить святые мощи препод. Николы Святоши, князя Черниговского, почивающего в Ближних Пещерах, 1893–1899 гг., 6 арк.

337. Спр. 2933. Дело Духовного собора Киево-Печерской лавры о пожертвовании в Лавру московским почетным гражданином Владимиром

Власьевичем Щенковым серебряной раки для главы св. Владимира, благоверного князя, 1893 р., 12 арк.

338. Спр. 2945. Дело Духовного Собора Киево-Печерской Успенской Лавры о сооружении золотой с драгоценными камнями ризы на чудотворную икону Успения Пресвятой Богородицы в Лаврской Великой церкви, 1895–1896 рр., 82 арк.

339. Спр. 2989. Дело Духовного Собора Киево-Печерской Успенской лавры о выдаче 10 частиц святых мощей преподобных Печерских Дальних пещер и вложении их в сооруженную начальником Китаевской пустыни игуменом Иоанникием на собственные средства гробницу для Святотроицкой церкви оной пустыни, 1898 р., 9 арк.

Оп. 2, загальный.

340. Спр. 18. Инвентарная опись ризницы Успенского собора, 1789 р., 227 арк.

341. Спр. 19. Дополнительная инвентарная опись ризницы Успенского собора, 1789 р., 38 арк.

342. Спр. 20. Опись жалованных грамот и церковных вещей ризницы Успенского собора, переданных в казенную палату, лаврские ведомства, монастыри и церкви, 1789 р., 16 арк.

343. Спр. 26. Дело о покупке для исправления святым угодникам, на Дальних пещерах почивающим, споднего одеяния на место обветшавшего 139 с половиною аршин штофу или другой прочной материи, 1798 г., 6 арк.

344. Спр. 56. Реестр о прибылых чрез 1813–1817 гг. вещах, 1818 р., 21 арк.

345. Спр. 57. Реестр о убылых чрез 1813–1817 гг. вещах, 1818 р., 13 арк.

346. Спр. 65. Ведомость казначея лавры о наличии ценностей при иконе Успения Божьей Матери в Успенском соборе, 1817 р., 3 арк.*

347. Спр. 66. Опись лаврской Больничной Николаевской церкви и имеющимся в ней разным церковным вещам, 1817 р. 54 арк.

348. Спр. 68. Опись церковных вещей ризницы Успенского собора и других церквей за 1818–1823 pp., 68 арк.

349. Спр. 71. Месячные ведомости казначея о ценностях, пожертвованных иконе Успения Божьей Матери в Успенском соборе, 1818 p., 20 арк.*

350. Спр. 76. Месячные ведомости казначея о наличии ценностей при иконе Успения Богоматери в Успенском соборе, 1821 p., 26 арк.

351. Спр. 80. Рапорты епископа Лавры об осмотре мощей Киевского митрополита Михаила, 1822 p., 6 арк.

352. Спр. 81. Месячные ведомости казначея о пожертвованных ценностях для иконы Успения Богоматери, 1822–1823 pp., 58 арк.

353. Спр. 98. Месячные ведомости казначея о пожертвованных ценностях для иконы Успения Богоматери, 1824–1825 pp., 58 арк.

354. Спр. 110. Книга, данная Киево-Печерской лавры из Духовного Собора епископу соборному старцу Гимнасию для поручения кружечному с записчиком на записку подаваемых от богомольцев к чудотворному Успения Богоматери образу привесок, 1826–1835 pp., 87 арк.

355. Спр. 119. Опись церковных вещей Успенского собора и других церквей лавры за 1828–1848 гг., 1849 p., 38 арк.

356. Спр. 122. Месячные ведомости казначея Лавры о наличии ценностей при иконе Успения Божьей Матери в Успенском соборе, 1828/29 pp., 38 арк.*

357. Спр. 126. Месячные ведомости казначея о пожертвовании ценностей для иконы Успения Божьей Матери в Успенском соборе, 1830–1833 pp., 92 арк.*

358. Спр. 133. Дело об освидетельствовании за прошедшее пятилетие с 1833 по 1839 год церковных сокровищ и всего лаврского имущества, 1839 p., 110 арк.

359. Спр. 141. Месячные ведомости экклесиарха Лавры о наличии ценностей при иконе Успения Божьей Матери в Успенском соборе, 1834 р., 16 арк.

360. Спр. 145. Месячные ведомости экклесиарха Лавры о наличии ценностей при иконе Успения Божьей Матери в Успенском соборе, 1836 р., 19 арк.

361. Спр. 147. Месячные ведомости экклесиарха Лавры о наличии ценностей при иконе Успения Божьей Матери в Успенском соборе, 1837 р., 21 арк.

362. Спр. 151. Дело о проверке церковного имущества Лавры за 1838–1843 гг., 1843–1844 гг., 78 арк.

363. Спр. 152. Реестр о убылых чрез 1838, 1839, 1840, 1841 и 1842 годы Киево-Печерской лавры в соборной Успенской церкви вещах, 1844 р., 47 арк.

364. Спр. 153. Реестр о прибылых чрез 1838, 1839, 1840, 1841 и 1842 годы Киево-Печерской лавры в соборной Успенской церкви вещах, 1844 р., 33 арк.

365. Спр. 154. Месячные ведомости экклесиарха Лавры о наличии ценностей при иконе Успения Божьей Матери в Успенском соборе, 1838 р., 18 арк.

366. Спр. 159. Месячные ведомости экклесиарха Лавры о наличии ценностей при иконе Успения Божьей Матери в Успенском соборе, 1839 р., 14 арк.

367. Спр. 160. Месячные ведомости экклесиарха Лавры о наличии ценностей при иконе Успения Божьей Матери в Успенском соборе, 1840 р., 12 арк.

368. Спр. 162. Месячные ведомости экклесиарха Лавры о наличии ценностей при иконе Успения Божьей Матери в Успенском соборе, 1841 р., 17 арк.

369. Спр. 163. Месячные ведомости экклесиарха Лавры о наличии ценностей при иконе Успения Божьей Матери в Успенском соборе, 1842 г., 12 арк.

370. Спр. 166. Месячные ведомости экклесиарха Лавры о наличии ценностей при иконе Успения Божьей Матери в Успенском соборе, 1843 г., 14 арк.

371. Спр. 168. Месячные ведомости экклесиарха Лавры о наличии ценностей при иконе Успения Божьей Матери в Успенском соборе, 1845 г., 12 арк.

372. Спр. 172. Месячные ведомости экклесиарха Лавры о наличии ценностей при иконе Успения Божьей Матери в Успенском соборе, 1847 г., 24 арк.

373. Спр. 174. Дело о проверке имущества лаврских церквей за 1843–1848 гг., 1848 г., 110 арк.

374. Спр. 177. Месячные ведомости экклесиарха Лавры о наличии ценностей при иконе Успения Божьей Матери в Успенском соборе, 1848 г., 14 арк.

375. Спр. 180. Месячные ведомости экклесиарха Лавры о наличии ценностей при иконе Успения Божьей Матери в Успенском соборе, 1849 г., 12 арк.

376. Спр. 186. Месячные ведомости экклесиарха Лавры о наличии ценностей при иконе Успения Божьей Матери в Успенском соборе, 1850 г., 13 арк.

377. Спр. 187. Опись церковных и ризничных вещей Китаевской пустыни, 1850–1862 гг., 93 арк.

378. Спр. 190. Месячные ведомости экклесиарха Лавры о наличии ценностей при иконе Успения Божьей Матери в Успенском соборе, 1851 г., 11 арк.

379. Спр. 194. Месячные ведомости экклесиарха Лавры о наличии ценностей при иконе Успения Божьей Матери в Успенском соборе, 1852 р., 12 арк.

380. Спр. 196. Годовые ведомости Успенского собора о приходе, расходе и наличии подносных икон, [серебряных привесок], деревянного масла, ладана и церковного вина, 1853 р., 5 арк.

381. Спр. 226. Месячные ведомости экклесиарха Лавры о наличии ценностей при иконе Успения Божьей Матери в Успенском соборе, 1858 р., 12 арк.

382. Спр. 230. Месячные ведомости экклесиарха Лавры о наличии ценностей при иконе Успения Божьей Матери в Успенском соборе, 1859 р., 12 арк.

383. Спр. 232. Месячные ведомости экклесиарха Лавры о наличии ценностей при иконе Успения Божьей Матери в Успенском соборе, 1860 р., 24 арк.

384. Спр. 235. Реестр о прибылых в Соборную лаврскую Успения Богоматери церковь ризничных и церковных вещах с 1803 года, 1803–1861 рр., арк. 1–356 зв.

385. Спр. 254. Дело о посещении Лавры царями и членами царской фамилии, 1869–1915 рр., 155 арк.

386. Спр. 268. Реестры о прибылых ризничных и других вещах в Лаврской Великой церкви, 1873–1874 рр., 12 арк.

387. Спр. 287. Главная церковная и ризничная опись Киево-Печерской Успенской лавры. Ч. 1, опись Великой соборной Успенской церкви с ее приделами, 1875–1877 рр., 191 арк.

388. Спр. 288. Дополнительная церковная и ризничная опись соборной Успенской церкви Киево-Печерской Успенской лавры, 1875–1877 рр., 451 арк.

389. Спр. 291. Реестр о прибылых ризничных и других вещах в лаврской Великой церкви за 1876 год, 1877 р., 9 арк.

390. Спр. 294. Главная церковная и ризничная опись Ближних пещер, 1877 р., 103 арк.
391. Спр. 296. Главная церковная и ризничная опись Дальних пещер, 1877 р., 83 арк.
392. Спр. 297. Главная опись церковному имуществу Голосеевской пустыни, 1877 р., 63 арк.
393. Спр. 298. Дополнительная опись церковному имуществу Голосеевской пустыни, 1877 р., 76 арк.
394. Спр. 314. Опись вещей ризницы Успенского собора за 1878–1896 гг., 314 арк.
395. Спр. 345. Краткая ведомость имеющимся при ризнице Киево-Печерской лавры золотым, серебряным и другим с дорогими камнями и жемчугом вещам с показанием тем вещам цены, учиненное серебряных дел мастером, жительствовавшим в Киево-Подоле Иваном (...) сыном Домаником, 1787 р., 23 арк.
396. Спр. 370. Резолюции Духовного собора о ремонте церквей, зданий и дренажных работах на Ближних пещерах, 1892–1918 рр., 410 арк.
397. Спр. 371. О ремонте церквей, зданий и дренажных работах на Дальних пещерах, 1892–1918 рр., 346 арк.
398. Спр. 381. Дело о ремонтировке и починке церквей в Ближних пещерах и Лаврской церкви, 1893–1894 рр., 16 арк.
399. Спр. 382. Реестр для записания исходящих бумаг Комиссии по реставрации Лаврской Великой церкви, 1893–1907, 17 арк.
400. Спр. 384. Дополнительная опись имущества Дальних пещер, 1893 р.
401. Спр. 394. О проверке Великоцерковной ризницы, 1894–1896 рр., 242 арк.
402. Спр. 419. Переписка с Синодом, Киевским, Подольским и Волынским генерал-губернаторством, Московским археологическим обществом и Киевским губернским комитетом охраны памятников старины об

удалении из Успенского собора иконостаса, закрывающего памятник князя Острожского, 1902–1920 pp., 23 арк.

403. Спр. 445. О перенесении мощей Евфросинии из Лавры в Полоцкий женский монастырь, 1910 p., 16 арк.

404. Спр. 448. О проведении подготовительных мероприятий к канонизации Тобольского митрополита Павла, 1911–1918 pp., 22 арк.

405. Спр. 526. Переписка совета церковной общины с киевской губернской комиссией о пожертвовании общиной церковных ценностей в фонд помощи голодающим, 1922 p.

406. Спр. 527. Об учете Киевским губернским комитетом охраны памятников искусства и старины и передаче музею культов историко-художественных церковных ценностей, 1922 p., 21 арк.

407. Спр. 530. Дело церковной общины Киево-Печерской Успенской лавры о ревизионной комиссии, 1923 p., 9 арк.

408. Спр. 593. Книга для записи входящих и исходящих бумаг Духовного Собора, 1913–1923 pp., 60 арк.

Оп. 3, загальный.

409. Спр. 87. Месячные ведомости о приходе и расходе церковной суммы за 1815 год, 16 арк.

410. Спр. 128. Ведомость епископа Лавры о пожертвовании золотых и серебряных привесок к иконе Успения Богородицы за апрель, 1821 p., 1 арк.

411. Спр. 132. Инструкция митр. Евгения Духовному собору о порядке отправления церковных служб в лаврских церквях за 1822 г., копия, 1 арк.

412. Спр. 277. Дело о посещении Лавры Ангорским митрополитом Иерофеем, 1855 p., 40 арк.

413. Спр. 283. Расписание на выдачу кружечного жалованья монахам за 2-е полугодие 1856 г., 1856 p., 9 арк.

414. Спр. 340. Резолюции Духовного Собора, рапорты и отчеты блюстителя Ближних пещер и эконома Лавры о производстве ремонтных и дренажных работ, 1892–1917 гг., 510 арк.

415. Спр. 454. Правила внутреннего распорядка Лавры, составленные митрополитом Филаретом в 1837 г., копия, 1884 г., 24 арк.

416. Спр. 488. Месячные отчеты мастерских экономического ведомства за 1887 г., 1887 г., 80 арк.

417. Спр. 506. Акт хозяйственной строительной комиссии о повреждениях в лавре за период гражданской войны, 1920 г., 8 арк.

418. Спр. 520. Квитанция о получении от жены купца г. Севастополя Макрины Ивановны Юдичевой 3-х бриллиантовых звездочек, золотой броши и других вещей, 1894 г., 4 арк.

419. Спр. 661. Порядок перенесения мощей св. Евфросинии, княжны Полоцкой в Полоцкий Евфросиниевский женский монастырь, 1910 г., 41 арк.

420. Спр. 683 (1913). Журнал собрания по вопросу о прославлении святителя Павла, митр. Тобольского и Сибирского, нетленно почивающего в Киево-Печерской лавре, 1913 г., 2 арк.

421. Спр. 689 (1914). Журнал № 2 собрания комиссии для исследования случаев чудотворений по молитвенному пред Богом предстоятельству свят. Павла, митр. Тобольского, 9 июня 1914 г., 8 арк.

422. Спр. 705. Инвентарная опись церквей Лавры, 1914–1915 гг., 20 арк.

423. Спр. 719. Предписание блюстителю Ближних пещер игумену Стефану о выдаче частиц мощей для Харьковского Покровского монастыря, 1916 г., 1 арк.

424. Спр. 722. Протоколы заседаний Духовного Собора за 1917 г., т. 1, 41 арк.

425. Спр. 757. Список монахов и послушников ектлесияршьего ведомства на получение жалованья за май, 1919 г., 1 арк.

426. Спр. 767. Докладный реестр резолюций Духовного Собора по первому столу, 1920 г., 57 арк.

Оп. 1, загальночернечий.

427. Спр. 442. Дело о увольнении по прошению монаха Амоса от типографии лаврской и об определении к гробу святителя Михаила на место монаха Аарона гробовым, 1791 р., 6 арк.

428. Спр. 606. Дело об определении монаха Аввакума гробовым в Большую Лаврскую церковь, а монаха Захарии Кудрина свечепродавцем той же церкви, 1847 р., 2 арк.

429. Спр. 607. Дело об отправлении монаха Феофила на Дальние пещеры для вождения богомольцев, 1847 г., 3 арк.

430. Спр. 609. Дело об определении монаха Аркадия гробовым, 1847 р., 4 арк.

431. Спр. 616. Дело об определении к гробу св. кн. Владимира, на место монаха Иеремии, послушника Демьяна Коцубовского, 1808–1809 р., 6 арк.

432. Спр. 617. Дело о перемещении из Китаевской пустыни в Лавру гробовым монаха Кессария и об определении монаха Аркадия в Китаевскую пустынь, 1848 р., 2 арк.

433. Спр. 659. Дело об увольнении от послушания по старости находящегося при гробе св. Михаила монаха Сергия и определении на место его гробовым монаха Иакова, 1852 р., 3 арк.

434. Спр. 664. Об увольнении монаха Иринея от должности гробового и о назначении гробовым иеродиакона Ионы, 1852 р., 3 арк.

435. Спр. 743. Дело об определении монахов: Марка будильщиком, ко гробу святого князя Владимира Исаакия, в Лыбедское подворье смотрителем послушника Вержбицкого, 1832 р., 13 арк.

436. Спр. 751. Дело об определении голосеевского смотрителя монаха Силуана к гробу св. князя Владимира и об оставлении монаха Онисифора при одном послушании будильщиком, 1823 р., 9 арк.

437. Спр. 753. Дело об отказе Дальних пещер блюстителю об определении на оные пещеры в пономари послушника Прокопа Баштова и о

избрании в пономари из имеющихся в его ведомстве послушников или монаха Марка и о прочем, 1825 р., 7 арк.

438. Спр. 759. Об определении монаха Илии гробовым в Большую церковь, иеродиакона Емелиана кухмистром, иеродиакона Саввы хлебодаром..., 1817 р., 28 арк.

439. Спр. 768. Дело об определении монаха Кассиана, бывшего в Великой церкви у гроба князя Владимира гробовым в больницу, 1819 р., 5 арк.

440. Спр. 773. Дело по рапорту Ближних пещер блюстителя соборного старца иеромонаха Филарета об определении на те пещеры для исправления пономарской должности находящегося в Китаевской пустыни иеродиакона Спиридона, 1821 р., 6 арк.

441. Спр. 774. Дело об определении Григория Рудника в Большую Лаврскую церковь к гробу преподобного Феодосия гробовым, потом монаха Онисифора, далее монаха Силуана, а после монаха Аркадия, 1822 р., 7 арк.

442. Спр. 780. Дело об определении в Большую церковь записчиком послушника Егора Краского и на Ближнюю пещеру ризничим монаха Исаакия и об отысканных оным свечах на 103 руб., 1823 р., 30 арк.

443. Спр. 785. Дело по рапорту содержателя кружечной суммы иеромонаха Феофана о вышедших беспорядках в отправлении молебнов, о перемене записчика иеродиакона Досифея и о определении на место его иеродиакона Исихия, 1811 р., 25 арк.

444. Спр. 808. Дело по рапорту эконома иеромонаха Филимона об определении монахов в пещерное подворье Василия, а в Голосеевское Софрония и гробовым Кассиана, 1815–1816 рр., 8 арк.

445. Спр. 870. Дело о перемещении ... из Ближних пещер иеродиакона Агафодора в соборную церковь ко гробу преподобных на место монаха Акакия (отправленного) на Лыбедское подворье за начальника, ко гробу преподобных вместо Агафодора переведен из Китаевого иеродиакон Дамиан, 1827 р., 15 арк.

446. Спр. 875. Дело о перемещении в Китаев иеродиакона Дамиана, а на его место гробовым монаха Василия, 1829 р., 4 арк.

447. Спр. 877. Дело о перемещении монахов Ипполита с виноградников ко гробу преподобного отца нашего Феодосия и о определении Аркадия подтрапезным, 1829 р., 5 арк.

448. Спр. 884. Дело об увольнении иеродиакона Василия... и об определении ко гробу святителя Михаила монаха Иринея, кропильщиком к святой броне монаха Илии..., 1830 р., 24 арк.

449. Спр. 894. Дело о перемещении иеромонаха Еразма из больницы на Дальнюю пещеру, а оттоль в больницу иеромонаха Анатолия, в Китаевскую пустынь схимонаха Нафанаила, и о бытии иеродиакону Гиларию у архидакона Стефана и будильщиком, 1831 р., 10 арк.

450. Спр. 898. Дело о перемещении смотрителя Лыбедского подворья монаха Анании ко гробу святителя Михаила, а бывшего в Лыбедское подворье смотрителем монаха Иринея, 1831 р., 4 арк.

451. Спр. 902. Дело о перемещении из больницы в Большую церковь гробовыми иеродиакона Феоктиста и монаха Лаврентия, а из оной в больницу иеродиакона Геннадия, а потом в Китаевскую пустынь из сей же в больницу диакона Аврамия, 1832 р., 3 арк.

452. Спр. 906. Дело о перемещении иеромонаха Исихия в Большую церковь, а иеродиакона Феоктиста на Ближнюю пещеру, 1832 р., 10 арк.

453. Спр. 909. Дело об определении на место иеромонаха Каллиста книгопродавцем монаха Вуколу, а потом иеромонаха Пафнутия, а монаха Вуколу о перемещении на Ближнюю пещеру для вождения по оной богомольцев, 1833 р., 18 арк.

454. Спр. 910. Дело о перемещении Большой церкви пономарей ... и на Ближнюю пещеру Акакия, Адриана и Иерона, первого клирошаницею, а последних двух для вождения по пещерах богомольцев..., 1833 р., 16 арк.

455. Спр. 972. Дело об определении гробовыми монахов Галактиона и Варнавы, 1835 р., 6 арк.

456. Спр. 975. Дело об определении монахов Галактиона в Самбурки смотрителем, Ираклия будильщиком, Иоасафа гробовым, Аввакума

гробовым... Аввакума на Ближние пещеры пономарем на место его гробовым Акендина, Иоасафа в святую браму кропильщиком, на место его гробовым Феогноста..., 1836 р., 38 арк.

457. Спр. 982. Дело об определении в Большую лаврскую церковь гробовыми монаха Климента и послушников Василия Иванова и на лаврскую гостиницу смотрителем Василия Бабича, 1833 р., 7 арк.

458. Спр. 1018. Дело о удалении монаха Антонина от должности гробового в черные труды с снятием с него рясы и камилавки за пьянство и самовольную отлучку из Лавры и об определении к гробу св. Михаила иеромонахов Аркадия и Амфилохия, здесь и об увольнении иеромонаха Аркадия от оной должности для занятия должности духовника, 1843 р., 12 арк.

459. Спр. 1045. Об увольнении монаха Никодима от должности смотрителя лаврской просфорни, с назначением гробовым при мощах святителя Христова Михаила, первого митрополита Киевского, на место иеромонаха Ионы, определенного для очередного священнослужения, и о назначении смотрителем просфорни посл. Михаила Сопронова, 1858 р., 4 арк.

460. Спр. 1468. Дело о смерти монаха Нектария, 1841 р., 9 арк.

461. Спр. 1473. Дело о смерти монаха Пимена, 1841 р., 4 арк.

462. Спр. 1476. Дело о смерти схимонаха Иосифа, 1842 р., 4 арк.

463. Спр. 1484. Дело о смерти монаха Иллариона, 1844 р., 6 арк.

464. Спр. 1499. Дело о смерти монаха Феоктиста, 1848 р., 13 арк.

465. Спр. 1565. Дело по рапорту экклесиарха Иерона о определении монаха Никона для смотрения гроба святого князя Владимира, 1805 р., 8 арк.

466. Спр. 1627. Дело по рапорту Ближних пещер блюстителя соборного старца иеромонаха Павлина об определении из лаврской пономарни на Ближние пещеры в пономарскую должность монаха Митрофана, 1833 р., 6 арк.

467. Спр. 1746. Дело о смерти схимонаха Иосифа, 1842 р., 4 арк.

Оп. 1, друкарський

468. Спр. 510. Дело о невыпуске в продажу книги, называемой Киевский месяцеслов, впредь до предписания Святейшего Синода..., 1835 р., 88 арк.

Оп. 1, чернечий

469. Спр. 75. Книга записная всей Киево-Печерской лавры монашествующей братии откуду кто уроженством, из какого кто звания, как назывались в светской жизни именами и прозваниями, и в каком году приняли чин монашеский, 1791 р., 34 арк.

470. Спр. 82. Именные списки о находящейся в Киево-Печерской лавре монашествующей братии, 1805, 1816, 1830 рр., 596 арк.

471. Спр. 94. Рапорт еkkлесиарха об освобождении монаха Ферапонта от должности гробового Успенского собора, 1819 р., 2 арк.

472. Спр. 101. Послужные списки лаврской монашествующей братии 1827 р., 65 арк.

473. Спр. 112. Послужные списки лаврской монашествующей братии 1827/1830 р., 217 арк.

474. Спр. 115. Послужные списки лаврской монашествующей братии 1829 р., 147 арк.

475. Спр. 116. Штатное расписание послушников лаврских ведомств, 1829 р., 5 арк.

476. Спр. 120. Краткий список от лаврского наместника архимандрита Авксентия, за 1831 год о соборных и простых иеромонахах, не занятых начальственными и отчетными должностями, также и о служащих в канцелярии монашествующих и послушниках, состоящих в его ведении, 1832 р., 61 арк.

477. Спр. 121. Послужные списки лаврских монашествующих, 1831 р., 95 арк.

478. Спр. 123. Именные списки монашествующих лавры, 1833 р., 71 арк.

479. Спр. 124. Именные списки монашествующих лавры, 1833 р., 71 арк.

480. Спр. 126. Послужные списки лаврской монашескующей братии за 1835 г., 113 арк.
481. Спр. 127. Списки монашескующих, 1835 р., 331 арк.
482. Спр. 128. Послужные списки о лаврских монашескующих, 1837 р., 64 арк.
483. Спр. 130. Послужные списки о лаврских монашескующих, 1838 р., 41 арк.
484. Спр. 134. Именные списки о монашескующих и послушниках, 1840 р., 44 арк.
485. Спр. 135. Послужные списки о лаврских монашескующих, 1840 р., 94 арк.
486. Спр. 136. Послужные списки о лаврских монашескующих, 1841 р., 102 арк.
487. Спр. 137. Ежедневные доклады благочинного Лавры о ходе церковных служб, положении взысканий на монахов и послушников за нарушения монастырского устава... и др., 1841–1842 рр., 71 арк.
488. Спр. 139. Послужные списки о лаврских монашескующих, 1842 р., 127 арк.
489. Спр. 140. Послужные списки о лаврских монашескующих, 1843 р., 140 арк.
490. Спр. 141. Послужные списки о лаврских монашескующих, 1844 р., 101 арк.
491. Спр. 146. Послужные списки о монашескующей братии Киево-Печерской Успенской лавры, 1847 р., 95 арк.
492. Спр. 153. Формулярные списки монашескующей братии Киево-Печерской лавры, 1851 р., 94 арк.
493. Спр. 158. Формулярные списки монашескующей братии Киево-Печерской лавры, 1852 р., 94 арк.
494. Спр. 161. Именной список монахов и послушников эклезияршьего ведомства, 1853 р., 4 арк.

495. Спр. 164. Послужные списки братии Киево-Печерской лавры, 1855/1856 pp., 207 арк.
496. Спр. 178. Формулярные списки монашествующей братии Киево-Печерской Успенской лавры, 1862 p., 158 арк.
497. Спр. 200. Формулярные списки монашествующей братии Успенской Киево-Печерской лавры, 1869 p., 312 арк.
498. Спр. 219. Формулярные списки монашествующей братии Успенской Киево-Печерской лавры, 1876 p., 492 арк.
499. Спр. 230. Формулярные списки штатной монашествующей братии Киево-Печерской Успенской лавры, 1879 p., 184 арк.
500. Спр. 240. Послужные списки монахов Лавры, 1882 p., 158 арк.
501. Спр. 250. Формулярные списки монашествующей братии Успенской Киево-Печерской лавры, 1882 p., 246 арк.
502. Спр. 258. Формулярные списки монашествующей братии Киево-Печерской Успенской лавры, 1884 p., 268 арк.
503. Спр. 259. Формулярные списки монашествующей братии Киево-Печерской Успенской лавры, 1885 p., 320 арк.
504. Спр. 268. Формулярные списки монашествующей братии Киево-Печерской Успенской лавры, 1884 p., 268 арк.
505. Спр. 273. Формулярные списки монашествующей братии Киево-Печерской лавры, 1886–1887 pp., 378 арк.
506. Спр. 300. Формулярные списки монашествующей братии Киево-Печерской Успенской лавры, 1892–1893 pp., 466 арк.
507. Спр. 303. Личное дело монаха Силы (Семен Николаевич Шелег), 1892–1913 pp., 30 арк.
508. Спр. 308. Формулярные списки монашествующей братии Киево-Печерской Успенской лавры, 1894–1898 pp., 1061 арк.
509. Спр. 329. Формулярные списки монашествующей братии Киево-Печерской Успенской лавры, 1900 p., 485 арк.

510. Спр. 350. Формулярные списки монашествующей братии Киево-Печерской Успенской лавры, 1904 р., 1022 арк.

511. Спр. 359. Формулярные списки монашествующей братии Киево-Печерской Успенской лавры, 1907 р., 804 арк.

512. Спр. 377. К исполнению (о заблуждениях монаха Геронтия), 1913 р., 8 арк.

513. Спр. 378. Списки монахов и послушников, 1914 р., 22 арк.

514. Спр. 382. Эвакуационные удостоверения монахов лавры, 1915 р., 122 арк.

515. Спр. 383. Сведения о количестве монахов и послушников, материальных ценностях, подлежащих эвакуации, 1915 р., 4 арк.

516. Спр. 389. Краткие списки монашествующих Лавры, 1918–1923 рр., 81 арк.

517. Спр. 412. Биографические анкеты послушников и монахов ектелезиаршьего и казначейского ведомства, просфорни и служащих домоуправления, 1922 р., 12 арк.

518. Спр. 413. Биографические анкеты послушников и монахов переплетной мастерской книжного склада, 1922 р., 9 арк.

519. Спр. 414. Биографические анкеты послушников и монахов Китаевской пустыни, 1922 р., 34 арк.

520. Спр. 415. Биографические анкеты послушников и монахов Больничного Никольского монастыря, 1922 р., 12 арк.

521. Спр. 416. Биографические анкеты послушников и монахов Лаврской гостиницы [и Ближних пещер], 1922 р., 22 арк.

522. Спр. 419. Биографические анкеты послушников и монахов Дальних пещер, 1922 р., 5 арк.

Оп. 2, чернечий

523. Спр. 149. О принятии в Киево-Печерскую лавру на послушание с заслугой монашества Черноморского войска казака Федора Кириченка (Монах Феодот), 1801–1809 рр., 24 арк.

524. Спр. 150. Дело об увольнении от продажи книг иеромонаха Власия и о прочем, 1801 р., 12 арк.

525. Спр. 151. Дело о послушнике Дамиане Коцубовском (Монах Максим), 1801 р., 7 арк.

526. Спр. 154. Дело по прошению бывшей Новороссийской, ныне Полтавской епархии церковника Каллиника Писаренко о принятии его в Киево-Печерскую лавру на послушание в надежду получения монашества (Монах Ксанфий), 1801–1824 рр., 17 арк.

527. Спр. 159. Дело о принятии в Киево-Печерскую лавру в надежду получения монашества киевского мещанина Ивана Норенка (Монах Иаков), 1802 р., 8 арк.

528. Спр. 160. Дело по прошению города Адеса мещанина Николая Головка о принятии его в Киево-Печерскую лавру на послушание в надежде получения монашества (Монах Василий), 1802 р., 28 арк.

529. Спр. 219. О Григории Васильеве. Пострижен в монашество 18 ноября 1833 г. (Герман), 1811–1819 рр., 32 арк.

530. Спр. 220. Дело по прошению Киевского повета казенного крестьянина Ивана Гиржана о принятии послушания с заслугой монашества (монах Ипполит), 1811–1825 рр., 22 арк.

531. Спр. 237. Дело по сообщению Киевской духовной дикастерии о определении в Лавру на всегдашнее пребывание вдового священника Романа Кучеровского (иеромонах Онуфрий), 1812–1835 рр., 46 арк.

532. Спр. 247. Дело о принятии в Лавру на послушание киевского мещанина Григория Павленко (монах Даниил, иеросхимонах Онуфрий), 1813–1855 рр., 25 арк.

533. Спр. 262. Дело Духовного Собора Киево-Печерской Успенской лавры об иеросхимонахе Парфении (Петр Краснопевцев), 1814–1855 рр., 78 арк.

534. Спр. 266. Дело об определении в Лавру на послушание казенного поселянина Прокопия Баштового (монах Парфений), 1815 р., 47 арк.

535. Спр. 288. По прошению отставного рядового Аполлона Изотова о принятии его в Киево-Печерскую лавру на всегдашнее послушание (Монах Аркадий, схимонах Антоний), 1818 р., 45 арк.

536. Спр. 299. Дело о просящемся в Киево-Печерскую лавру на всегдашнее послушание с заслугой монашества киевском мещанине Григории Руднике (Монах Прохор), 1818 р., 34 арк.

537. Спр. 318. Дело о принятии в Лавру на послушание дворянина Ивана Полетики (монах Иосиф), 1820–1823 рр., 22 арк.

538. Спр. 319. О Василии Соловьянове. (Монах Вукол), 1821–1831 рр., 77 арк.

539. Спр. 321. Дело о принятии в Лавру навсегда шляхтича Антона Комаровского, с заслугой в свое время монашества (иеромонах Анатолий), 1820–1842 рр., 57 арк.

540. Спр. 337. Дело по прошению отставного от военной службы рядового Саввы Васильева о принятии его в сию Лавру на всегдашнее послушание (монах Сергей, в схиме Силуан), 1822–1863 рр., 44 арк.

541. Спр. 377. О крестьянине Григории Карпенко. Пострижен в монашество 25 ноября 1833 г. (Галактион), 1825–1826 рр., 15 арк.

542. Спр. 379. О мещанине Иоанне Крижановском. Пострижен в монашество 25 ноября 1833 г. (Имя в монашестве Иерон), 1825 р., 10 арк.

543. Спр. 408. Дело о принятии на послушание чердынского мещанина Андрея Мичурина. В монашестве с 14 февраля 1831 г. Имя ему Антонин, 1828–1830 рр., 17 арк.

544. Спр. 459. О помещицьем крестьянине Якове Владимирове с 28 апреля 1833 г., в монашестве с 16 апреля 1836 г. (Иоасаф), 23 арк.

545. Спр. 467. Дело Духовного Собора о пострижении в великую схиму монаха Киево-Печерской лавры Кесария и о прочем (в схиме Акакий), 1866 р., 35 арк.

546. Спр. 791. Дело Духовного Собора Киево-Печерской Успенской лавры о награждении наперстным крестом иеромонаха Манассии (Мехедов) и о прочем, к нему относящемся, 1831–1880 pp., 45 арк.

547. Спр. 836. Дело Духовного Собора Киево-Печерской Успенской лавры о монахе Илии (в мире Иван Севня), 1848–1893 pp., 23 арк.

548. Спр. 837. Дело Духовного Собора Киево-Печерской Успенской лавры о монахе Феодорите (в мире Феодор Елин), 1849–1884 pp., 53 арк.

549. Спр. 1004. Дело Духовного Собора Киево-Печерской Успенской лавры о монахе Геронтии (в мире Гавриил Нескубин), 1849–1902 pp., 38 арк.

550. Спр. 1007. Дело Духовного Собора Киево-Печерской Успенской лавры о схимонахе Иоанне (в мире Димитрий Ларионов), 1865–1900 pp., 26 арк.

551. Спр. 1013. Дело Духовного Собора Киево-Печерской Успенской лавры о монахе Сергии (в мире Савва Горбатков), 1856–1901 pp., 106 арк.

552. Спр. 1121. Дело Духовного Собора Киево-Печерской Успенской лавры о монахе Пафнутии (в мире Петр Цоколь), 1859–1906 pp., 18 арк.

553. Спр. 1140. Дело Духовного Собора Киево-Печерской Успенской лавры о принятии на послушание казака м-ка Седнева Черниговской губ. и уезда Стефана Страховского (монах Саторнин), 1877–1907 pp., 33 арк.

554. Спр. 1178. Дело Духовного Собора Киево-Печерской Успенской лавры о схимонахе Теофиле (Феодор Свириденко), 1867–1911 pp., 37 арк.

555. Спр. 1234. Дело Духовного Собора Киево-Печерской Успенской лавры о монахе Ювеналии (в мире Михаил Шведов), 1878–1912 pp., 40 арк.

556. Спр. 1235. Дело Духовного Собора Киево-Печерской Успенской лавры об иеродиаконе Израиле (в мире Илия Балагур), 1879–1912 pp., 58 арк.

557. Спр. 1286. Дело Духовного Собора Киево-Печерской Успенской лавры об иеросхимонахе Клеопе (монах Кассиан, в мире Корнилий Труш), 1858–1916 pp., 37 арк.

558. Спр. 1302. Дело Духовного Собора Киево-Печерской Успенской лавры о монахе Тимоне (в мире Тимофей Тимченко), 1870–1912 pp., 51 арк.

559. Спр. 1307. Дело Духовного Собора Киево-Печерской Успенской лавры о принятии в Лавру на послушание мещанина г. Аккермана Кишиневской губ. Иоанна Симеонова Рудницкого (монах Иосиф), 1879–1916 pp., 26 арк.

560. Спр. 1333. Дело Духовного Собора Киево-Печерской Успенской лавры о принятии в Лавру на послушание крестьянина Гродненской губ., Брестского у., Каменец-Литовской вол., дер. Шаличи Николая Антонова Волчка, 1893–1913 pp., 49 арк.

Оп. 1, КДС

561. Спр. 89. Протоколы заседаний Духовного собора за 2-е полугодие 1862 г., 1862 p., 454 арк.

562. Спр. 194. Протокол прихожих дел, имеющих течение в канцелярии Киево-Печерской лавры, 1786 p., 68 арк.

563. Спр. 197. Реестр входящим в Духовный Киево-Печерской лавры собор письменным делам, 1788 p., 95 арк.

564. Спр. 204. Докладной реестр резолюций Духовного собора, 1791–1792 pp., 228 арк.

565. Спр. 207. Реестр входящим в Духовный Киево-Печерской лавры собор письменным делам, следующим к докладу в оный собор для получения резолюций, 1793 p., 131 арк.

566. Спр. 230. Книга реестров входящих в Киево-Печерскую лавру разных бумаг, в 1800 году последовавших, 1800 p., 65 арк.

567. Спр. 234. Книга реестров входящих и исходящих записных Киево-Печерской лавры Духовного собора разных бумаг 1802 года, 1802 p., 130 арк.

568. Спр. 238. Реестр настольный вступающим Киево-Печерской лавры в Духовный собор бумагам, 1804 p., 49 арк.

569. Спр. 252. Входящий и исходящий реестры разных бумаг Киево-Печерской лавры Духовного собора 1810 года, 1810 p., 251 арк.

570. Спр. 256. Реестры входящих и исходящих Киево-Печерской лавры Духовного собора разных бумаг 1811 года, 1811 р., 235 арк.

571. Спр. 263. Входящий и исходящий реестры разным бумагам Киево-Печерской лавры Духовного собора, 1813 р., 197 арк.

572. Спр. 286. Реестр положительным для Лавры определениям и предложениям с 1822 по 1826 гг., 1826 р., 150 арк.

573. Спр. 290. Реестр разным входящим Киево-Печерской лавры в Духовный собор бумагам, 1822 р., 379 арк.

574. Спр. 291. Реестр выходящим Киево-Печерской лавры из Духовного собора бумагам, 1822 р., 160 арк.

575. Спр. 294, ч. 1–4. Реестр разным входящим Киево-Печерской лавры в Духовный собор бумагам, 1823 р., 482 арк.

576. Спр. 294, ч. 5. Реестр входящий Киево-Печерской лавры Духовного собора, 1823 р., 199 арк.

577. Спр. 295. Реестр исходящий Киево-Печерской лавры Духовного собора, 1823 р., 188 арк.

578. Спр. 298. Реестр исходящих Киево-Печерской лавры из Духовного собора разным бумагам, 1824 р., 294 арк.

579. Спр. 303. Черные и белые регистры отсылаемых к его высокопреосвященству делам и паки в собор возвращаемым с 1 июля 1825 года, 1825 р., 207 арк.

580. Спр. 306. Докладный реестр входящим к суждению Киево-Печерской лавры в Духовный собор разным бумагам, 1826 р., 482 арк.

581. Спр. 313. Докладный реестр входящим в Духовный собор бумагам, 1829 р., 477 арк.

582. Спр. 318. Докладный реестр входящих дел в Киево-Печерской лавры Духовный собор, 1831 р., 377 арк.

583. Спр. 321. Докладный реестр входящим к суждению Киево-Печерской лавры в Духовный собор разным бумагам, 1832 р., 321 арк.

584. Спр. 323. Докладный реестр вступающим Киево-Печерской лавры в Духовный собор к суждению бумагам за 1833 год, 1833 р., 470 арк.
585. Спр. 329. Докладный реестр входящим к суждению Киево-Печерской лавры в Духовный собор разным бумагам, 1835 р., 413 арк.
586. Спр. 332. Докладный реестр входящим к суждению Киево-Печерской лавры в Духовный собор разным бумагам, 1836 р., 460 арк.
587. Спр. 341. Протоколы заседаний Духовного собора за 1838 г., 1838 р., 102 арк.
588. Спр. 344. Докладный реестр вступающим Киево-Печерской лавры в Духовный собор к суждению бумагам за 1839 год, 1839 р., 447 арк.
589. Спр. 348. Докладный реестр вступающим Киево-Печерской лавры в Духовный собор к суждению бумагам за 1840 год, 1840 р., 392 арк.
590. Спр. 351. Докладный реестр вступающим Киево-Печерской лавры в Духовный собор к суждению бумагам за 1841 год, 1841 р., 510 арк.
591. Спр. 352. Докладный реестр вступающим Киево-Печерской лавры в Духовный собор к суждению бумагам, копия, 1842 р., 360 арк.
592. Спр. 359. Докладный реестр вступающим Киево-Печерской лавры в Духовный собор к суждению бумагам, 1843 р., 711 арк.
593. Спр. 362. Докладный реестр вступающим Киево-Печерской лавры в Духовный собор к суждению бумагам, 1844 р., 531 арк.
594. Спр. 365. Докладный реестр резолюций Духовного собора Киево-Печерской лавры, 1845 р., 434 арк.
595. Спр. 367. Докладный реестр вступающим в Духовный собор Киево-Печерской лавры к суждению бумагам за 1846 год, 1846 р., 490 арк.
596. Спр. 370. Докладный реестр вступающим Киево-Печерской лавры в Духовный собор к суждению бумагам за 1847 год, 1847 р., 370 арк.
597. Спр. 376. Докладный реестр вступающим Киево-Печерской лавры в Духовный собор к суждению бумагам за 1849 год, 1849 р., 608 арк.
598. Спр. 386. Докладный реестр вступающим Киево-Печерской лавры в Духовный собор к суждению бумагам за 1852 год, 1852 р., 613 арк.

599. Спр. 392. Докладный журнал Духовного собора Киево-Печерской лавры за 1853 г., 1853 р., 592 арк.
600. Спр. 394. Докладный журнал Киево-Печерской лавры Духовного собора за 1854 г., 1854 р., 448 арк.
601. Спр. 396. Докладный журнал Духовного собора Киево-Печерской лавры за 1855 г., 1855 р., 408 арк.
602. Спр. 400. Докладный журнал Духовного собора Киево-Печерской лавры за 1856 г., 1856 р., 484 арк.
603. Спр. 403. Протоколы заседаний Духовного собора за 1857 г., 1857 р., 528 арк.
604. Спр. 408. Докладный журнал вступающим в Духовный собор Киево-Печерской Успенской лавры к суждению бумагам за 1858 г., 1858 р., 709 арк.
605. Спр. 411. Протоколы заседаний Духовного собора за 1-е полугодие 1859 г., 1859 р., 337 арк.
606. Спр. 412. Протоколы заседаний Духовного собора за 1-е полугодие 1859 г., 1859 р., 390 арк.
607. Спр. 417. Протоколы заседаний Духовного собора за 1-е полугодие 1861 г., 1861 р., 396 арк.
608. Спр. 418. Протоколы заседаний Духовного собора за 2-е полугодие 1861 г., 1861 р., 410 арк.
609. Спр. 422. Протоколы заседаний Духовного собора за 1-е полугодие 1862 г., 1862 р., 436 арк.
610. Спр. 423. Реестр резолюций митрополита Арсения по докладам Духовного собора за 1862–1876 гг., 14 арк.
611. Спр. 425. Протоколы заседаний Духовного собора за 1-е полугодие 1863 г., 1863 р., 412 арк.
612. Спр. 426. Протоколы заседаний Духовного собора за 2-е полугодие 1863 г., 1863 р., 446 арк.

613. Спр. 428. Протоколы заседаний Духовного собора за 1-е полугодие 1864 г., 1864 р., 434 арк.
614. Спр. 429. Протоколы заседаний Духовного собора за 2-е полугодие 1864 г., 1864 р., 649 арк.
615. Спр. 431. Протоколы заседаний Духовного собора за январь – февраль 1865 г., 1865 р., 222 арк.
616. Спр. 432. Протоколы заседаний Духовного собора за февраль – март, сентябрь – декабрь 1865 г., 1865 р., арк. 223–705.
617. Спр. 434. Протоколы заседаний Духовного собора за 1-е полугодие 1866 г., 1866 р., 672 арк.
618. Спр. 435. Протоколы заседаний Духовного собора за 2-е полугодие 1866 г., 1866 р., 617 арк.
619. Спр. 438. Протоколы заседаний Духовного собора за 1-е полугодие 1867 г., 1867 р., 668 арк.
620. Спр. 439. Протоколы заседаний Духовного собора за 2-е полугодие 1867 г., 1867 р., 660 арк.
621. Спр. 441. Протоколы заседаний Духовного собора за 1-е полугодие 1868 г., 1868 р., 711 арк.
622. Спр. 442. Протоколы заседаний Духовного собора за 2-е полугодие 1868 г., 1868 р., 616 арк.
623. Спр. 445. Протоколы заседаний Духовного собора за 1-е полугодие 1869 г., 1869 р., 603 арк.
624. Спр. 446. Протоколы заседаний Духовного собора за 2-е полугодие 1869 г., 1869 р., 670 арк.
625. Спр. 448. Протоколы заседаний Духовного собора за 1-е полугодие 1870 г., 1870 р., 820 арк.
626. Спр. 449. Протоколы заседаний Духовного собора за 2-е полугодие 1870 г., 1870 р., 644 арк.
627. Спр. 453. Протоколы заседаний Духовного собора за 1-е полугодие 1871 г., 1871 р., 752 арк.

628. Спр. 454. Протоколы заседаний Духовного собора за 2-е полугодие 1871 г., 1871 р., 972 арк.

629. Спр. 457. Протоколы заседаний Духовного собора за 1-е полугодие 1872 г., 1872 р., 902 арк.

630. Спр. 458. Протоколы заседаний Духовного собора за 2-е полугодие 1872 г., 1872 р., 719 арк.

631. Спр. 459. Протоколы заседаний Духовного собора за 1-е полугодие 1873 г., 1873 р., 716 арк.

632. Спр. 460. Протоколы заседаний Духовного собора за 2-е полугодие 1873 г., 1873 р., 772 арк.

633. Спр. 461. Протоколы заседаний Духовного собора за 1-е полугодие 1874 г., 1874 р., 651 арк.

634. Спр. 462. Протоколы заседаний Духовного собора за 2-е полугодие 1874 г., 1874 р., 613 арк.

635. Спр. 464. Протоколы заседаний Духовного собора за 1-е полугодие 1875 г., 1875 р., 538 арк.

636. Спр. 465. Протоколы заседаний Духовного собора за 2-е полугодие 1875 г., 1875 р., 511 арк.

637. Спр. 467. Протоколы заседаний Духовного собора за 1-е полугодие 1876 г., 1876 р., 526 арк.

638. Спр. 468. Протоколы заседаний Духовного собора за 2-е полугодие 1876 г., 1876 р., 678 арк.

639. Спр. 470. Протоколы заседаний Духовного собора за 1-е полугодие 1877 г., 1877 р., 515 арк.

640. Спр. 472. Протоколы заседаний Духовного собора за 2-е полугодие 1877 г., 1877 р., 632 арк.

641. Спр. 474. Протоколы заседаний Духовного собора за 1-е полугодие 1878 г., 1878 р., 837 арк.

642. Спр. 475. Протоколы заседаний Духовного собора за 2-е полугодие 1878 г., 1878 р., 734 арк.

643. Спр. 476. Протоколы заседаний Духовного собора за 1-е полугодие 1879, 1879 р., 676 арк.

644. Спр. 482. Инструкции Духовного собора начальникам ведомств Лавры, 1880–1905 pp., 47 арк.

645. Спр. 483. Протоколы заседаний Духовного собора за 1-е полугодие 1880 г., 1880 р., 408 арк.

646. Спр. 484. Протоколы заседаний Духовного собора за 2-е полугодие 1880 г., 1880 р., 564 арк.

647. Спр. 489. Протоколы заседаний Духовного собора за 1-е полугодие 1881 г., 1881 р., 547 арк.

648. Спр. 490. Протоколы заседаний Духовного собора за 2-е полугодие 1881 г., 1881 р., 554 арк.

649. Спр. 495. Настольный реестр секретных бумаг, 1881–1898 pp., 55 арк.

650. Спр. 496. Протоколы заседаний Духовного собора за 1-е полугодие 1882 г., 1882 р., 705 арк.

651. Спр. 497. Протоколы заседаний Духовного собора за 2-е полугодие 1882 г., 1882 р., 714 арк.

652. Спр. 501. Протоколы заседаний Духовного собора за 1-е полугодие 1883 г., 1883 р., 585 арк.

653. Спр. 502. Протоколы заседаний Духовного собора за 2-е полугодие 1883 г., 1883 р., 532 арк.

654. Спр. 506. Протоколы заседаний Духовного собора за 1-е полугодие 1884 г., 1884 р., 414 арк.

655. Спр. 507. Протоколы заседаний Духовного собора за 2-е полугодие 1884 г., 1884 р., 600 арк.

656. Спр. 511. Протоколы заседаний Духовного собора за 1-е полугодие 1885 г., 1885 р., 517 арк.

657. Спр. 512. Протоколы заседаний Духовного собора за 2-е полугодие 1869 г., 1869 р., 596 арк.

658. Спр. 516. Протоколы заседаний Духовного собора за 1-е полугодие 1886 г., 1886 р., 741 арк.
659. Спр. 517. Протоколы заседаний Духовного собора за 2-е полугодие 1886 г., 1886 р., 636 арк.
660. Спр. 522. Протоколы заседаний Духовного собора за 1-е полугодие 1887 г., 1887 р., 741 арк.
661. Спр. 523. Протоколы заседаний Духовного собора за 2-е полугодие 1887 г., 1887 р., 770 арк.
662. Спр. 527. Протоколы заседаний Духовного собора за 1-е полугодие 1888 г., 1888 р., 804 арк.
663. Спр. 528. Протоколы заседаний Духовного собора за 2-е полугодие 1888 г., 1888 р., 814 арк.
664. Спр. 533. Журнал исходящим и входящим бумагам архива Духовного собора Киево-Печерской лавры, 1888–1906 pp., 10 арк.
665. Спр. 534. Протоколы заседаний Духовного собора за 1-е полугодие 1889 г., 1889 р., 819 арк.
666. Спр. 535. Протоколы заседаний Духовного собора за 2-е полугодие 1889 г., 1889 р., 808 арк.
667. Спр. 540. Протоколы заседаний Духовного собора за 1-е полугодие 1890 г., 1890 р., 758 арк.
668. Спр. 541. Протоколы заседаний Духовного собора за 2-е полугодие 1890 г., 1890 р., 747 арк.
669. Спр. 545. Доклады Духовного собора митрополиту, 1891–1902 pp., 200 арк.
670. Спр. 546. Протоколы заседаний Духовного собора за 1-е полугодие 1891 г., 1891 р., 616 арк.
671. Спр. 547. Протоколы заседаний Духовного собора за 2-е полугодие 1891 г., 1891 р., 667 арк.
672. Спр. 551. Протоколы заседаний Духовного собора за 1-е полугодие 1892 г., 1892 р., 710 арк.

673. Спр. 552. Протоколы заседаний Духовного собора за 2-е полугодие 1892 г., 1892 р., 884 арк.

674. Спр. 558. Протоколы заседаний Духовного собора за 1-е полугодие 1893 г., 1893 р., 801 арк.

675. Спр. 559. Протоколы заседаний Духовного собора за 2-е полугодие 1893 г., 1893 р., 788 арк.

676. Спр. 565. Протоколы заседаний Духовного собора за 1-е полугодие 1894 г., 1894 р., 621 арк.

677. Спр. 566. Протоколы заседаний Духовного собора за 2-е полугодие 1894 г., 1894 р., 893 арк.

678. Спр. 572. Протоколы заседаний Духовного собора за 1-е полугодие 1895 г., 1895 р., 893 арк.

679. Спр. 573. Протоколы заседаний Духовного собора за 2-е полугодие 1895 г. по II столу, 1895 р., 1116 арк.

680. Спр. 579. Протоколы заседаний Духовного собора за 1-е полугодие 1896 г., 1896 р., 957 арк.

681. Спр. 581. Протоколы заседаний Духовного собора за 2-е полугодие 1896 г., 1896 р., 1001 арк.

682. Спр. 585. Протоколы заседаний Духовного собора за 1-е полугодие 1897 г., 1897 р., 862 арк.

683. Спр. 586. Протоколы заседаний Духовного собора за 2-е полугодие 1897 г., 1897 р., 910 арк.

684. Спр. 592. Протоколы заседаний Духовного собора за 1-е полугодие 1898 г., 1898 р., 756 арк.

685. Спр. 596. Докладной реестр резолюций Духовного собора за 2-е полугодие 1898 г. по II столу, 1898 р., 1118 арк.

686. Спр. 599. Протоколы заседаний Духовного собора за 1-е полугодие 1899 г., 1899 р., 757 арк.

687. Спр. 600. Протоколы заседаний Духовного собора за 2-е полугодие 1899 г., 1899 р., 663 арк.

688. Спр. 602. Докладной реестр резолюций Духовного собора за 1-е полугодие 1899 г. по II столу, 1899 р., 1069 арк.

689. Спр. 605. Протоколы Духовного собора за 2-е полугодие 1900 г., 1900 р., 610 арк.

690. Спр. 607. Докладной реестр резолюций Духовного собора за 1-е полугодие 1900 г. по II столу, 1900 р., 824 арк.

691. Спр. 610. Протоколы заседаний Духовного собора за 1-е полугодие 1901 г., 1901 р., 805 арк.

692. Спр. 612. Докладной реестр резолюций Духовного собора за 1-е полугодие 1901 г. по II столу, 1901 р., 1018 арк.

693. Спр. 613. Докладной реестр резолюций Духовного собора за 2-е полугодие 1901 г. по II столу, 1901 р., 1045 арк.

694. Спр. 617. Протоколы заседаний Духовного собора за 1-е полугодие 1902 г., 1902 р., 877 арк.

695. Спр. 618. Протоколы заседаний Духовного собора за 2-е полугодие 1902 г., 1902 р., 725 арк.

696. Спр. 620. Докладной реестр резолюций Духовного собора за 1-е полугодие 1902 г. по II столу, 1902 р., 1066 арк.

697. Спр. 621. Докладной реестр резолюций Духовного собора за 2-е полугодие 1902 г. по II столу, 1902 р., 574 арк.

698. Спр. 623. Книга Канцелярии Духовного собора Киево-Печерской лавры на записку бумаг, поручаемых к исполнению начальникам ведомств при копиях резолюций Духовного собора, 1902–1913 pp., 88 арк.

699. Спр. 625. Протоколы заседаний Духовного собора за 1-е полугодие 1903 г., 1903 р., 1001 арк.

700. Спр. 626. Протоколы заседаний Духовного собора за 2-е полугодие 1903 г., 1903 р., 1001 арк.

701. Спр. 631. Протоколы заседаний Духовного собора за 1-е полугодие 1904 г., 1904 р., 883 арк.

702. Спр. 632. Протоколы заседаний Духовного собора за 2-е полугодие 1904 г., 1904 р., 706 арк.
703. Спр. 637. Протоколы заседаний Духовного собора за 2-е полугодие 1905 г., 1905 р., арк. 677–1376.
704. Спр. 643. Протоколы заседаний Духовного собора за 1-е полугодие 1906 г., 1906 р., 717 арк.
705. Спр. 644. Протоколы заседаний Духовного собора за 2-е полугодие 1906 г., 1906 р., 710 арк.
706. Спр. 650. Протоколы заседаний Духовного собора за 1-е полугодие 1907 г., 1907 р., 805 арк.
707. Спр. 651. Протоколы заседаний Духовного собора за 2-е полугодие 1907 г., 1907 р., 739 арк.
708. Спр. 656. Протоколы заседаний Духовного собора за 1-е полугодие 1908 г., 1908 р., 757 арк.
709. Спр. 657. Протоколы заседаний Духовного собора за 2-е полугодие 1908 г., 1908 р., 732 арк.
710. Спр. 663. Протоколы заседаний Духовного собора за 2-е полугодие 1909 г., 1909 р., 875 арк.
711. Спр. 669. Протоколы заседаний Духовного собора за 1-е полугодие 1910 г., 1910 р., 865 арк.
712. Спр. 670. Протоколы заседаний Духовного собора за 2-е полугодие 1910 г., 1910 р., 321 арк.
713. Спр. 677. Инструкция для руководства при посещении их императорскими величествами Киево-Печерской лавры, 1911 р., 2 арк.
714. Спр. 678. Протоколы заседаний Духовного собора за 1-е полугодие 1911 г., 1911 р., 629 арк.
715. Спр. 679. Протоколы заседаний Духовного собора за 2-е полугодие 1911 г., 1911 р., 562 арк.
716. Спр. 685. Протоколы заседаний Духовного собора за 1-е полугодие 1912 г., 1912 р., 566 арк.

717. Спр. 686. Протоколы заседаний Духовного собора за 2-е полугодие 1912 г., 1912 р., 647 арк.

718. Спр. 692. Протоколы заседаний Духовного собора за 1-е полугодие 1909 г., 1909 р., 735 арк.

719. Спр. 693. Протоколы заседаний Духовного собора за 1-е полугодие 1913 г., 1913 р., 659 арк.

720. Спр. 696. Протоколы заседаний Духовного собора за 2е полугодие 1913 г., 1913 р., 786 арк.

721. Спр. 699. Докладной реестр резолюций Духовного собора за 1913 г. по 2-му столу, 1913 р., 1142 арк.

722. Спр. 703. Протоколы заседаний Духовного собора за 1-е полугодие 1914 г. 1914 р., 658 арк.

723. Спр. 705. Докладной реестр резолюций Духовного собора за 1-е полугодие 1914 г. по II столу, 845 арк.

724. Спр. 706. Докладной реестр резолюций Духовного собора за 2-е полугодие 1914 г. по II столу, арк. 846–2641.

725. Спр. 710. Протоколы заседаний Духовного собора за 2-е полугодие 1915 г., ч. 1. 1915 р., 605 арк.

726. Спр. 711. Протоколы заседаний Духовного собора за 1-е полугодие 1915 г., ч. 2. 1915 р., 568 арк.

727. Спр. 716. Реестр входящих документов за январь – декабрь 1916 г., 1916 р., 836 арк.

728. Спр. 717. Протоколы заседаний Духовного собора за 1-е полугодие 1916 г. по II столу, 1916 р., 956 арк.

729. Спр. 718. Протоколы заседаний Духовного собора за 2-е полугодие 1916 г. по II столу, 1916 р., арк. 957–1872.

730. Спр. 719. Протоколы заседаний Духовного собора за 1917 г., 1917 р., 395 арк.

731. Спр. 724. Протоколы заседаний Духовного собора за 1-е полугодие 1918 г., 1918 р., 365 арк.

732. Спр. 725. Протоколы заседаний Духовного собора за 2-е полугодие 1918 г., 1918 р., 394 арк.

733. Спр. 730. Протоколы заседаний Духовного собора за 1-е полугодие 1919 г., 1919 р., 144 арк.

734. Спр. 731. Протоколы заседаний Духовного собора за 2-е полугодие 1919 г., 1919 р., 144 арк.

735. Спр. 743. Протоколы заседаний Духовного собора за 1921 г., 1921 р., 36 арк.

736. Спр. 744. Протоколы заседаний Духовного собора за 1922 г., 1922 р., 30 арк.

737. Спр. 759. Сдаточная опись делам, поступившим в лаврский архив по выписке и высылке книг, икон и прочего по третьему столу Канцелярии Духовного собора Киево-Печерской лавры. Ч 1, 1865–1893 рр., 92 арк.

738. Спр. 760. Опись делам братского стола Духовного собора Киево-Печерской лавры разным ведомствам Лавры, 1860–1877 рр., 41 арк.

Ф. 130. Києво-Видубицький монастир

Оп. 3.

739. Спр. 58. Дело об эвакуации церковного имущества монастыря в связи с приближением немецких войск, 1914 р., 41 арк.

Ф. 169. Михайлівський Золотоверхий монастир

Оп. 3, § 6, ст. 2.

740. Спр. 17. Дело о смертоносной заразе эпидемической болезни холере и о действиях противу оной, 1830 р., 81 арк.

Оп. 8.

741. Спр. 2909. Дело об устройстве формы с священными изображениями для отливки стеклянных пузырьков, раздаваемых богомольцам, 1880 р., 5 арк.

742. Спр. 5252. Дело о вывозе имущества и должностных лиц для сопровождения такового, на случай объявления военных действий в Империи, 1913 р., 35 арк.

Ф. 182. Канцелярія Київського митрополита

Оп. 1.

743. Спр. 212. Переписка о принесении в дар Киево-Печерской лавре акафистов, составленных губернским секретарем Ковалевским, с приложением акафистов, 1882 р., 31 арк.

744. Спр. 262. Реестр бумаг, исходящих из канцелярии митрополита Флавиана за 1907 г., арк. 1–37.

Оп. 2.

745. Спр. 95. Рапорт митрополита Арсения Синоду о посылке в г. Полоцк частицы мощей бывшей игумении Полоцкого монастыря, 1870 р., 2 арк.

Ф. 193. Київське намісницьке правління

Оп. 1.

746. Спр. 303. Описание почтовых станций и Киевской губернии, 1787 р., 124 арк.

Ф. 442. Канцелярія Київського військового, Подільського і Волинського губернатора

Оп. 33.

747. Спр. 1533. Дело по донесению киевского старшего полицмейстера о происшествиях, воровствах и грабежах по г. Киеву, 1856–1857 рр., 204 арк.

Оп. 34.

748. Спр. 841. Дело о приеме Государя Императора в Киеве, 1857 р., 139 арк.

Оп. 535.

749. Спр. 108. Дело по прошению тобольского мещанина Игнатия Саматульского о дозволении ему временной отлучки в г. Киев, 1882 р., 2 арк.

Оп. 829.

750. Спр. 318. Дело о дозволении поселенцу Иркутской губернии Софрону Залесову прибыть в Киевскую губернию для поклонения святым мощам, 1879–1880 рр., 17 арк.

Ф. 533. Канцелярія київського військового губернатора. Поліційна частина.

Оп. 2.

751. Спр. 354. Дело по обвинении крестьянина д. Лезника Сольвычегодской округи Вологодской губ. Чухломина А. в краже мощей из пещеры Киево-Печерской лавры, 1828 р., 25 арк.

Ф. 707. Канцелярія попечителя Київського навчального округу

Оп. 160.

752. Спр. 8. Обращение по поводу участия учащихся г. Киева в предстоящем торжестве перенесения мощей св. преп. Евфросинии из Киево-Печерской лавры в Полоцк, 1910 р., арк. 443–445.

Науковий архів Інституту археології Національної академії наук України

Ф. 10. Курінний П. П.

753. Спр. 27/7. Сведения о св. мощах, находящихся в ведении Церковной Общины Киево-Печерской Успенской лавры, арк. 3–4.

Центральний державний архів кінофотофонодокументів України ім.

Г. С. Пшеничного

754. Спр. 4-14723. Царські врата Успенського собору Києво-Печерської лаври та ікона Успіння Богородиці, після 1922 р.

755. Спр. П-007686. Тайная лаборатория фабрикации мощей на дальних пещерах.

756. Спр. Р-007683. Способы борьбы против крестьянских революционных восстаний.

757. Спр. Р-007685. «Мощі Евстратія, зфабриковані манахами з різних людських кістяків з метою чорносотенсько-антисемітської пропаганди.

Российский государственный исторический архив (г. Санкт-Петербург)

Ф. 796. Канцелярия Синода.

Оп. 158. – II ст. – III отд.

758. Ед. хр. 1703. Дело по рапорту преосвященного Киевского о кипарисной обложенной серебром раке, пожертвованной Аксаковой для мощей святителя Михаила, почивающего в Лаврском Успенском храме, 25 мая 1877 – 12 октября 1877 гг., 2 л.

Оп. 190. – III ст. – VI отд.

759. Ед. хр. 73. Дело о поругании святыни в Киево-Печерской лавре, 1917 г., 2 л.

760. Ед. хр. 219. Дело о перенесении мощей преподобной Евфросинии Полоцкой из Киево-Печерской лавры в Полоцкий Спасо-Евфросиниевский женский монастырь, 1909/1912 гг., 519 л.

Оп. 195. – III ст. – IV отд.

761. Ед. хр. 3053. По ходатайству жителей города Мценска о перенесении в их город из Киева святых мощей священномученика Кукши, 8 мая 1912 г. – 15 июля 1913 г., 112 л.

Оп. 445.

762. Д. 771. Определение Синода об эвакуации Киево-Печерской и Александро-Невской лавр, о перемещении церковнослужителей, по ходатайству управляющего Генеральным Консульством в Салониках о разрешении прибыть в Россию настоятелю келии на Афоне, 19 августа – 18 сентября 1917 г., 205 л.

Ф. 797. Канцелярия обер-прокурора Синода.

Оп. 1.

763. Д. 1372. Отпуск письма к синодальному члену, преосвященнейшему Самуилу митрополиту Киевскому о учинении справки, где и когда обретены мощи святителя Михаила, первого митрополита Киевского, 13 мая 1795, 1 л.

Оп. 2.

764. Д. 5134. По отношению военного министра с пояснением высочайшего повеления о немедленном отводе мест в садах монастырских для построения укреплений. О приведении тех мест в первобытное состояние, 1812/1815 гг., 78 л.

Оп. 22. – 2 ст. – 1 отд.

765. Ед. хр. 233. О мощах преподобной Евфросинии Полоцкой, 30 января 1852 – 10 июля 1857 гг., 4 л.

Оп. 28. – 2 ст. – 3 отд.

766. Ед. хр. 83. По отношению исправляющего должность статс-секретаря у принятия прошений на Высочайшее имя приносимых, с препровождением всеподданейшего прошения жителей города Полоцка о перенесении мощей св. Евфросинии из Киево-Печерской лавры в Полоцкий Спасский монастырь, 31 октября 1858 – 27 июля 1860 гг., 15 л.

Ф. 815. Александро-Невская лавра Синода.

Оп. 16.

767. Д. 1078. О Байбузской иконе Божией Матери, 1836 г., 26 л.

Отдел рукописей Российской национальной библиотеки (г. Санкт-Петербург).

Ф. 498. Муравьев А. Н. и Семенов М. О.

768. Ед. хр. № 10. Муравьев А. Н. Записка о сохранении самобытности Киева. Авторизованная письм. копия, начало 1870-х гг., 10 л.

Джерела, розміщені у храмах і печерах Києво-Печерської Успенської лаври

769. Ковчег для часточок мощей усіх свв. прпп. Печерських з Успенського собору.

770. Рака св. пмч. архід. Стефана в Успенському соборі Києво-Печерської Успенської лаври.

771. Рака св. прав. Іуліанії Гольшанської в Дальніх печерах Києво-Печерської Успенської лаври.

772. Рама для мироточивої глави в Дальніх печерах Києво-Печерської Успенської лаври.

Публікації джерел

773. 15 июня, по случаю памяти святителя Михаила // Киевские епархиальные ведомости. Отдел неоф. № 13 (1 июля). 1898. С. 560.
774. 2 июля... // Листок для Харьковской епархии [отд. 2-й журнала «Вера и разум»]. № 14 (31 июля). 1887. С. 311.
775. 2 мая в Лаврской Великой церкви // Киевские епархиальные ведомости. Отдел неоф. № 10 (16 мая). 1896. С. 394–395.
776. 4 мая 1904 г. Е. И. В. Государь император Николай Александрович прибыл в Белгород и при посещении Св. Троицкого собора склонил чело пред ракой святителя Иоасафа (літографія). К., 1911.
777. 21-го сего марта въ Великой Лаврской церкви // Киевские епархиальные ведомости. Отдел неоф. № 7 (1 апреля). 1898. С. 314.
778. 27 марта... // Харьковские епархиальные ведомости. Отдел оф., неоф. № 15 (10 апреля). 1883. С. 247–248.
779. 27 октября, в 800-летнюю годовщину... // Киевские епархиальные ведомости. Отдел неоф. № 44 (2 ноября). 1914. С. 1079.
780. 31 мая, в неделю Всех Святых // Киевские епархиальные ведомости. Отдел неоф. № 13 (1 июля). 1898. С. 559.
781. А. Д. Китаевская пустынь близ Киева // Киевские епархиальные ведомости. Отдел 2. № 15 (1 августа). 1867. С. 459–465. ***
782. А. И. Праздничные священнослужения в Киево-Печерской Лавре // Киевские епархиальные ведомости. Отдел 2. 1881. № 34 (26 августа). С. 4. ***
783. Абрамов Н. А. Павел II Конюшкевич, митрополит Тобольский и Сибирский. 1757–1768. [СПб.] : Странник, ценз. 1868. 20 с.
784. Аксаков И. С. Письма к родным. 1849–1856. М. : Наука, 1994. С. 254–257. (Литературные памятники).
785. Аксенов Н. Из дневника путевых воспоминаний приходского священника // Прибавления к церковным ведомостям. № 32. 1896. С. 1150–1157.

786. Анђелковић М. Допис уредништву «Источника» // Босанско-херцеговачки источник : мјесечни духовни часопис за црквено-просвјетне потребе српско-православног свештенства у БиХ. Сарајево : АЕМ Конзисторија, 1894. Свеска 1 (Јануар). С. 35–36.

787. Андреев П. Н. Иллюстрированный путеводитель по Юго-Западным казенным ж. д. Изд. 2. К., 1898.

788. Анненский И. Киевские пещеры // Анненский И. Кипарисовый ларец. Вторая книга стихов (посмертная). М. : Гриф, 1910. С. 25.

789. Архангел Михаил, Батошевски манастир «Успение Богородично» (1837, Цаню Захаријев Стари?), дрво, темпера, 114 × 70 см // Икони от Тревненски зографи. София : Септември, 1978. № 59.

790. Архиерейские богослужения // Киевские епархиальные ведомости. Отдел неоф. № 11 (1 июня). 1898. С. 496–499.

791. Архиерейские богослужения // Киевские епархиальные ведомости. Отдел неоф. № 21 (1 ноября). 1897. С. 962–963.

792. Аскоченский В. Всенощное бдение на кануне дня Успения Пресвятыя Богородицы (Из дневника моего) // Киевские губернские ведомости. 1856. № 39. Отд. 2. Ч. неоф. С. 189–193.

793. Атаманский И. Поучительное путешествие в Киев на богомолье с обратившимися из штундизма в православие // Херсонские епархиальные ведомости. 1891. № 20 (15 октября). Прибавления. С. 631–633.

794. Архипастырское благословение за пожертвования и разные заслуги по епархиальному ведомству // Холмско-Варшавский епархиальный вестник. Отд. 1. № 24 (15/27 декабря). 1893. С. 438.

795. Байбузская икона // Полный православный богословский энциклопедический словарь. М., 1913. Т. 1. С. 284.

796. Б[антыш]-К[аменицкий] Д. Путешествие в Молдавию, Валахию и Сербию. М. : А. Решетников, 1810. 188 с.

797. Барвінський О. Моя подорож на Україну // Барвінський О. Спомини з мого життя. Нью-Йорк – К. : Смолоскип, 2004. Ч. 1 і 2. С. 334–365.

798. Барсова К. Дневник иерусалимской поклонницы // Церковный вестник. 1885. № 5. С. 93–100.

799. Батюшков П. И. Белоруссия и Литва: исторические судьбы Северо-Западного края. СПб. : Общественная польза, 1890. 183 с.

800. Башкирцева М. Дневник. 1881. URL : <https://tinyurl.com/ydcytbn8>

801. Беляев П. И. У великих святынь: (Из путевых заметок). Тамбов, Воронеж, Курск, Чернигов, Киев, Полтава и Харьков. Саратов : Тип. Союза печ. дела и продажи изд., 1909. II, 138 с. ***

802. Беседы с старообрядцами участковых миссионеров Жиздринского уезда священников сел: Бересны Иоанна Доброва и Боянович Петра Казанского // Калужские епархиальные ведомости. Отд. неоф. № 17 (15 сентября). 1901. С. 454–461.

803. Биковський Л. Від Привороття до Трапезунду (спомини 1895–1918). Мюнхен – Денвер : Дніпрова хвиля, 1969. 136 с.

804. Биография священника Владимирской губернии Шуйского уезда погоста Ильинского Михаила Николаевича Соловьева // Вятские епархиальные ведомости. Отд. духовно-литературный. № 10 (16 мая). 1865. С. 274–290.

805. Благословение святой Киево-Печерской лавры Серафимовскому скиту. Беседа по случаю прибытия крестным ходом частицы святых мощей из Киевских пещер Преподобного и Богоносного Отца нашего Дамиана Целебника в благословение Свято-Серафимовскому скиту, на Белой горе, Пермской епархии 18 июня 1907 г. Оханск : П. П. Сбоев, 1908. 24 с.

806. Ближние пещеры Киево-Печерской лавры. При гробах Киево-Печерских подвижников. К. : КПЛ, 1908. 18 с. ***

807. Богоматерь: полное иллюстрированное описание ее земной жизни и посвященных ее имени чудотворных икон / под. ред. Е. Поселянина. СПб. : П. П. Сойкин, 1909. 800 с.

808. Богомольцы в Киево-Печерской лавре. А. Хрущева // Баранов А. Г. Сборник статей, примененный к обучению чтению гражданской печати в

одноклассных церковно-приходских школах. СПб. : Полубояринов, 1889. С. 108.

809. Богородица с младенца, неизвестен произход, 1837. Древо, темпера, 68 × 98 см. Църковен историко-археологически музей, София // Икони от Тревненски зографи. София : Септември, 1978. № 39.

810. Богородица Одигитрия, Батошевски манастир «Успение Богородично» (1837, Захария Цанюв ?), дръво, темпера, 114 × 75 см // Икони от Тревненски зографи. София : Септември, 1978. № 60.

811. Богородица Одигитрия, църква «Св. Илия», Севлиево, 1843 (Захария Цанюв), дръво, темпера, 120 × 75 см // Икони от Тревненски зографи. София : Септември, 1978. № 69.

812. Богородичен акатист, Батошевски манастир «Успение Богородично», рука писа Цаню Захариев Зограф и син его Захария от село Тръвна, 1837, дръво, темпера, 121 × 91 см // Икони от Тревненски зографи. София : Септември, 1978. № 55.

813. Болгарская депутация // Киевские епархиальные ведомости. Отд. неоф. № 15 (1 августа). 1895. С. 708–710.

814. Б-ров И. Письма паломника // Саратовские епархиальные ведомости. Отдел неоф. № 17 (15 сентября). 1890. С. 702–709.

815. Бублик В. Д. Путеводитель по Киеву и его окрестностям : с адресным отделом, планом и фототип. г. Киева. К. : Кульженко, 1897. 256 с.

816. Бугославский П. Летняя экскурсия воспитанниц Черниговского епархиального женского училища в г. Киев, по Днепру и в Козельщанский монастырь // Черниговские епархиальные известия. Отдел неоф. № 24 (15 декабря). 1911. С. 727–736.

817. Будрина Р. Челябинский Одигитриевский женский монастырь (1904 г.) // Дореволюционный Челябинск в слове современников: Собрание текстов. Челябинск : Центр ист.-к. наследия г. Челябинска, 1997. С. 25–40.

818. Бурьянов [Бурнашев] В. Прогулка с детьми по России. Ч. III. СПб. : Тип. Имп. Росс. Акад., 1837. 421 с.

819. Бурса Г. Паломничество в Киев прихожан церкви с. Годышева Мазовецкого уезда, Ломжинской губернии // Варшавский епархиальный листок. Отдел 2. № 1 (1 января). 1911. С. 11–13.

820. Бухарев И. Жития всех святых, празднуемых православной греко-русской церковью (поименованных в месяцеслове Священного Синода и других месяцесловах) и сказания о всех праздниках православной церкви и чудотворных иконах пресвятой Богородицы. М. : И. Д. Сытин, 1896. 768 с.

821. В. Т. Поездка учеников Пинского духовного училища во время летних каникул текущего 1903 года в г. Киев (окончание) // Минские епархиальные ведомости. Отдел неоф. № 21 (1 ноября). 1903. С. 502–509.

822. Варіанти проекту головного іконостаса Успенського собору. Архітектор О. Щусєв. 1902 р. // Успенський собор : [архітектура собору, монумент. живопис, некрополь собору, ризниця собору : альбом]. К. : Балтія-Друк, 2015. С. 86.

823. Вениамин (Федченков), митр. Церковные соборы в Москве и Киеве // Вениамин (Федченков), митр. Россия между верой и безверием. М. : Развитие духовности, культуры и науки, 2003. С. 485–556.

824. Вертинский А. Н. Дорогой длинною... URL : <https://tinyurl.com/yb64e4ma>

825. Вилков А. А. С немцами по России. Варшава : Тип. Губ. правления, 1912. 171 с.

826. Виноградов И. Г. О Феодоритовом слове : Опыт библиогр. исслед. о двуперстии. М. : Синод. тип., 1866. [6], VI, IV, 201 с.

827. Вишневецкий М. Приезд его императорского высочества великого князя Константина Константиновича // Киевлянин. 1910. № 110. 22.04.1910. С. 3.

828. Во время торжеств перенесения св. мощей преподобной Евфросинии, княжны Полоцкой... // Киевлянин. 1910. № 108. 18.04.1910. С. 5.

829. Во исполнение постановления Св. Синода... // Забайкальские епархиальные ведомости. Отдел неоф. № 14 (15 июля). 1914. С. 501–502.

830. Вознесенская второкласная общежительная Давыдова пустынь Серпуховского уезда, Московской губернии. Краткий исторический очерк с рисунками. К 400-летию ее существования (1515–1915 гг.). М. : Русская печатня, 1915. 104 с.

831. Воронович Н. В. 12. Киев // Воронович Н. В. Вечерний звон. Очерки прошлого. Т. 1. 1891–1917. Нью-Йорк : Украина, 1955. С. 57–63.

832. Воскресенский А. Настоятель Павло-Обнорского монастыря игумен Иоасаф, в схиме Серафим († 20 ноября 1884 года). (Окончание) // Прибавления к Вологодским епархиальным ведомостям. № 22 (15 ноября). 1904. С. 608–620.

833. Воспоминания Богатинова // Русский архив. Вып. 3. 1899. С. 410–440.*

834. Воспоминания Н. В. Линки «Всеукраинский музейный городок» [1970-е гг.]. Фонд А. Н. Яковлева. База данных документов, документ № 1. URL : <https://tinyurl.com/l9qq6sr>

835. Воспоминания священника о. Феодора Кистяковского (1807–185... г.) // Киевская старина. К., 1895. Т. 48. С. 44–63.

836. Восьмисотлетие со дня кончины Нестора Летописца // Исторический вестник. Т. 138. 1914. С. 1044.

837. Вскрытие мощей Евфросинии Полоцкой. Протокол // О святых мощах (Сборник материалов). М. : Госполитиздат, 1961. С. 81–83.

838. Вскрытие мощей Сергия Радонежского 11 апреля 1919 г. Издание Кино-Отдела Н. К. П. 5 мин. 23 с. URL : <https://tinyurl.com/y346cjhc>

839. Встреча митрополита Киевского и Галицкого Исидора в св. Киево-Печерской лавре // Киевские губернские ведомости. 1858. № 50. Ч. неоф. С. 313–317. ***

840. Вчера, 15 августа... // Киевлянин. 1898. № 225. С. 3.

841. Вчера, 15 августа, в день... // Киевлянин. 1900. № 226. С. 3.

842. Вчера, 15 августа в день Успения... // Киевлянин. 1901. № 225. С. 3.

843. Выдержки из дневника Великого Князя Константина Константиновича // Полоцкое радование: Спасо-Евфросиниевские торжества

1910 год. Полоцк : Свято-Евфросиниевский женский монастырь в г. Полоцке Полоцкой епархии Белорусской Православной Церкви, 2010. С. 292–296.

844. Гавриловский В. Киев и его достопримечательности (из летних впечатлений) // Симбирские епархиальные ведомости. Отдел неоф. № 21 (1 ноября). 1897. С. 834–842.

845. Галичанка (Кисілевська О.). Вразіння з дороги. Львів : Накладом власним, 1910. 156 с.

846. Ганицкий И. Преподобные печерские отцы Спиридон просфорник, Никодим и Эразм. СПб. : В. В. Комаров, 1905. 18 с.

847. Ганицкий И. Св. Киево-печерская Лавра // Киевские епархиальные ведомости. Отдел неоф. № 8 (16 апреля). 1896. С. 296–299.

848. Ганкевич В. Паломническая экскурсия деревенского церковного хора в г. Киев // Киевские епархиальные ведомости. Отдел неоф. № 17 (29 июня). 1903. С. 466–468.

849. Ганкевич М. Паломничество крестьян 1 Константиновского благочиннического округа Седлецкой губ. // Холмско-Варшавский епархиальный вестник. Отдел 2. № 48 (1 декабря). 1902. С. 580–582.

850. Где пребывает Почаевская икона Божией Матери // Русский паломник. 1914. № 34. 24 августа. С. 549.

851. Гейман В. В. По градам и весям родной земли : (10000 верст на автомобиле). СПб. : Техн. изд-во инж. Н. Кузнецова, [1914]. [4], 126 с.

852. Гербачевский Ф. Путешествие паломников на поклонение Киевским святыням из приходов Горбовского, Воскрыницкого, Корчевского, Костеневичского, Ортель-Королевского, Жешинского и Луковецкого Седлецкой губ. // Холмско-Варшавский епархиальный вестник. Отдел 2. № 6 (9 февраля). 1903. С. 74–77.

853. Гербачевский Ф. Путешествие паломников на поклонение Киевским святыням из приходов Горбовского, Воскрыницкого, Корчевского, Костеневичского, Ортель-Королевского, Жешинского и Луковецкого

Седлецкой губ. (Продолжение) // Холмско-Варшавский епархиальный вестник. Отдел 2. № 7 (16 февраля). 1903. С. 90–92.

854. Гербачевский Ф. Путешествие паломников на поклонение Киевским святыням из приходов Горбовского, Воскрыницкого, Корчевского, Костеневичского, Ортель-Королевского, Жешинского и Луковецкого Седлецкой губ. (Окончание) // Холмско-Варшавский епархиальный вестник. Отдел 2. № 8 (23 февраля). 1903. С. 98–102.

855. Главная церковная и ризничная опись Дальних пещер Киево-Печерской лавры, составленная в 1892 г. // Лаврський альманах. Києво-Печерська лавра в контексті української історії та культури. Збірник наукових праць. 2012. Вип. 27. Спец. вип. 10. С. 8–16.

856. Главная церковная ризничная опись Ближних пещер Киево-Печерской лавры, составленная в 1893 г. // Лаврський альманах. Києво-Печерська лавра в контексті української історії та культури. Збірник наукових праць. 2012. Вип. 27. Спец. вип. 10. С. 126–139.

857. Глаголев А. Записки русского путешественника : в 4 ч. СПб. : тип. Императорской российской акад., 1837. Ч. 1. 286 с.*

858. Головин В. На «Юге» России // Вятские епархиальные ведомости. Отд. неоф. № 1–2 (10 января). 1913. С. 14–28.

859. Головин В. На «Юге» России // Вятские епархиальные ведомости. Отдел неоф. № 4 (24 января). 1913. С. 104–117.

860. Гончаренко А., о. Споминки. Едмонтон : Славута, 1965. 19 с.

861. Горицкий Я. Угреша. Воспоминания об Угрешской Николаевской пустыни, отстоящей от Москвы в 15 верстах. 2 изд. испр. и доп. М. : Синод. тип., 1867. 60 с.

862. Городская хроника // Киевские губернские ведомости. 1853. № 34. Отд. 2. Ч. неоф. С. 261–262.

863. Гробница св. Евфросинии Полоцкой в Киево-Печерской лавре. Гравюра // Батюшков П. И. Белоруссия и Литва: исторические судьбы Северо-Западного края. СПб. : Общественная польза, 1890. С. 27.

864. Гробовой иеромонах Амфилохий у гробницы св. Димитрия Ростовского. XIX в. URL : <http://tinyurl.com/jnzo3hj>

865. Гун О. фон. Поверхностные замечания по дороге от Москвы в Малороссию в осени 1805 года : в 2 ч. М. : П. Бекётов, 1806. Ч. 2. 1806. 124 с.

866. Гурьев В. Письма священника // Русский вестник. Журнал литературный и политический. Т. 150. № 12. 1880. С. 726–793.

867. Д. В. Преподобная Евфросиния, княжна Полоцкая. М. : Русская печатня, 1910. 18 с.

868. Два часа пребывания Государя Императора в Киеве // Киевские епархиальные ведомости. Отдел 2. № 9 (1 мая). 1877. С. 256–257. ***

869. Девятисотлетие со дня блаженной кончины святителя Михаила, первого митрополита Киевского // Приложение к церковным ведомостям. № 27. 1892. С. 959.

870. Демидовский В. О церковницах // Киевские епархиальные ведомости. Отдел неоф. № 19 (12 мая). 1913. С. 548–549.

871. [Димитрий]. Исторический очерк Николаевского-Угрешского общежительного мужского монастыря. М. : В. Готье, 1872. 170 с.

872. Дмитриева В. И. На скале. Рассказ // Русское богатство. 1902. Вып. 9. С. 5–48.

873. Дневник, веденный во время пребывания императрицы Екатерины II в Киеве, в 1787 году, Андреем Полетикой // Записки о пребывании императрицы Екатерины Второй в Киеве, в 1787 году, и о свидании ее с Станиславом-Августом, королем польским. СПб. : И. Глазунов и Ко, 1843. С. 3–26.

874. Дневник О. Ашбота (21 июня – 26 августа 1882 года) // *Studia Slavica Academiae scientiarum Hungariae*. Budapest : Akadémiai kiadó, 1964. Т. 10. S. 429–444.

875. Дневник протоиерея А. П. Крылова о паломничестве в Киев в 1914 г. // Русский исторический сборник. М. : Киммерийский центр, 2004–. Т. 4. 2012. 323 с. URL : <http://tinyurl.com/hfsnonp>

876. Дневник экскурсанток-воспитанниц Харьковского епархиального женского училища // Известия и заметки по Харьковской епархии [отд. 2-й журнала «Вера и разум»]. № 23 (15 декабря). 1910. С. 702–708.

877. Дневные заметки во время путешествия по святым местам Востока Саровской пустыни иеромонаха Паисия 1866 года, а ныне настоятеля игумена Паисия Михаило-Архангельского Черемисского мужского монастыря Казанской губ. Козмодемьянского уезда. Казань : Тип. Коковиной, 1881. 192 с.

878. Дневные записки путешествия А. Бошняка в разные области западной и полуденной России, в 1815 году. Ч. 2. М. : В унив. тип., 1821. 151 с.

879. До історії неволі митрополита Шептицького (Віімок зі споминів учасника подорожі, друкованих в львівськiм дневнику «Дiло») // В честь 50-тих роковин і на пам'ятку трилітньої московської неволі митрополита А. Шептицького. Філадельфія : Вид. св. ап. Павла, 1917. С. 49–62.

880. Добров И. Можно ли признать двоеперстие за догмат веры? (Беседа с фотографом Зениным) // Саратовские епархиальные ведомости. Отдел неоф. № 14 (15 июля). С. 695–702.

881. Добронравов В. Г. Историко-статистическое описание церквей и приходов Владимирской епархии. Вып. 4. Меленковский, Муромский, Покровский и Судогодский уезды. Владимир : В. А. Парков, 1897. 588, VIII с.

882. Доклад. О состоявшемся 27/IV – 1922 – вторичном изъятии церковных ценностей из Лаврских храмов // Перші читання пам'яті М. Ф. Біляшівського: Збірка статей за матеріалами наукової конференції 22 червня 2005 р. К. : Артанія Нова, 2006. С. 136–137.

883. Долгорукий И. М. Путешествие в Киев в 1817 году. М. : Имп. О-во истории и древностей рос. при Моск. ун-те, 1870. 208 с.***

884. Долгорукий И. Славны бубны за горами или Путешествие мое кое-куда в 1810 г. М. : В унив. тип. (Катков и Ко), 1870. 355 с.***

885. Домрачева В. В Киев через Москву (третья экскурсия воспитанниц Вятского епархиального училища) (Продолжение) // Вятские епархиальные ведомости. Отдел неоф. № 50 (15 декабря). 1911. С. 1086–1094.

886. Домрачева В. В Киев через Москву (третья экскурсия воспитанниц Вятского епархиального училища) (Продолжение) // Вятские епархиальные ведомости. Отдел неоф. № 51–52 (23 декабря). 1911. С. 1116–1127.

887. Донченко О. Лукія / Донченко О. Твори: у 6 т. Т. 3. К. : Молодь. 1956. С. 5–194.

888. Дополнение к доказательствам о древности трехперстного сложения. М. : Унив. тип., 1839. 46 с.

889. Дубровский М. Житие преподобной Евфросинии, княжны Полоцкой : К торжеству перенесения св. мощей пр. Евфросинии из г. Киева в г. Полоцк. СПб. : Полоц. церк. братство во имя св. Николая и преподобной Евфросинии, княжны Полоцкой, 1910. 19 с. ***

890. Духовный Собор Лавры... [сообщает о переложении 30 сентября мощей святителя Михаила, первого митрополита киевского, из старой в новую раку] // Киевские епархиальные ведомости. Отдел оф. № 18 (16 сентября). 1877. С. 252. ***

891. Евгений [Болховитинов]. Описание Киевопечерской лавры с присовокуплением разных грамот и выписок, объясняющих оное, также планов Лавры и обеих пещер. К. : КПЛ, 1826. [2], 131, [3], 191, [7] с. : табл., [6] л. ил. ***

892. Евгений [Болховитинов]. Описание Киевософийского собора и Киевской иерархии: с присовокуплением разных грамот и выписок, объясняющих оное, также планов и фасадов Константинопольской и Киевской Софийской церкви и Ярославова надгробия. К. : КПЛ, 1825. [2], 291, [3], 272, [7] с.

893. Егоров М. Паломничество прихожан Ломазского, Россошского и Кошоловского приходов Седлецкой губ. въ г. Киев для поклонения его святыням // Холмско-Варшавский епархиальный вестник. Отдел 2. № 9 (2 марта). 1903. С. 111–114.

894. Ершов И., прот. Три дня в Киево-Печерской лавре и Киеве // Саратовские епархиальные ведомости. Отдел неоф. 1875. № 23 (1 декабря). С. 748–764. ***

895. Ефимов А. Елецкий монастырь Успения Пресвятой Богородицы, со времени основания и до наших дней (1060–1900 г.). Его святыни и достопримечательности (Продолжение) // Черниговские епархиальные известия. Отдел неоф. № 24 (15 декабря). 1901. С. 863–869.

896. Жданов М. Путевые записки по России, в двадцати губерниях: С.-Петербургской, Новгородской, Тверской, Московской, Владимирской, Пензенской, Саратовской, Тамбовской, Воронежской, Курской, Харьковской, Екатеринославской, Полтавской, Киевской, Черниговской, Могилевской, Витебской, Псковской, Ярославской, Костромской, Нижегородской и Симбирской. СПб. : В. Поляков, 1843. [6], 214 с.

897. Живописное обозрение русских святых мест. Вып. 1. Киево-Печерская Лавра. Одесса : Фесенко, 1894. 76, III с. ***

898. Жизнь и подвиги преподобной Евфросинии Полоцкой. М. : И. Сытин, 1910. 108 с.

899. Жители Юго-Западного края... // Прибавления к церковным ведомостям. № 26. 1914. С. 1168–1170.

900. Житие иже во святых Преподобного и Богоносного отца нашего Алексия Голосеевского, старца и подвижника Киево-Печёрской Лавры. Память 11-го марта (1840–1917) // Русский Паломник. Журнал Валаамского Общества Америки. № 8. 1993. С. 75–93.

901. З подорожніх записок Мартина Груневега (Уривок про Київ). URL : <http://tinyurl.com/jchzvmc>

902. Забелин И. Е. Историческое описание Московского ставропигиального Донского монастыря. Е. М. : А. И. Мамонтов, 1893. [6], 192 с.

903. Завалишин И. И. Эпопея тысячелетия. Паломничество И. З. 862–1862. М. : А. Мамонтов, 1866. 294 с.

904. Завещание // Киевские губернские ведомости. 1858. № 9. Отд. 2. Ч. неоф. С. 53–54.

905. Завещание в Бозе почившего высокопреосвященнейшего митрополита Киевского Филарета // Киевские губернские ведомости. 1858. № 9. Отд. 2. Ч. неоф. С. 55–56. **

906. Загряжский М. П. Записки (1770–1811). Публикация В. М. Боковой // Лица. Биографический альманах. Т. 2 / Ред.-сост. А. А. Ильин-Томич. М., СПб. : Феникс, Atheneum, 1993. С. 82–166.

907. Закревский Н. В. Летопись и описание города Киева: в 2 т. Т. 2. М. : Унив. тип, 1868.***

908. Закревский Н. В. Сводный план Ближних Пещер, составленный из сравнения планов, изданных митрополитами: Самуилом в 1795 г. и Евгением в 1825 г., с показанием местностей, упоминаемых на рисунках Афанасия Кальнофойского в 1638 г. и Иннокентия Гизеля в 1674 г. Масштаб: в английском дюйме четыре сажени // Закревский Н. В. Описание Киева. Карты. М. : Унив. тип., 1868. Л. 8.

909. Закревский Н. В. Сводный план Дальних Пещер, составленный из сравнения чертежей 1638, 1674, 1795 и 1825 годов. Масштаб: в английском дюйме четыре сажени // Закревский Н. В. Описание Киева. Карты. М. : Унив. тип., 1868. Л. 8.

910. Записки Василия Антоновича Инсарского: в 6 ч. СПб. : Русская старина, 1898. Ч. 1–2. 585 с.

911. Записки Ивана Степановича Жиркевича. 1789–1848 // Русская старина. 1876. Т. XVII. № 10. С. 251–266.

912. Записки присутствующего в Святейшем Правительствующем Синоде (архиепископа Херсонского Никанора). 1887 год // Русский архив. 1906. Вып. 7. С. 353–390.

913. Захарченко М. М. Киев теперь и прежде. К. : Кульженко 1888. 304 с.***

914. Заяц Т. А. Записки Тимофея Зайца [Пер. с укр. и ред. А. К. Чертковой и Н. Н. Гусева. Предисл. А. К. Чертковой] // Голос минувшего. 1913. № 8. С. 152–176.

915. Звездинский М. О чудотворной иконе Киево-Печерской «Успение». К. : КПЛ, 1910. 16 с.
916. Земная жизнь Пресвятой Богородицы / Сост. С. Снеессорева. Ярославль : Норд, 2006 (по изд. 1898 г.). 458 с.
917. Зимницкий С. Обзорение Высокопреосвященнейшим Флавианом, Митрополитом Киевским и Галицким, монастырей, некоторых приходских церквей и церковных школ Чигиринского уезда // Киевские епархиальные ведомости. Отд. неоф. № 39 (26 сентября). 1904. С. 952–957.
918. Знаменский Ф. Посещение киевских пещер // Прибавления к церковным ведомостям. № 6. 1900. С. 234–242.
919. Зноско В. Жизнь и чудеса святителя Павла Конюскевича, митрополита Тобольского и Сибирского, нетленно почивающего в усыпальнице Великой церкви Киево-Печерской лавры. К. : КПЛ, 1908. 75 с.***
920. Зорин Н. Преподобная Евфросиния, княжна Полоцкая. (К торжеству перенесения св. мощей преподобной Евфросинии из Киево-Печерской Успенской лавры в Полоцкий Спасо-Евфросиниевский женский монастырь). СПб. : Тип. «Сельского Вестника», 1910. 32 с.
- 920 а. Зубарев Е. Путешествие в Киев и путевые заметки против так называемых старообрядцев бывшего старообрядца // Вятские епархиальные ведомости. Отдел духовно-литературный. № 19 (1 октября). 1888. С. 558.
921. Зубарев Е. Путешествие в Киев и путевые заметки против так называемых старообрядцев бывшего старообрядца // Вятские епархиальные ведомости. Отдел духовно-литературный. № 1 (1 января). 1889. С. 8–21.
922. Зубарев Е. Путешествие в Киев и путевые заметки против так называемых старообрядцев бывшего старообрядца (окончание) // Вятские епархиальные ведомости. Отдел духовно-литературный. № 2 (16 января). 1889. С. 41–52.
923. И. Л. Сказание о жизни и подвигах блаженной памяти старца Оптиной пустыни Иеросхимонаха Макария. М. : В. Готье, 1861. 188 с.

924. Иван Сергеевич Аксаков в его письмах. Ч. 1. Т. 3. Письма 1851–1880 годов. Поездка в Малороссию. Ополчение. Путешествия за границу. М. : Тип. М. И. Волчанинова, Б. Черныш, 1892. С. 5–10.

925. Иванов А. Песнь Богородице чудотворной иконе «Успения» Печерской. К. : КПЛ, 1909. 1 с.

926. Иванов-Классик А. Ф. Веселый попутчик. Письма с дороги, заметки на лету, картинки из путевых воспоминаний и дорожные песни. СПб. : А. С. Суворин, 1889. 247, II с.

927. Игнатъев А. А. Пятьдесят лет в строю: в 2 т. М. : Правда, 1989. Т. 1. 1989. 592 с.

928. Из жизни обители // Свет Печерский. 1917. № 17–18. 30 апреля. С. 162.

929. Из Киево-Печерской лавры // Прибавления к Церковным ведомостям. № 35. 1894. С. 1222–1223.

930. Из путевого дневника К. К. Грота во время командировки по России в 1847 г. // Константин Карлович Грот как государственный и общественный деятель (12 января 1815 – 30 октября 1897). Пгг. : М. А. Александров, 1915. Т. 1. С. 6–37 (паг. 2-я).

931. Избранные жития святых, изложенные по руководству Четьих Миней. Декабрь / [Бахметева А. Н.]. Изд. 3, испр. и доп. М. : А. Бахметев, 1864. 192 с.

932. Известие о высочайше пожалованном от его императорского величества государя императора Николая I золотом глазетовом с орлами горностаевом покрове на честные мощи св. благоверного равноапостольного, великого князя Владимира Святославовича, почивающие в Киевопечерской лавре // Евгений (Болховитинов). Описание Киево-Печерской лавры с присовокуплением разных грамот и выписок, объясняющих оное, также планов лавры и обеих пещер. Изд. 2, испр. и умнож. К. : КПЛ, 1847. С. 330. ***

933. Известия о посещении святых мест в Киеве наследником цесаревичем Александром Николаевичем. К. : КПЛ, 1837. ***

934. Икона Божией Матери Байбузская. URL : <https://tinyurl.com/y5zeefw7>

935. Иконы Богородицы // Сборник Отделения русского языка и словесности Императорской академии наук. Т. 26. Русские народные картинки / собрал и описал Д. Ровинский. Кн. 4. Примечания и дополнения. 1881. С. 675–676.

936. Иларион, архимандрит. Посещение Киево-Печерской Лавры высокопреосвященным Платоном, митрополитом киевским, перед отъездом в Петербург // Киевские епархиальные ведомости. Отдел неоф. № 21 (15 ноября). 1882. С. 388. ***

937. Иларион, архимандрит. Посещение Лавры его высочеством князем болгарским // Киевские епархиальные ведомости. Отдел неоф. № 6 (6 февраля). 1880. С. 6. ***

938. Илия (Илья) Муромец. URL : <https://tinyurl.com/y57xrpj7a>

939. Интерьер церкви во имя преподобного Антония Печерского в Ближних (Антониевых) пещерах Киево-Печерской лавры. Киев: Литография Киево-Печерской лавры. 1871 г. 53,5 × 42,0 // Тысяча лет русского паломничества; [каталог выставки, Государственный исторический музей, 24 ноября 2009 г. – 28 февраля 2010 г.]. М. : Гос. Ист. музей, 2009. С. 225–226.

940. Иоанн (Малиновский И. И.). Доказательства о древности трехперстного сложения и святительского именованного благословения : от разных достоверных древних и новых писателей для убеждения раскольников, собранные Оптиной Введенской пустыни иеросхимонахом, 75-летним старцем, грешным Иоанном. М. : Унив. тип., 1839. X, 113, [1] с.

941. Исбах А. И. В пещерах // Октябрь. 1929. № 9. С. 116–121. ***

942. Истинное повествование или Жизнь Гавриила Добрынина, им самим написанная. 1752–1827 // Русская старина. 1871. Т. 3. Вып. 2 (февраль). С. 121–160.

943. Историческая записка по устройству Николаевского Филисовского храма, находящегося в Вологодской губернии, Кадниковского уезда, при

впадении р. Кяхти в р. Кубину // Прибавления к Вологодским епархиальным ведомостям. № 1 (1 января). 1908. С. 43–46.

944. Историческое описание Киево-Печерской лавры в г. Киеве / Кондратьев И. К. (Иван Кузьмич). М. : Губанов, 1886. 48 с. ***

945. Исус Христос, Батошевски манастир «Успение Богородично» (1837, Цаню Захариев Стари?), дръво, темпера, 114 × 75 см. // Икони от Тревненски зографи / предисл. Ц. Петров. София : Септември, 1978. № 64.

946. Икона Святителя Николая з часточкою його мощей, в ризи й митрі срібнопозолочених // Успенський собор : [архітектура собору, монумент. живопис, некрополь собору, ризниця собору : альбом] / Л. Михайлина та ін. К. : Балтія-Друк, 2015. С. 226.

947. К предстоящему перенесению мощей св. Евфросинии из Киева в Полоцк // Киевлянин. 1910. № 108. 18.04.1910. С. 4.

948. К предстоящим торжествам // Киевлянин. 1910. № 108. 18.04.1910. С. 4.

949. К юбилею высокопреосвященнейшего Исидора, митрополита Новгородского и Санкт-Петербургского // Черниговские епархиальные известия. Отд. неоф. № 22 (15 ноября). Прибавление. 1884. С. 907–911.

950. Каким святым от каких болезней молиться // Сборник Отделения русского языка и словесности Императорской академии наук. Т. 26. Русские народные картинки / собрал и описал Д. Ровинский. Кн. 4. Примечания и дополнения. 1881. С. 657–659.

951. Калайдович К. О. Историческое описание мужского общежительного монастыря святого чудотворца Николая, что на Пеноше. М. : Унив. тип., 1837. 154 с.

952. Календарь на високосный 1872 год / под ред. А. Гатцука. М. : Изд. Ред. Крестного Календаря, 1872. 387 с.

953. Каллистратов А. Молебен с акафистом Успению Божией Матери в Киево-Печерской лавре, в среду на Сырной неделе // Киевские епархиальные ведомости. № 2 (15 марта). 1861. С. 63–64.

954. Карлгоф Е. А. Жизнь прожить не поле перейти // Русский вестник. 1881. Т. 155. № 9. С. 117–157.

955. Картины России и быт разноплеменных ее народов. Из путешествий П. П. Свиньина. Ч. 1. СПб. : И. Греч, 1839. 436 с. ***

956. Катаев В. Паломничество в Киев // Разбитая жизнь, или, Волшебный рог Оберона. М. : Сов. писатель, 1983. С. 364–374.

957. Катранов С. Рассказ о чудесном исцелении освященной водой от преподобного Марка Гробокопателя // Полтавские епархиальные ведомости. Отдел неоф. № 12 (15 июня). 1865. С. 434–436.

958. Кашменский С. Обращение к мнимым старообрядцам, отложившимся от святой церкви // Вятские епархиальные ведомости. Отдел духовно-литературный. № 23 (1 декабря). 1869. С. 476–485.

959. Кашменский С. Слово на освящение, под Вятским кафедральным собором, храма во имя Всех святых Киевских // Вятские епархиальные ведомости. Отдел духовно-литературный. № 12 (16 июня). 1871. С. 253–261.

960. Киев // Всемирная иллюстрация. 1869. Т. 2. № 32 (Июль). С. 87–90.

961. Киев и его святыня. Изд. 3, испр. и доп. К. : КПЛ, 1867. 198 с.

962. Киев. С приложением плана города Киева / кн. Е. Горчаковой. Изд. 2. М. : Снегирев, 1886. 144 с. ***

963. Киев : Спец. сб. торг.-пром. фирм для справок по всем отраслям коммерции и профессий : Ил. путеводитель : Все важн. адреса, справки и сведения. К. : Г.К.Т., 1904. [2], V, 224 с.

964. Киево-Печерская лавра. К. : КПЛ, 1909. 40 с.

965. Киево-Печерская Лавра и ее значение в истории русского народа: Из воспоминаний паломника. К., 1909. 36 с. ***

966. Киевская летопись // Киевские губернские ведомости. 1855. № 46. Отд. 2. Ч. неоф. С. 289–290.

967. Киевские пещеры // Картины России. 1838. С. 26–72. ***

968. Киевские пещеры и Киево-Печерская лавра. К. : КПЛ, 1864. 86, II с.

969. Киевские святыни: Указатель и путеводитель для богомольцев, посещающих святыне места Киева и особо-чтимую Киево-Печерскую Лавру, с приложением плана ближних и дальних пещер Лавры / Кузьмич паломник. М. : Изд. И. А. Морозова, 1895. 159 с. ***

970. Киевский месяцеслов с присовокуплением разных статей, к российской истории и Киевской иерархии относящихся. К. : КПЛ, 1832. [4], 503 с.

971. Киселевский И. Воспоминание о пребывании государя императора в Киеве в 1829 г. // Киевские губернские ведомости. 1853. № 27. Отд. 2. Ч. неоф. С. 207–210.

972. Кисілевська О. З Києва // По рідному краю : [збірка окремих розділів та нарисів з багатьох творів автора]. Торонто : Добра книжка, 1955. С. 50–56.

973. Клепачевский А. Кременчугский градский Успенский собор (Продолжение) // Полтавские епархиальные ведомости. Отд. неоф. № 12 (15 июня). 1871. С. 441–455.

974. [Ковалевский А. Ф.]. Биография и письма в Бозе почившего отца архимандрита Лаврентия, настоятеля первоклассного Иверского Богородицкого Валдайского монастыря Новгородской губернии. М. : Пономарев, 1887. 117 с.

975. Ковалевский А. Воспоминания о высокопреосвященнейшем Филофее, митрополите Киевском и Галицком (окончание) // Тверские епархиальные ведомости. Отд. неоф. № 14 (15 июля). 1883. С. 407–428.

976. Ковалевский А. Путешествие богомольца в Козельщину для поклонения новопрославленной чудотворной иконе и в Киев // Душеполезное чтение. 1883 (ноябрь – декабрь). С. 274–453.*

977. Коваленко П. Т. У новий світ // Незабутнє. Спогади старого актора. К. : Радянський письменник, 1962. С. 32–53.

978. Коваленков А. Киево-Печерская лавра: (Из путевых заметок) // Одесский вестник. 1857. № 99. 7 сентября. С. 1–2. ***

979. Конобеевский И. А. По святым местам Руси. СПб., 1904. 40 с.

980. Козинцев Г. М. Пространство трагедии // Собрание сочинений в 5 т. Л. : Искусство, 1984. Т. 4. С. 12–265.

981. Королев И. По случаю годовщины открытия св. мощей святителя Иоасафа (из записок священника). (Продолжение) // Енисейские епархиальные ведомости. Отд. оф., неоф. № 22 (15 ноября). 1912. С. 31–39.

982. Королева Н. Без коріння: Життєпис сучасниці. Львів : Бібльос, 1936. 124 с. URL : <https://tinyurl.com/y5lgr2we>

983. Коропов М. Путешествие учеников и учениц Маячской церковно-приходской школы к Киевским святыням // Полтавские епархиальные ведомости. Отдел неоф. № 24 (20 июля). 1897. С. 908–923.

984. Корсаковский А. Слово в день Успения Пресвятой Богородицы (Произнесено в Великой церкви св. Киево-Печерской Успенской лавры) // Киевские епархиальные ведомости. Отдел неоф. № 17 (1 сентября). 1901. С. 759–763.

985. Корсун Г. Н. Мои впечатления от IV Всероссийского миссионерского съезда // Полтавские епархиальные ведомости. Отд. неоф. № 31 (1 ноября). 1909. С. 1265–1272.

986. Корсунский И. Н. Высокопреосвященный Савва, архиепископ Тверский (биографический очерк) // Русский вестник. 1897. Т. 247. [№ 2]. Февраль (Год 42). С. 232.

987. Костић М. Србска писма из Кијева // Даница. Лист за забаву и књижевност. Број 14. Год. VII. У Нови Саду. 20 маја 1866. С. 326–329.

988. Костюк Г. Київ зблизька, його скарби та студентське середовище // Костюк Г. Зустрічі і прощання: спогади. Кн. 1. Едмонтон : Канадський інститут українських студій, 1987. С. 97–106.

989. Кошунство в Киево-Печерской лавре // Полтавские епархиальные ведомости. Отд. неоф. № 24 (20 июля). 1897. С. 755–756.

990. Краткие сказания о жизни и подвигах святых отцов Дальних пещер Киево-Печерской лавры. Собраны бывшим инспектором Минской духовной

семинарии, игуменом Модестом, впоследствии архиепископом Волынским и Житомирским. К. : КПЛ, 1910. 88 с. ***

991. Краткий спутник-справочник по Киево-Печерской лавре. К., 1914. 62 с. ***

992. Краткое историческое описание Киево-Печерской лавры. К. : КПЛ, 1795. 140 с. ***

993. Краткое описание Киева, содержащее историческую перечень сего города, также показание достопамятностей и древностей оного / Собранное надворным советником Максимом Берлинским. СПб. : Тип. Департамента народного просвещения, 1820. 204 с.***

994. Креслення початку XVIII ст. Б) «План нижнього поверху Великої соборної церкви Києво-Печерської Лаври» // Сіткарьова О. В. Успенський собор Києво-Печерської Лаври: До історії архіт.-археол. Дослідження та проекту відбудови. К. : Вид. Свято-Успен. Києво-Печер. Лаври, 2000. С. 15.

995. Крыжановский Е. Храм св. апостола Андрея первованного в Киеве // Киевские епархиальные ведомости. № 1 (1 марта). 1861. С. 15–30.

996. Крымов В. «Чтобы жизнь не была так печальна...». Одесса : Копейка, 1917. 172 с.

997. Кудрицкий Ф. С. Дядько-земляк. Рассказ (окончание) // Киевская старина. 1895. № 12. С. 307–327.

998. Куліш П. Огняний змії. Повість із народних переказів (переклад М. Зерова) // Огняний змії. Українська готична проза XIX ст. Львів : Піраміда, 2006. С. 253–305. (Готика).

999. Кусмарцев П. И. В землю завета вечнаго: описание странствования моего чрез Киев, Одессу и Константинополь на Афон, в Иерусалим, на св. гору Синай, в Бар-Град, Рим, на Иордан, в Галилею, в Вифлеем и Хеврон. Саратов : А. Д. Тобиас и Ко, 1904. 249 с.

1000. Л. Поездка воспитанниц Черниговского епархиального женского училища, окончивших курс, в Киев для поклонения святыням // Черниговские епархиальные известия. Отдел неоф. № 13 (1 июля). 1897. С. 491–501.

1001. Ласкеев А. В колыбели Земли Русской – среди святынь и угодников Киевских. Извлечено из журнала «Странник». № 11. 1898. 20 с.

1002. Л(ебединцев) П. Г. Киево-Печерская лавра в ее прошедшем и нынешнем состоянии. К. : КПЛ, 1894. 111 с. ***

1003. Лелюхин И. Экскурсия воспитанниц Архангельского епархиального женского училища на Юг России // Архангельские епархиальные ведомости. Отдел неоф. № 16 (15 августа). 1914. С. 354–362.

1004. Лесков Н. С. Мелочи архиерейской жизни. (Картинки с натуры), 1878 г. URL : <http://tinyurl.com/hzz9jtd>

1005. Линд Т. Киево-Печерский монастырь. М. : Склад изд. в кн. маг. Друтман, 1910. 47 с. ***

1006. Ломакин И. С. Кладоискатели : [очерки Приднепровья]. М. : И. Д. Сытин, 1910. 40 с., ил. (В помощь народной школе / под ред. Я. В. Борисова. Четвертая очередь. В своих и чужих краях; № 6).

1007. Львов В. В. Серый армяк, или исполненное обещание. Повесть для детей. М. : Унив. тип., 1836. 202 с.

1008. Лясота Э. Дневник Эриха Лясоты из Стеблова // Сборник материалов для исторической топографии Киева и его окрестностей. К. : Временная комис. для разбора древних актов при Киевском, Подольском и Волынском генерал-губернаторе, 1874. Отд. 2. С. 15–22.***

1009. Лях Д. З. Спогади про життя моє // Джерела з історії Південної України: у 10 т. Запоріжжя : Тандем-У, 2004–2009. Т. 9: Мемуари та щоденники. Ч. 2. 2006. С. 103–158.

1010. Мазер К. П. Образы Киева середины XIX ст. [Нюстремс] : [S.n.], 1999. 63 с.

1011. Макарий, архим. Памятники церковных древностей в Нижегородской губернии. СПб. : Синод. тип. 1857. 516 с. (Записки Императорского археологического общества. Т. 10).

1012. Максимов В. Образовательная и паломническая поездка воспитанниц Тверского епархиального женского училища в Киев, Чернигов и

Одессу летом 1903 года (продолжение) // Тверские епархиальные ведомости. Отдел неоф. № 3 (1 февраля). 1904. С. 85–94.

1013. Максимов В. Образовательная и паломническая поездка воспитанниц Тверского епархиального женского училища в Киев, Чернигов и Одессу летом 1903 года (продолжение) // Тверские епархиальные ведомости. Отдел неоф. № 11 (1 июня). 1904. С. 329–354.

1014. Максимович И. Паломник Киевский. К. : Ф. Гликсберг, 1845. 146 с.***

1015. Максимович М. Филологические письма к М. П. Погодину: Письмо третье, 15 июля // Максимович М. Собрание сочинений: в 3 т. К. : Е. Т. Керер, 1880. Т. 3. 1880. С. 194–199.

1016. Малюнок із позначенням місця знаходження ікон на головному іконостасі Успенського собору XVIII ст. // Успенський собор : [архітектура собору, монумент. живопис, некрополь собору, ризниця собору : альбом] / Л. Михайлина та ін. К. : Балтія-Друк, 2015. С. 69.

1017. Мамаев Н. И. Записки: [Лавра и пещеры в 1850-х гг.] // Исторический вестник. 1901. № 9. С. 787–790. ***

1018. Мамин-Сибиряк Д. Н. Святой уголок. Путевая заметка. М. : Юная Россия, 1912. 61 с.

1019. Маракулин В. О сложении перстов для крестного знамения // Вятские епархиальные ведомости. Отд. неоф. № 24 (12 июня). 1914. С. 757–760.

1020. Матвейчук Д. Паломничество слушателей псаломщических курсов в Киево-Печерскую лавру // Киевские епархиальные ведомости. Отд. неоф. № 34 (28 августа). 1912. С. 812–813.

1021. Матышук В. Паломничество холмских крестьян в г. Киев // Холмская церковная жизнь. Ч. неофиц. № 10. 1911. С. 302–306.

1022. Матышук В. Паломничество холмских крестьян в г. Киев (окончание) // Холмская церковная жизнь. Ч. неофиц. № 11. 1911. С. 340–342.

1023. Мельников-Печерский П. И. Поярков. Рассказ // Мельников-Печерский П. И. Собрание сочинений: в 6 т. М. : Правда, 1963. Т. 1. 1963. С. 39–64. (Библиотека «Огонек»).

1024. Мемоари Проте Матија Ненадовића. Београд : Држ. штампарије краљевике Србије, 1893. 353 с.

1025. Мерцалов Е. От Петрозаводска до Иерусалима и обратно (путевые заметки и впечатления паломника). М. : Индрик, 2014. С. 23–309.

1026. Милко. Писмо из Кијева // Даница. Лист за забаву и књижевност. Број 8. Год. VII. У Нови Саду. 20 марта 1866. С. 185–188.

1027. Милуков А. П. Поездка на Украйну // Летние поездки по России: записки и путевые письма. СПб. : Скарятин, 1874. С. 3–70.

1028. Минея, месяц август. К. : КПЛ, 1893. 392 л.

1029. Минея, месяц ианнуарий. К. : КПЛ, 1893. 402 л.

1030. Минея, месяц иулий. К. : КПЛ, 1893. 268 л.

1031. Минея, месяц септемврий. К. : КПЛ, 1893. 292 л.

1032. Миранда Ф. де. Путешествие по Российской Империи. М. : Наука/Интерпериодика, 2001. 380 с.

1033. Митрополит Тобольский Павел Конюскевич // Киевская старина. 1895. Т. 49. С. 263–271.

1034. Митроцкий М. Утешение киевлянам на прощание со св. мощами преподобной Евфросинии, княжны Полоцкой // Киевлянин. 1910. № 111. 23.04.1910. С. 3–4.

1035. Михайлов В. В Киев и обратно // Русский художественный листок / Изд. В. Тимм. 1860. № 12. С. 39–42. ***

1036. Михайлов В. В Киев и обратно // Русский художественный листок / Изд. В. Тимм. 1860. № 17. С. 63–64.

1037. Моисеев А. Религиозно-образовательная экскурсия учеников Тульской мужской гимназии в Константинополь 1910 года (заметки и впечатления участника экскурсии) // Тульские епархиальные ведомости. Отд. неоф. № 39 (15 октября). 1911. С. 620–629.

1038. Молитвенное поклонение святым угодникам, почивающим в пещерах Киево-Печерской Лавры. К. : КПЛ, 1910. 32 с.

1039. Молитвенное призывание преподобных отцов Печерских. К. : КПЛ, 1893. 24 с.

1040. Молитвенное призывание преподобных отцов Печерских. К. : КПЛ, 18??. 24 с.

1041. Монастыри и церкви г. Киева / Сост. Л. И. Похилевич. К. : Тип. губ. упр., 1865. 134 с.***

1042. «Московские ведомости»... // Прибавления к церковным ведомостям. № 3. 1902. С. 98–99.

1043. Московское братство святого Петра Митрополита (отчет за 1898 год) // Прибавления к церковным ведомостям. № 45. 1899. С. 1851–1853.

1044. Мощи и мироточивые главы, 7 марта 2012 г. 9 мин. 13 с. URL : <https://tinyurl.com/y32rslz6>

1045. Муравьев А. Н. Праздник Успения в Печерской лавре // Муравьев А. Н. М 91 Путешествие по святым местам русским. М. : Институт русской цивилизации, 2014. С. 127–132.

1046. Муравьев А. Н. Путешествие по святым местам русским. СПб. : Тип. III отд. собств. Е. И. В. канцелярии, 1844. 299 с.

1047. М-ч Д. Паломничество учащихся Высокской и Колесниковской церковно-приходских школ в г. Киев // Полтавские епархиальные ведомости. Отдел неоф. № 20 (10 июля). 1910. С. 1323–1327.

1048. М-ч Д. Паломничество учащихся Высокской и Колесниковской церковно-приходских школ в г. Киев (продолжение) // Полтавские епархиальные ведомости. Отд. неоф. № 21–22 (20 июля – 1 августа). 1910. С. 1421–1427.

1049. Н. Ч. Киев и его святыни. М. : И. Д. Сытин, 1900. 146, VI с.*

1050. На юге : Путевой дневник воспитанников Самар. духов. Семинарии / Под ред. препод. К. Казанского. Самара : тип. Самар. духов. консистории, 1900. 228 с.

1051. Назарук О. Київ і значінне Традиції. Шікаго-Ілл[інойс] : Січова друкарня, 1926. 32 с.

1052. Наказанное сомнение в истинности мощей Печерских угодников. Из Киевских епархиальных ведомостей 1863 г. № 3 // Странник. Т. 2. 1863. С. 66–67.

1053. Настольный энциклопедический словарь / Ред. А. Гранат. Т. 1. М. 1900. С. 614.

1054. Некрасов В. Записки зеваки. München : Im Werden Verlag, 2009. 101 с.

1055. Нечуй-Левицький І. Кайдашева сім'я // Нечуй-Левицький І. Кайдашева сім'я. Повісті. П'єса. Харків : Фоліо, 2010. С. 182–300.

1056. Нечуй-Левицький І. Київські Прохачі. Оповідання (1901) // Зібрання творів: у 10 т. К. : Наукова думка, 1965–1968. Т. 7. Прозові твори. 1966. С. 359–447.

1057. Нечуй-Левицький І. С. Хмари (1874 р.). URL : <http://tinyurl.com/jjawqyg>

1058. Никодимов И. Н. Воспоминание о Киево-Печерской Лавре (1918–1943). К. : КПЛ, 2016. 224 с. ***

1059. Николаев М. Е. Мои воспоминания // Воспоминания русских крестьян XVIII – первой половины XIX века. М. : Новое литературное обозрение, 2006. (Россия в мемуарах). С. 1002–1037.

1060. Нилус С. А. На берегу Божией реки: в 3 т. Полное изд. М., СПб. : Лествица, Диоптра, 1999. Т. 1. 1999. 416 с.

1061. Новгородцев В. И. Географическое описание города Киева. 1784 // Сборник материалов для исторической топографии Киева и его окрестностей. К. : Федоров, 1874. С. 125–155.

1062. Новейшие явления милости Божией по молитвам святителя Павла, Митрополита Тобольского и Сибирского // Киевские епархиальные ведомости. Отдел неоф. № 4 (24 января). 1916. С. 69–76.

1063. Новикова Е. Из поездки в Киев. Воспоминания паломницы // Русский паломник. № 29. 1911. С. 459–461.

1064. Новикова Е. Из поездки в Киев. Воспоминания паломницы. Продолжение // Русский паломник. № 30. 1911. С. 474–476.

1065. Новикова Е. Из поездки в Киев. Воспоминания паломницы. Окончание // Русский паломник. № 31. 1911. С. 493–494.

1066. Обитель преподобного Павла Обнорского... // Якутские епархиальные ведомости. Отдел оф, неоф. № 1 (1 января). 1910. С. 10–11.

1067. Обложка архивного дела о продаже «мира» и мощей в разные епархии. XIX ст. // Правда о Киево-Печерской лавре. Сборник статей. К. : Госполитиздат УССР, 1963. С. 85.

1068. Окуневський Я. Листи з чужини. Львів : В. А. Шийковський, 1902. Т. 2. 1902. С. 137–147.

1069. О нетлении и почитании св. мощей. 4-е изд. К. : КПЛ, 1914. 4 с.

1070. О принесении части святых мощей Преподобной Евфросинии, княжны Полоцкой, из Киева в Полоцкий Спасо-Евфросиниевский монастырь. Витебск : Г. А. Малкин, 1871. 20 с. ***

1071. Описание Киево-Печерской лавры в г. Киеве. М., 1884. 72 с. (Изд. О-ва распространения полезных книг; № 15).

1072. Описание путешествия Г. А. Демидова, 1818 года // Щукинский сборник. Вып. 10. 1912. С. 43–81.

1073. Описание церковной встречи в Киеве Ее Императорского Величества, государыни императрицы, Александры Федоровны и Ее Императорского Высочества великой княжны Марии Николаевны // Евгений (Болховитинов). Описание Киево-Печерской лавры с присовокуплением разных грамот и выписок, объясняющих оное, также планов лавры и обеих пещер. Изд. 2, испр. и умнож. К. : КПЛ, 1847. С. 332–335.

1074. Описание церковной встречи в Киеве Его Императорского Величества, государя императора, Николая Павловича // Евгений (Болховитинов). Описание Киево-Печерской лавры с присовокуплением разных

грамот и выписок, объясняющих оное, также планов лавры и обеих пещер. Изд. 2, испр. и умнож. К. : КПЛ, 1847. С. 335–337.

1075. Описание церковной встречи в Киеве Их Императорских Высочеств, великого князя Михаила Павловича, великой княгини Елены Павловны и великой княжны Марии Михайловны // Евгений (Болховитинов). Описание Киево-Печерской лавры с присовокуплением разных грамот и выписок, объясняющих оное, также планов лавры и обеих пещер. Изд. 2, испр. и умнож. К. : КПЛ, 1847. С. 337–338.

1076. Описание явлений чудотворных икон Пресвятой Богородицы, с показанием времени, когда оные случились, и мест, где сии святые иконы находятся, в какие числа бывает празднество им и по какому случаю оное установлено / Собр. из разных ист. кн. Г. Ф. М. : С. Селивановский, 1838. 45 с.

1077. Опыт исследования об имуществах и доходах наших монастырей / [соч. Д. И. Ростиславов]. СПб. : Тип. Мор. м-ва, 1876. [4], 396 с.

1078. Орловский И. Борисоглебский монастырь в Смоленске на Смядыни и раскопки его развалин // Смоленская старина. Вып. 1. Ч. 1. 1909. С. 195–312.

1079. Освящение Великой церкви Киево-Печерской лавры // Киевлянин. 1901. № 216. С. 2.

1080. Освящение Великой церкви Успенской Киево-Печерской лавры // Киевские епархиальные ведомости. Отд. неоф. № 16 (15 августа). 1901. С. 740–746. ***

1081. Особенности Ахтырского храма // Смоленские епархиальные ведомости. Отд. неоф. № 10 (31 мая). 1886. С. 483–484.

1082. Остап Вишня. Моя автобіографія // Остап Вишня. Фейлетони, гуморески, усмішки, щоденникові записи. К. : Наукова думка, 1984. С. 170–175.

1083. Откройте доступ к святыням // Прибавления к церковным ведомостям. № 50. 1906. С. 3128–3129.

1084. О тайне святых мощей // Свет Печерский. 1917. № 20. 21 мая. С. 175–178.

1085. Открытие мощей святителя Ермогена // Русский паломник. 1914. № 22. 1 июня. С. 354–356.

1086. От Харьковского епархиального совета по миссионерским делам (Убеждение в истине Православия совращаемого в штундизм, нетлением св. мощей) // Вера и разум. Журнал богословско-философский. 1899. № 1. Кн. 1. С. 261–263.

1087. Отчет о деятельности Одесского Свято-Андреевского Братства в 1901 году на пользу христианского просвещения приходов Херсонской епархии и охранения их от религиозных заблуждений // Херсонские епархиальные ведомости. Отд. оф. № 18 (1 июля). 1901. С. 394–411.

1088. Отчет о состоянии и деятельности Вологодского Православного Братства во имя Всемилостивого Спаса за 18-й год его существования (съ 15 мая 1902 года по 15 мая 1903 года) (Окончание) // Вологодские епархиальные ведомости. № 7–8 (1–15 апреля). 1904. С. 183–188.

1089. П. Л., прот. Медведовский Николаевский монастырь // Киевские епархиальные ведомости. Отдел 2. № 2 (16 января). 1870. С. 38–48.

1090. П. Л. Путешествие учеников Переяславского духовного училища в Киев на поклонение святыне // Приложение к церковным ведомостям. № 34. 1892. С. 1177–1182.

1091. Панов И. С. (рис.), Сериков Л. А. (грав.) Киев. Пещера преп. Нестора Летописца // Всемирная иллюстрация. 1869. Т. 2. № 32 (Июль). С. 88.

1092. Павловский А. А. Всеобщий иллюстрированный путеводитель по монастырям и святым местам Российской империи. Нижний Новгород : Т-во И. М. Машистова, 1907. С. 274–279. ***

1093. Паломничество в Киев из приходов Радинского уезда Седлецкой губернии // Холмско-Варшавский епархиальный вестник. Отдел 1. № 19 (1/13 октября). 1881. С. 310–312.

1094. Паломничество воспитанниц Одесского епархиального женского училища чрез Киев в Москву и Троице-Сергиеву лавру // Херсонские епархиальные ведомости. Отдел неоф. № 22 (16 ноября). 1909. С. 585–595.

1095. Паломничество воспитанниц Одесского епархиального женского училища чрез Киев в Москву и Троице-Сергиеву лавру // Херсонские епархиальные ведомости. Отдел неоф. № 1 (1 января). 1910. С. 9–24.

1096. Памяти святителя Павла, митрополита Тобольского и Сибирского // Киевские епархиальные ведомости. Отдел неоф. № 45 (10 ноября). 1913. С. 1153–1154.

1097. Памятная книжка Киевской епархии: Ист.-стат. сведения об учрежд. духовн. ведомства Киев. епархии, стат. списки церквей епархии и общ. стат. сведения по всем сторонам епархиальной церковно-религиозной жизни / Сост. А. Д. Воронов и свящ. В. Г. Антонов. К. : Корчак-Новицкий, 1882. С. 29–64.***

1098. Парфений (Аггеев П.). Книга возобличение на поморские ответы Андрея Денисова с сотрудниками. М. : Синод. тип., 1867. [4], 159 с.

1099. Парфений, иеромонах. Киево-Печерская лавра. К. : КПЛ, 1910.

1100. Парфений, инок. Сказание о странствии и путешествии по России, Молдавии, Турции и Святой Земле: В 4 ч. М. : Семен, 1855. Ч. 1. 308 с. ***

1101. Пассек В. Киево-Печерская обитель (1836 г. Сентября 6. Киев) // Очерки России, издаваемые Вадимом Пассеком. Кн. 1. СПб. : Б/и, 1838. С. 26–79. ***

1102. Патерик Києво-Печерський за другою Касіянівською редакцією (1462 р.) / Упор., адапт. укр., додатки і примітки І. Жиленко. Київ, 2001. URL : <https://tinyurl.com/y7vwj75s>

1103. Переписка Николая Владимировича Станкевича: 1830–1840. М. : Мамонтов, 1914. С. 4, 535–536; 638.

1104. Петров Н. Киев, его святыни и памятники. СПб., 1896. С. 58–77. ***

1105. Петровский С., прот. Киев, его святыни и другие достопримечательности. 6 изд. Одесса : Б /и, 1914. 104 с.***

1106. Печерская Лавра и пещеры // Отечественные записки. 1818. Ч. 1. С. 1–44. ***

1107. П...ий А. Поездка паломников в Киев и Почаев // Холмский народный календарь на 1885 г. Холм, 1884. С. 139–159.

1108. Письма из Малороссии, Писанные Алексеем Левшиным. Харьков : В Унив. тип., 1816. 206 с.

1109. Письма Павла Прусского // Чтения в Императорском Обществе Истории и Древностей Российских при Московском Университете. 1904 год. Кн. 1. М. : Унив. тип., 1904. С. 40–48.

1110. Письмо к приятелю, оттуда и отсюда : (путешествие в Неаполь и Киево-Печерскую лавру) / [Башуцкий А. П.]. СПб. : Королев и комп., 1858. 92 с.

1111. Письмо Я. Г. Гославского, обворовавшего Киево-Печерскую лавру, к наместнику ее, 1821 г. // Чтения в Обществе истории и древностей российских. 1873. Кн. 2. С. 265–267. ***

1112. План склепу під приділом св. Стеафана із зазначенням поховань. Креслення XVIII ст. Фонди НКПКЗ // Сіткарьова О. В. Успенський собор Києво-Печерської Лаври: До історії архіт.-археол. Дослідження та проекту відбудови. К. : Вид. Свято-Успен. Києво-Печер. Лаври, 2000. С. 133.

1113. Погодин М. П. Поездка за границу в 1842 году // Москвитянин: учёно-литературный журнал. 1844. № 1. Ч. 1. С. 151–173.

1114. Подъячев С. П. Помолодел // Полное собрание сочинений. М. : Земля и фабрика, 1927. С. 289–312.

1115. Полевой П. Н. Киев, его святыни и достопримечательности // Живописная Россия: отечество наше в его земельном, историческом, племенном, экономическом и бытовом значении: в 19 т. 1881–1901. СПб., М. : Вольф, Т. 5. Ч. 1. Малороссия, Подолия и Волынь, Полтавская, Черниговская, Волынская, Подольская, Харьковская и Киевская губернии. 1897. С. 227–267.

1116. Полиевктов А. Путевые заметки и впечатления // Прибавления к Вологодским епархиальным ведомостям. № 1 (1 января). 1908. С. 3–6.

1117. Поллак Э. СССР в образах и лицах. New York : Russian-American, publ. house, 1935. 268 с.

1118. Полный годичный круг кратких поучений, составленных на каждый день года применительно к житиям святых, праздникам и др. свящ. событиям, воспоминаемым церковью и приспособленных к живому проповедническому

слову (импровизации): в 2 т. / сост. по лучшим проповедническим образцам свящ. магистр Григорий Дьяченко. 2-е пересмотр. и значительно доп. изд. М. : Ступин, 1896–1897. Т. 2: второе полугодие (375 поучений). 1897. XXXII, 795 с.

1119. Попов В. Путевые впечатления при посещении святынь и достопримечательностей Москвы, Киева, и Чернигова (окончание) // Архангельские епархиальные ведомости. Отд. неоф. № 13 (30 мая). 1903. С. 451–464.

1120. П(опов) В. П. Житие и страдание св. священномученика Кукши, просветителя Брянского края, и торжество перенесения его иконы с св. мощами. Брянск : А. Итин, 1903. 12 с.

1121. Попов Ф. Экскурсия учеников Дмитриевской 2-х классной церковно-приходской школы в Екатеринослав, Киев и Полтаву // Донские епархиальные ведомости. Отд. оф., неоф. № 32 (11 ноября). 1910. С. 783–793.

1122. Порфирий (Успенский), еп. Книга бытия моего. Дневники и автобиографические записки: в 8 т. СПб. : В. Киришбаум, 1894–1901. Т. 4. Годы 1850, 1851, 1852 и часть 1853-го. 1896. 479 с.

1123. Поселянин Е. Идеалы христианской жизни. СПб. : П. П. Сойкин, 1913. 493 с.

1124. Поселянин Е. Павел Конюскевич, митрополит Тобольский // Русская церковь и русские подвижники 18-го века. СПб. : Н. Л. Тузов, 1905. С. 172–181.

1125. Поселянин Е. Стоятель за правду. К предстоящему прославлению митрополита Павла Тобольского // Русский паломник. 1915. № 8. 22 февраля. С. 120–123. ***

1126. Посещение г. Киева Высокопреосвященным Димитрием, архиепископом Белградским и митрополитом Сербским // Киевские епархиальные ведомости. Отд. неоф. № 11 (17 марта). 1913. С. 338–341.

1127. Посещение депутатами церковно-школьного съезда Киево-Печерской лавры // Минские епархиальные ведомости. Отд. неоф. № 18 (15 сентября). 1894. С. 479–486.

1128. Посещение Киева его величеством королем Сербии Петром I и поклонение его Киевским святыням // Киевские епархиальные ведомости. Отд. неоф. № 12 (21 марта). 1910. С. 285–288.

1129. Посещение Киевской святыни его императорским высочеством благоверным государем великим князем Николаем Николаевичем Старшим. СПб. : Б/и, 1866. 10 с.

1130. Посещение киевской святыни Их Императорскими Величествами (в начале октября 1857 г.) // Северная пчела. 1857. № 273. 12 декабря. ***

1131. Посещение Новороссийского края Ионою митрополитом Руисским (в Грузии). Отрывок из полного его Путешествия по Востоку и России, с 1790 по 1799 год, изданного на Грузинском языке, с нужными примечаниями, по приказанию Его Светлости Наместника Кавказского, Князя Михаила Семеновича Воронцова, Платоном Иосселианомъ / Перевод Н. Берзенова. Тифлис : В Тип. Канцелярии Наместника Кавказского, 1852. 26 с.

1132. Поучение в день Успения Божией Матери. (О чудотворном образе Божией Матери в Киево-Печерской лавре). Произнесено в Киево-Печерской лавре прот. П. Троцким 15 августа // Киевские епархиальные ведомости. Отдел неоф. № 1 (1 января). 1895. С. 729–736.

1133. Поучительное чтение, 18 июля, в день памяти препод. Иоанна Многострадального // Киевские епархиальные ведомости. Отдел неоф. № 14 (16 июля). 1894. С. 395–400.

1134. Правая рука мощей преподобного Спиридония Просфорника // Старообрядец. Ежемесячный журнал. 1906. № 3. С. 292–293.

1135. Православные русские обители: Полное иллюстрированное описание всех православных русских монастырей в российской империи и на Афоне. СПб. : Изд. П. П. Сойкина, [1910]. С. 570–581.***

1136. Православные монастыри Российской империи. Полный список / сост. Л. И. Денисов. М. : Ступин, 1908. С. 288–296.

1137. Праздник Успения Пресв. Богородицы в Киево-Печерской лавре (Путешествие на богомолье о. Б. в 1874 г.) // Саратовские епархиальные ведомости. Отд. неоф. № 17 (15 сентября). 1890. С. 715–717.

1138. Праздники в Лавре 14 и 15 августа и служение Высокопреосвященного митрополита // Киевские епархиальные ведомости. Отд. неоф. № 34 (22 серпня). 1879. С. 5–8.***

1139. Празднование девятисотлетия крещения русского народа в Киеве. К. : КДА, 1888. 425 с.

1140. Пребывание в Киеве товарища обер-прокурора Св. Синода и его отъезд // Киевские епархиальные ведомости. Отдел неоф. № 22 (16 ноября). 1897. С. 1001–1002.

1141. Пребывание в Лавре и отъезд его императорского высочества великого князя Константина Константиновича // Киевлянин. 1910. № 111. 23.04.1910. С. 4.

1142. Пребывание ее императорского высочества великой княгини Елисаветы Феодоровны в Киеве // Киевлянин. 1912. № 226. 16.08.1912. С. 2.

1143. Пребывание румынского короля в Москве и Киеве // Церковный вестник. 1898. № 31. С. 1069–1070.

1144. Преподобная Евфросиния, княжна Полоцкая // Киевлянин. 1910. № 108. 18.04.1910. С. 3.

1145. Преподобная Евфросиния Полоцкая. Икона начала XIX века. Свято-Успенский Жировицкий монастырь // Полоцкое радование: Спасо-Евфросиниевские торжества 1910 год. Полоцк : Свято-Евфросиниевский женский монастырь в г. Полоцке Полоцкой епархии Белорусской Православной Церкви, 2010. С. 94.

1146. Престольный праздник в Киево-Печерской Успенской Лавре // Киевские епархиальные ведомости. Отдел неоф. № 34. 1916. С. 742–743.

1147. Прибавление к путеводителю «Киев и его окрестности»: Печерская Лавра и к ней главнейшие пути через Киев / Сост. Н. Тарановский. К. : КПЛ, 1883. 180 с.***

1148. Прибытие в Киев Блаженнейшего Григория IV, Патриарха Антиохийского // Киевские епархиальные ведомости. Отдел неоф. № 20 (19 мая). 1913. С. 573–577.

1149. Присоединение к Православной Церкви старообрядца Австрийской секты Е. А. Кочергина // Свет во тьме раскола: замечательные случаи обращения раскольников в православие : сборник. Владимир : П. Ф. Новгородский, 1888–. Ч. 1. 1888. С. 167–169.

1150. Проповеднический кружок при кафедре архиепископа Ярославского и Ростовского // Ярославские епархиальные ведомости. Отдел неоф. № 9 (6 марта). 1916. С. 163–169.

1151. Протокол вскрытия и освидетельствования мощей Евфросинии комиссией, выделенной согласно постановлению Полоцкого уезд-исполкома, утвержденному губисполкомом, состоявшегося 13 мая 1922 г. в гор. Полоцке в Спасо-Ефросиньевском монастыре // Арлоў У. Таямніцы Полацкай Гісторыі. Мінск : Беларусь, 1994. С. 37.

1152. Прощание с г. начальником края графом Игнатьевым // Киевские епархиальные ведомости. Отдел неоф. № 1 (1 января). 1898. С. 36–44.

1153. Птицын В. Гробница преподобной княжны Полоцкой Евфросинии в Киево-Печерской Лавре // Полоцкие епархиальные ведомости. 1909 (18 октября). № 42. Отд. неоф. С. 817–818.

1154. Путеводитель. Киев и его окрестности с топографическим планом и видами Киева / сост. Н. Тарановский. К. : Тип. Штаба КВО, 1884. 179 с.

1155. Путеводитель к святыне Киева: С планом и видами г. Киева. К. : Изд. Киев. Свято-Владимирского Братства, 1891. 102 с.: ил. ***

1156. Путеводитель по г. Киеву со справочным отделом. К. : Трифонов, 1914. 216 с.

1157. Путеводитель по святым местам Киевопечерской Лавры. К. : КПЛ, 1871.***

1158. Путеводитель по святым местам Киево-Печерской лавры. Изд. 9. К. : КПЛ, 1898. 183 с. ***

1159. Путевые впечатления богомольца // Странник. Духовный учено-литературный журнал. 1879. Т. 4. С. 470–481.

1160. Путевые заметки Арсения, архиепископа Казанского и Свияжского во время его путешествия на богомолье в августе – сентябре 1902 года // Известия по Казанской епархии, издаваемые при Казанской духовной академии. № 20 (15 октября). 1902. С. 911–927.

1161. Путевые заметки паломников-студентов Казанской духовной академии (Экскурсия по Ближнему Востоку летом 1907 года) // Православный собеседник. Издание Казанской духовной академии. Казань, 1908. Второе полугодие. С. 737–746.

1162. Путешествие в полуденную Россию. Письма Русского человека своему семейству в двух частях, изданные В. Измайловым. Ч. 1. М. : Унив. тип., 1800. 440 с.

1163. Путешествие высокопреосвященнейшего Платона, митрополита Московского, в Киев и по другим российским городам в 1804 году, собственною рукою с замечаниями его писанное // Снегирев И. М. Жизнь московского митрополита Платона : в 2 ч. М. : Тип. Ведомостей Московской городской полиции, 1856. Ч. 2. Приложение. 55 с.

1164. Путешествие государя наследника цесаревича и государыни цесаревны в 1869 году. М. : Унив. тип. (Катков и К^о), 1869. 84 с.

1165. Путешествие на Афон. Публичное чтение преосвященнейшего Никанора, епископа Архангельского и Холмогорского, в зале Арханг. гор. думы 23 янв. 1894 г. Архангельск : Арх. губ. тип., 1894. 22 с.

1166. Путешествие на богомолье в Киев Арсения, архиепископа Казанского 1898 года, сентября 6–21 : Путевые заметки высокопреосвящ. а. Арсения. Казань : типо-лит. Императорского университета, 1898. 22 с.

1167. Путешествие паломников Люблинской губ. на поклонение святыням г. Киева, совершенное с 4–12 апреля 1879 г. // Киевские епархиальные ведомости. Отд. неоф. № 33 (15 августа). 1879. С. 6–9.

1168. Путник (Н. Лендер). Потревоженная Россия // Исторический вестник. Историко-литературный журнал. 1907. Т. СХ. С. 189–206.

1169. Путь моей жизни. Воспоминания Митрополита Евлогия (Георгиевского), изложенные по его рассказам Т. Манухиной. URL : <https://tinyurl.com/yueg62nb>

1170. Радецкий И. Из отчета организатора экскурсий устюженской женской гимназии И. Радецкого о первой экскурсии учениц 7 класса гимназии по маршруту Рыбинск – Петербург – Киев – Москва с 5 по 22 июня 1910 г. // Устюжна: историко-литературный альманах, 1995. Т. 3. С. 363–373.

1171. Разрешение Амвросия, наместника Киево-Печерской лавры, показать руку преп. Спиридона священнику Цветкову В. (П. 9. Ед. хр. 11) // Ф. 234. Полянский, Иоанн Васильевич (1751–1794). Полянский Иоанн Васильевич : архивный фонд, 1901–1912. М., 2014. С. 45.

1172. Рака в интерьере собора, общий вид. Литография 1890 года. URL : <http://tinyurl.com/h9fm8c8>

1173. Рака с мощами святого Александра Невского. Фото XIX в. URL : <https://tinyurl.com/y2wteumx>

1174. Рака с мощами святого Иакова Боровичского в Иверском монастыре до разграбления большевиками. URL : <http://tinyurl.com/zrh5azs>

1175. Рака свт. Ионы, митр. Киевского и всея Руси, в Успенском соборе Московского Кремля. Фотография. Нач. XX в. URL : <https://tinyurl.com/yuyvb786>

1176. Рака Святителя Митрофана в Благовещенском соборе Митрофановского монастыря. URL : <https://tinyurl.com/y2jjevtf>

1177. Распутин Г. В Киево-Печерской лавре // Мои мысли и размышления. Краткое описание путешествия по святым местам и вызванные им размышления по религиозным вопросам. Ч. 1. Птг., 1915. С. 3–16.

1178. Рассказы для народа о житиях святых угодников Киево-Печерских / сост. свящ. П. Троицкий. Изд. 18-е. К. : КПЛ, 1913. 247 с. ***

1179. Ратшин А. Полное собрание исторических сведений о всех бывших в древности и ныне существующих монастырях и примечательных церквах в России. М. : Унив. тип., 1852. [2], 566, 45 с.

1180. Репин Н. А. Образовательные прогулки по России. 1894–1902. СПб. : А. Бенке, 1903. VIII, 263 с.

1181. Речь, произнесенная пред мощами святого равноапостольного князя Владимира его высокопреосвященством Евгением, митрополитом Киевским и Галицким // Евгений (Болховитинов). Описание Киево-Печерской лавры с присовокуплением разных грамот и выписок, объясняющих оное, также планов лавры и обеих пещер. Изд. 2, испр. и умнож. К. : КПЛ, 1847. С. 331.

1182. Риза з рамою до ікони «Ігорівська Богоматір». Риза – перша половина XVIII ст. Рама – 1833 р., майстер О. Стрельбицький // Успенський собор : [архітектура собору, монумент. живопис, некрополь собору, ризниця собору : альбом]. К. : Балтія-Друк, 2015. С. 165.

1183. Рисунок іконостаса, виготовленого коштом гетьмана І. Самойловича в першій третині XVIII ст. Опублікований В. І. Щербиною // Сіткарьова О. В. Успенський собор Києво-Печерської Лаври: До історії архіт.-археол. Дослідження та проекту відбудови. К. : Вид. Свято-Успен. Києво-Печер. Лаври, 2000. С. 186.

1184. Роздяловская А. Паломничество учеников Велемичской церковно-приходской школы, Мозырского уезда, во время летних каникул текущего 1902 года // Минские епархиальные ведомости. Отд. неоф. № 22 (15 ноября). 1902. С. 505–513.

1185. Романский Н. Что такое святые мощи и как совершается их раздробление // Церковные ведомости. М., 1903. № 26. С. 358–363.

1186. Романский Н. Что такое святые мощи и как совершается их раздробление // Донские епархиальные ведомости. 1903. № 24 (21 августа). С. 624–627.

1187. Ромоданов Г. Из дневника миссионера // Киевские епархиальные ведомости. Отдел неоф. № 42 (17 октября). 1910. С. 1026–1031.

1188. Русанов Н. Ближний Восток (из поездки в Святую Землю, Египет и Грецию учеников средних учебных заведений гор. Саратова) // Саратовские епархиальные ведомости. № 48 (28 ноября). 1910. С. 2–5.

1189. Русский паломник. Святые места, чтимые православным русским народом / Сост. Е. Тихомиров. М. : С. И. Леухин, 1886. 860 с.*

1190. С. Ш. Паломничество в Киев прихожан села Политанок (Ямпольского уезда) // Православная Подолия. № 35 (31 августа). 1908. С. 727–735.

1191. С. Ш. Паломничество в Киев прихожан села Политанок (Ямпольского уезда) // Православная Подолия. № 36 (7 сентября). 1908. С. 751–756.

1192. Савва, еп. Воспоминания о высокопреосвященном Леониде: архиепископе Ярославском и Ростовском. Харьков : Тип. Окружного штаба, 1877. 34 с.

1193. Савенко А. И. Заметки // Киевлянин. 1910. № 108. 18.04.1910. С. 3.

1194. Савенко А. И. Великая церковь Киево-Печерской лавры. К. : П. И. Кушнарев, 1901. 42 с. ***

1195. Савостьянов Н. М. Жизнь преосвященного Антония, архиепископа Воронежского и Задонского. М. СПб. : Г. Трусов, 1852. 270, VIII с.

1196. Савченко А. Общеобразовательная экскурсия учащихся и учащихся Николаевской церкви церковно-приходской школы местечка Сенчи Лохвицкого уезда Полтавской епархии в город Киев // Полтавские епархиальные ведомости. Отдел неоф. № 26 (10 сентября). 1904. С. 1000–1004.

1197. Санкт-Петербург, 7 октября // Северная почта или Новая Санктпетербургская газета. № 81. 7 октября 1816. С. 1–2.

1198. Сведение о существующих в России лаврах и монастырях. М. : Унив. тип., 1850. 156 с.

1199. Свидетельство раскаявшегося сектанта-молоканина об истине нетления св. мощей угодников Божьих // Миссионерское обозрение. 1896. С. 191–192.

1200. Свиныин П. П. Печерская лавра и пещеры // Сын отечества. 1816. № 36. С. 123–134. ***

1201. Свод уставов о предупреждении и пресечении преступлений // Свод законов Российской империи. Т. XIV. Уставы о паспортах, о предупреждении преступлений, о цензуре, о содержащихся под стражей, и о ссыльных. Тетрадь 3. СПб., 1857. С. 4.

1202. Святитель Афанасий, патриарх Цареградский. URL : <https://tinyurl.com/y8czvw8k>

1203. Святитель Павел, митрополит Тобольский и Сибирский, великий чудотворец. С рисунками. Одесса : Фесенко, 1915. 32 с.

1204. Святитель Павел, митрополит Тобольский и Сибирский (1705–1770) / сост. проф. прот. Ф. Титов. К. : [КПЛ], 1913. 90 с. ***

1205. Святотатственный грех инока. К. : Милевский и К°, 1911. 1 с.

1206. Свято-Троицкий собор, фото из альбома 1874. URL : <http://tinyurl.com/z54h8lz>

1207. Святые горы и Оптиная пустынь. СПб. : Тип. К-и ЕИВ, 1852. 151 с.

1208. Святые пещеры Киево-Печерской лавры // Русский художественный листок / Изд. В. Тимм. 1859. № 25. С. 79; 2 л. ил. ***

1209. Святыни и древности великого града Киева / Страхов. СПб. : Мирской вестник, 1867. 40 с.

1210. Святыни Киева / посл. И. Олездровский. Вып. 1. К. : Просвещение, 1907. 176 с.

1211. Святыни Киева / свящ. С. Опатович. СПб. : Б/и, 1873.

1212. Село Ивановка и его храмы // Полтавские епархиальные ведомости. Отд. неоф. № 25 (1 сентября). 1899. С. 975–988.

1213. Семеновский Н. Паломничество крестьян из приходов Бельского уезда Седлецкой губернии в г. Киев в июне месяце 1902 г. // Холмско-Варшавский епархиальный вестник. Отдел 2. № 28 (14 июля). 1902. С. 331–337.

1214. Сементовский Н. Киев, его святыня, древности, достопамятности и сведения, необходимые для его почитателей и путешественников. К. : Губернское управление, 1864. 242 с.

1215. Сементовский Н. Киев, его святыня, древности, достопамятности и сведения, необходимые для его почитателей и путешественников. К. : Губернское управление, 1871. [2], 239, II, III с.***

1216. Сементовский Н. Киев и его достопамятности. К. : Губернское управление, 1852. [4], IV, 259 с.*

1217. Сербские студенты-экскурсанты в Киеве // Киевские епархиальные ведомости. Отдел неоф. № 27 (8 июля). 1912. С. 614–620.

1218. Серафим, иеромонах. «Уральский Афон» (Белая Гора). Нижний Новгород : Машистов, 1909. 32 с.

1219. Сергеев П. П. О почитании св. мощей. [Воронеж] : Типо-лит. Губ. правл., [1913]. 15 с.

1220. Сидоров В. М. Окольной дорогой: Путевые заметки и впечатления: Рига. Вильно. Киев. Одесса. Константинополь. Крым. Екатеринослав. СПб. : тип. А. Катанского и К°, 1891. 338 с.

1221. Сидоров С. А. (протоиерей). Записки священника Сергия Сидорова : С прил. его жизнеописания, сост. дочерью, В. С. Бобринской. М. : Православ. Свято-Тихонов. Богослов. Ин-т, 1999. 296 с. (Русское духовенство в годы гонений).

1222. Сия святая икона... (Lith. Thierry Frères i Paris) // Фундуклей И. Обзорение Киева в отношении к древностям, изданное по высшему соизволению киевским гражданским губернатором Иваном Фундуклеем. К. : И. Вальнер, 1847. С. 63/D (вклейка).

1223. Сказание м. Петра Могилы о чудесах от мощей св. Иоанна Сочавского // Киевские епархиальные ведомости. Отд. неоф. № 3 (1 февраля). 1862. С. 77–82.

1224. Сказание о чудотворной иконе Успения Божьей Матери, находящейся в Большой церкви Киево-Печерской лавры. С изображением сей

иконы и видом Большой Успенской церкви святой Лавры. 2 изд. К. : Тип. Сементовского, 1863. 16 с. ***

1225. Сказания о земной жизни Пресвятой Богородицы с изложением учения церкви, преобразований и пророчеств, относящихся к ней и чудес ее на основании священного Писания, свидетельств св. Отцов и церковных преданий. 8-е изд., испр. и доп. М. : Ефимов, 1904. 379 с.

1226. Скалон Д. А. На службе при великом князе Николае Николаевиче // Русская старина. Т. 140. Кн. 11–12. 1909. С. 297–309.

1227. Скиталец. Этапы // Сборник товарищества «Знание». 1908. Т. 25. С. 1–174.

1228. Службы преподобным отцам Печерским, их же мощи в ближней, и дальней пещере нетленно почивают. К. : КПЛ, 1785. 151 л. ***

1229. Службы преподобным отцам Печерским, их же мощи в ближней, и дальней пещере нетленно почивают. К. : КПЛ, 1855. 256 с.

1230. Следников Н. Поездки вологодского епархиального миссионера в 1901 году (продолжение) // Прибавления к Вологодским епархиальным ведомостям. № 15 (1 августа). 1902. С. 422–423.

1231. Слюсарев Д. Обращение харьковского штундиста-вожака в Киево-Печерской лавре // Киевские епархиальные ведомости. Отдел неоф. № 9 (1 мая). 1899. С. 355–364.

1232. Собственноручные письма и записки императрицы Екатерины II-й к А. В. Храповицкому, 1783–1793. М. : Унив. тип., 1872. 62 с.

1233. Соковнин С. П. Опыт исторического словаря о всех в истинной православной греко-российской вере святою непорочною жизнью прославившихся святых мужах. М. : Лопухин, 1784. XXVI, 251 с.

1234. Солнцев Ф. Интер'ер Успенського собору. Західний розріз. 1843 р. Папір, акварель // Бардік М. А. Оновлення київських храмів у культурно-історичних умовах України першої половини ХІХ століття (на матеріалі монументального живопису Успенського собору Києво-Печерської лаври і

Софії Київської). Дис. ... канд. мистецтвознавства (доктора філософії). 26.00.01. Теорія та історія культури (мистецтвознавство). К., 2017. С. 301.

1235. Солнцев Ф. Інтер'єр Успенського собору. Південний розріз. 1843 р. Папір, акварель // Бардік М. А. Оновлення київських храмів у культурно-історичних умовах України першої половини ХІХ століття (на матеріалі монументального живопису Успенського собору Києво-Печерської лаври і Софії Київської). Дис. ... канд. мистецтвознавства (доктора філософії). 26.00.01. Теорія та історія культури (мистецтвознавство). К., 2017. С. 299.

1236. Солнцев Ф. Інтер'єр Успенського собору. Північний розріз. 1843 р. Папір, акварель // Бардік М. А. Оновлення київських храмів у культурно-історичних умовах України першої половини ХІХ століття (на матеріалі монументального живопису Успенського собору Києво-Печерської лаври і Софії Київської). Дис. ... канд. мистецтвознавства (доктора філософії). 26.00.01. Теорія та історія культури (мистецтвознавство). К., 2017. С. 300.

1237. Солнцев Ф. Поздовжні й поперечні розрізи Успенського собору з фіксацією настінних розписів середини ХІХ ст. Б) зі сходу // Успенський собор: [архітектура собору, монумент. живопис, некрополь собору, ризниця собору: альбом]. К. : Балтія-Друк, 2015. С. 20.

1238. Солнцев Ф. Г. Моя жизнь и художественно-археологические труды // Русская старина. 1876. Т. 16. Июнь. С. 263–302.

1239. Сообщение Духовного Собора Киево-Печерской Успенской лавры, от 27 января 1888 года, за № 609, в редакцию Киевских епархиальных ведомостей // Киевские епархиальные ведомости. Отд. неоф. № 5 (1 февраля). 1888. С. 75–79.

1240. Спутник по г. Киеву / Изд. 7-е М. С. Богуславского, испр., доп. Д. Марголиным. К. : Последние новости, 1912. 124 с.

1241. Стеллецкий Н. Последние дни жизни, кончина и погребение высокопреосвященного Иоанникия, митрополита Киевского и Галицкого, священноархимандрита Киево-Печерской Успенской лавры, первенствующего

члена Святейшего Синода. К. : Тип. Импер. унив. Св. Владимира, Г. Т. Корчак-Новицкий. 1900. 38 с. ***

1242. Стельмашенко М. А. Киев, его святыни и достопримечательности. СПб. : Отрезвление. 1914. № 12. Вып. 45. 34 с.*

1243. Стойков Н. Экскурсия священников Кишиневской епархии в 1912 году. Предисловие // Кишиневские епархиальные ведомости. Отд. неоф. № 38 (23 сентября). 1912. С. 1065–1083.

1244. Стойков Н. Экскурсия священников Кишиневской епархии в 1912 году. Предисловие. (Продолжение) // Кишиневские епархиальные ведомости. Отдел неоф. № 39 (30 сентября). 1912. С. 1108–1119.

1245. Стойте в вере. О почитании св. мощей. К. : КПЛ, 1914. 4 с.

1246. Столяров И. Записки русского крестьянина // Записки очевидца: Воспоминания, дневники, письма / Сост. М. Вострышев. М. : Современник, 1990. С. 323–484.

1247. Субботин Н. Вести о расколе // Приложение к церковным ведомостям. № 12. 1903. С. 450–453.

1248. Текст записки иерея Клавдия, найденной при вскрытии «мощей» Евфросинии Полоцкой // Арлоў У. Таямніцы Полацкай Гісторыі. Мінск : Беларусь, 1994. С. 38.

1249. [Терлецкий Н.] Путешествие учеников Переяславского духовного училища в г. Киев на поклонение его святыням // Полтавские епархиальные ведомости. Отдел неоф. № 21 (20 июля). 1896. С. 641–645.

1250. Титов Ф. Киево-Печерская лавра // Богословская энциклопедия / Под ред. Н. Глубоковского. СПб., 1909. Т. 10. С. 655–678. ***

1251. Титов Ф. Краткое историческое описание Киево-Печерской лавры и других святынь и достопримечательностей города Киева. К. : КПЛ, 1911. 156 + VI с. ***

1252. Титов Ф. И. Преподобная Евфросиния, княжна Полоцкая. (Историческая справка ко предстоящему перенесению мощей преподобной Евфросинии из Киева в Полоцк). К. : Петр Барский в Киеве, 1909. 41 с. ***

1253. [Титов Ф.] Путеводитель при обозрении святынь и достопримечательностей Киево-Печерской Лавры и г. Киева. К. : КПЛ, 1910. 191 с.***

1254. Титов Ф. Слово в четверток Пасхальной седмицы и в день изнесения мощей преподобной Евфросинии, игумении и княжны Полоцкой из Киева в Полоцк. 22 апреля 1910 года в Великой церкви Киево-Печерской лавры. К. : КПЛ, 1910.

1255. Толстой Л. Н. Война и мир : кн. 1. М. : Гос. изд-во худож. лит-ры, 1953. Т. 1–2. 1266 с.

1256. Толстой М. В. Святитель Павел, митрополит Тобольский и Сибирский // Чтения в Обществе истории и древностей российских. 1870. Кн. 2. Отд. 5. С. 158–168. ***

1257. Торжества по случаю перенесения св. мощей преподобной Евфросинии, княжны Полоцкой, из Киева в Полоцк // Киевлянин. 1910. № 109. 21.04.1910. С. 2.

1258. Торжества по случаю перенесения св. мощей преподобной Евфросинии, княжны Полоцкой, из Киева в Полоцк // Киевлянин. 1910. № 110. 22.04.1910. С. 2.

1259. Торжества по случаю перенесения св. мощей преподобной Евфросинии, княжны Полоцкой, из Киева в Полоцк // Киевлянин. 1910. № 111. 23.04.1910. С. 2–3.

1260. Торжественное перенесение преподобной Евфросинии, княжны Полоцкой из Киева в Полоцк (19 апреля – 22 мая 1910 года). К. 1913 // Полоцкое радование: Спасо-Евфросиниевские торжества 1910 год. Полоцк : Свято-Евфросиниевский женский монастырь в г. Полоцке Полоцкой епархии Белорусской Православной Церкви, 2010. С. 165–174.

1261. Торжественные коронационные молебствия 14 мая в Киеве // Киевские епархиальные ведомости. Отд. неоф. № 11 (1 июня). 1896. С. 438–442.

1262. Торжество перенесения мощей св. Евфросинии в Киеве // Киевская мысль. Иллюстрированное приложение. 1910. № 18. Приложение к № 112. 30.04. С. 144.

1263. Торжество чествования памяти священномученика Кукши в г. Белеве, Тульской губернии // Приложение к церковным ведомостям. № 41. 1892. С. 1425–1426.

1264. Трач Т. Паломничество в Киев и Почаев из Люблинской и Седлецкой губерний в м. мае 1884 года // Холмско-Варшавский епархиальный вестник. Отдел неоф. № 1 (1/13 июля). 1884. С. 206–210.

1265. Троцкий П. Возобновление древних киевских храмов митрополитом Петром Могилою // Киевские епархиальные ведомости. Отдел 2. № 9 (1 мая). 1864. С. 271–274.

1266. Троцкий П. Киево-Выдубицкий монастырь (окончание) // Вестник Западной России. Историко-Литературный журнал. Т. 4. Вып. 4. Отд. II. 1866. С. 141–154.

1267. Тулубовский Я. А. Святые лавры русской земли. К. : КПЛ, 1887. 82 с. ***

1268. Туровский Н. Ф. Дневник поездки по России в 1841 году / предисл., публикатор текста А. А. Голомбиевский // Русская старина. 1913. № 9. СПб. : Усов, 1913. С. 492–528.

1269. Удовольствия киевские. Театры. Масленица. Великий пост в Киеве // Киевские губернские ведомости. 1853. № 10. Отд. 2. Ч. неоф. С. 73–75.

1270. Указатель святыни и священных достопамятностей Киева. К. : КПЛ, 1850. 158 с. ***

1271. Указатель святыни и священных достопамятностей Киева, как в самом городе, так и в его окрестностях для поклонников, посещающих святые места Киевские. К. : КПЛ, 1853. Изд. 2. С. 155–156. ***

1272. Указатель святыни и священных достопамятностей Киева, как в самом городе, так и в его окрестностях для поклонников, посещающих святые места Киевские. К. : КПЛ, 1869. 236 с.

1273. Указатель святыни и священных достопамятностей Киева, как в самом городе, так и в его окрестностях для поклонников, посещающих святые места Киевские. К. : КПЛ, 1898. 228 с.

1274. Успение Богородично, Батошевски манастир «Успение Богородично» (1837, Цаню Захариев Стари?), дръво, темпера, 114 × 75 см. // Икони от Тревненски зографи. София : Септември, 1978. № 62.

1275. Уставщиков Н. Из дневника семинариста. (Экскурсия воспитанников Красноярской Духовной Семинарии во Св. Землю летом 1908 г.) // Енисейские епархиальные ведомости. Отд. неоф. № 11 (1 июня). 1909. С. 27–35.

1276. Учащиеся-богомольцы // Прибавления к церковным ведомостям. 1888. № 41. С. 1143–1144.

1277. Филарет (Гумилевский). Русские святые, чтимые всею церковию или местно : Опыт описания жизни их / Соч. Филарета, архиеп. Черниг. 2-е изд., с доп. [Отд-ние 1 : Январь, февраль, март и апрель]. Чернигов : тип. Ильин. монастыря, 1865. [4], VI, 568, VII с.

1278. Филарет (Гумилевский). Русские святые, чтимые всею церковию или местно : Опыт описания жизни их / Соч. Филарета, архиеп. Черниг. 2-е изд., с доп. [Отд-ние 3 : Сентябрь, октябрь, ноябрь и декабрь]. Чернигов : тип. Ильин. монастыря, 1865. [4], 612, 12, 14 с.

1279. Филарет, митрополит. Письмо к высокопреосвященному митрополиту Исидору о перенесения мощей преподобной Евфросинии, княжны Полоцкой, из Киево-Печерской Лавры в женский монастырь г. Полоцка (1867 г., 22 авг.) // Филарет [Дроздов]. Собрание мнений и отзывов Филарета, митрополита Московского и Коломенского, по учебным и церковно-государственным вопросам. М. : Синод. тип., 1888. Т. 5. Ч. 2. 1888. С. 978–979.

1280. Филипович В. Поездка в Киев // Варшавский епархиальный листок. Отдел 2. № 3 (1 февраля). 1912. С. 42–44.

1281. Фонвизин Д. И. Отрывки из дневника // Сочинения, письма и избранные переводы Дениса Ивановича Фон-Визина. СПб. : И. И. Глазунов, 1866. С. 502–522.

1282. Фото 1925 года. 1926. Челябинск. Внутренний вид церкви Вознесения Господня Одигитриевского монастыря. Иконостас главного алтаря. URL : <https://tinyurl.com/yxd94cgj>

1283. [Фото иконы Успения] // Русский царствующий дом Романовых в отношениях его к Киево-Печерской лавре : 1613–1913 гг. / Сост. Ф. Титов. К. : КПЛ, 1913. С. 128.

1284. Фотографический снимок правой руки преподобного Спиридона Просфорника // Старообрядец. Ежемесячный журнал. 1906. № 3. С. 294.

1285. Французы о Киево-Печерской Лавре // Киевская старина. 1900. Т. LXVIII, февр. № 2. С. 80–81. ***

1286. Хиротония наместника Киево-Печерской лавры // Киевские епархиальные ведомости. Отдел неоф. № 12 (16 июня). 1896. С. 477–478.

1287. Холм Люблинской губернии, 1 ноября 1893 года // Холмско-Варшавский епархиальный вестник. Отд. 2. № 22 (15/27.XI). 1893. С. 379–380.

1288. Хохлов А. Из дневника члена «IV Всероссийского Миссионерского Съезда» священника Екатеринбургской епархии о. А. Х. // Екатеринбургские епархиальные ведомости. Отдел неоф. № 1–2 (1–8 января). 1909. С. 4–18.

1289. Храмовые праздники // Киевские губернские ведомости. 1855. № 28. Отд. 2. Ч. неоф. С. 189.

1290. Храмовые праздники в Киеве 24 декабря // Киевские епархиальные ведомости. Отдел неоф. № 44 (31 октября). 1879. С. 1.

1291. Хроника моей жизни. Автобиографические записки высокопреосвященного Саввы, архиепископа Тверского и Кашинского (+ 18 октября 1896 г.). Сергиев Посад : Снегирева, 1898–1911. Т. 4 (1868–1874 гг.). 1902. 885 с.

1292. Хроника моей жизни. Автобиографические записки высокопреосвященного Саввы, архиепископа Тверского и Кашинского (†

18 октября 1896 г.). Сергиев Посад : Снегирева, 1898–1911. Т. 7 (1883–1885 гг.). 1907. 626 с.

1293. Хрущов И. П., Хрущова В. Богомольцы у святынь Киева: Лавра. СПб. : Постоян. комис. по устройству нар. чтений, 1897. 68 с. (Народные чтения). ***

1294. Центральна частина іконостасу Успенського собору Єлецького монастиря у Чернігові. Фото початку ХХ ст. URL : <https://tinyurl.com/y5n57abc>

1295. Чеберда К. Образовательная экскурсия в г. Киев и Чернигов церковно-приходской школы х. Верескунов, Прилуцкого уезда // Полтавские епархиальные ведомости. Отдел неоф. № 24 (20 августа). 1903. С. 1031–1036.

1296. «Человек, каких все меньше и меньше». Письма архиепископа Михея (Хархарова). URL : <https://tinyurl.com/ybaqygnn>

1297. Чернова Н. Когда зацветает шиповник // Простор. 2008. № 9. С. 59–134.

1298. Чернявский В. Паломничество учеников и учителей Чернятинской второклассной школы в г. Киев // Подольские епархиальные ведомости. Отдел неоф. № 27 (5 июля). 1903. С. 913–920.

1299. Чудотворный образ Успения Божьей Матери Киево-Печерского монастыря (Lith. Thierry Frères i Paris) // Фундуклей И. Обзорение Киева в отношении к древностям, изданное по высшему соизволению киевским гражданским губернатором Иваном Фундуклеем. К. : И. Вальнер, 1847. С. 63/С (вклейка).

1300. Чупринін В. О., Фрідлянд А. Б. Гробниця Стефана. Срібло. Карбування. Поч. ХХ ст. (фото) // Києво-Печерський державний історико-культурний заповідник. Фотоальбом. К. : Мистецтво, 1973. С. 73.

1301. Шамурина З. Киев. М. : Образование, 1912. 83 с.***

1302. Шафранский А. Паломничество воспитанниц Волынского епархиального училища в Почаев, Киев и Чернигов // Волынские епархиальные ведомости. Отдел неоф. № 26 (11 сентября). 1903. С. 748–761.

1303. Шашин А. Е. Поездка в Херсонскую епархию и беседы с сектантами западного происхождения. [М. п.] : Э. Лиснер и Ю. Роман, [1892]. 56 с.

1304. Шевченко Т. Г. Близнецы (1855 р.) // Шевченко Т. Г. Зібрання творів: у 6 т. К., 2003. Т. 4: Повісті. С. 11–119.

1305. Шевченко Т. Г. Наймичка (1845 р.) // Шевченко Т. Г. Зібрання творів: у 6 т. К., 2003. Т. 1: Поезія 1837–1847. С. 329–342.

1306. Шереметев С. Киев. СПб. : Стасюлевич, 1893. 23 с.

1307. Шереметьев П. С. Отзвуки рассказов И. Ф. Горбунова, 1883–1895. М. : М. М. Стасюлевич, 1901. 146 с.

1308. Шероцкий К. В. Киев. Путеводитель. В. К. : Кульженко, 1917. 376 с.***

1309. Шишкина О. П. Заметки и воспоминания русской путешественницы по России в 1845 г. СПб. : 2-е Отд-ние Собств. е. и. в. канцелярии, 1848. Ч. 1. 288 с.***

1310. Щеглова А. Поездка в Киев и Чернигов воспитанниц Богословской церковно-учительской школы // Тульские епархиальные ведомости. Отдел неоф. № 13 (1 июля). 1904. С. 396–408.

1311. Щербинин В. У святынь киевских. Сумы : Вертиков, 1901. 24 с.

1312. Экскурсия воспитанников Варшавской VI гимназии в Киев // Варшавский епархиальный листок. Отдел 2. № 7 (1 апреля). 1912. С. 97–101.

1313. Экскурсия учащихся и учащихся Елецкой соборной двухклассной церковно-приходской школы в Киев. (Сообщ. учит. П. Суздальского) // Орловские епархиальные ведомости. Отдел неоф. № 34 (22 августа). 1910. С. 911–913.

1314. Ювеналий (архимандрит). Жизнеописание настоятеля Козельской Введенской Оптиной пустыни архимандрита Моисея. М. : Моск. т-во, 1882. [4], IV, 251 с.

1315. Яковлев П. Пещеры Киевской лавры // Живописное обозрение. 1868. Т. 1. № 6. С. 188–191. ***

1316. Ярцова Л. Прогулка с детьми по Киеву. СПб. : Вольф, 1859. 190 с.
1317. Ясинский И. И. Роман моей жизни: книга воспоминаний. М. : Гос. изд-во, 1926. 360 с.
1318. Ясногурский [Ф. Н.]. Киев былой, настоящий и будущий. Рассказ очевидца: для собственного чтения. К. : Ф. Д. Дубовик, 1913. 110 с.
1319. Яхонтов А. Крестовая гор. Симбирска церковь в честь Тихвинской иконы Божьей Матери (окончание) // Симбирские епархиальные ведомости. Отдел неоф. № 23 (1 декабря). 1900. С. 716–721.
1320. Ящуржинский Хр. Поверья и обрядность родин и крестин // Киевская старина. 1893. № 7. С. 74–83.
1321. A Tour Round Europe by Three Unprotected Female. № III // Work and Leisure, the Englishwoman's Advertiser, Reporter and Gazette. Vol. VIII. № 11. 1883. P. 362–368.
1322. Alexander J. E. Travels to the Seat of War in the East, Through Russia and the Crimea in 1829 : 2 v. London : H. Colburn & R. Bentley, 1830. V. 2. 327 p.
1323. Archimandrite Toviia (Tsymbal), Prior of the Tritity-Sergies Lavra: Memoirs and Diaries (Selections). Scott M. Kenworthy // Orthodox Christianity in Imperial Russia. A Source Book on Lived Religion / Ed. By H. J. Coleman. Indianapolis : Indiana University Press, 2014. 322 p.
1324. Black W. H. The Real Europe Pocket Guide-Book (Number 10 of the «Black's Blue Books») with 23 Simple Outline Maps of the 33 New Countries, and Elaborate Index. Washington, New York [etc.] : Brentanos, 1920. P. 573–574.
1325. Blasius J. H. Reise im europäischen Russland in den Jahren 1840 und 1841. T. 2. Reise im Süden. Blasiucshweig : G. Westermann, 1844. 441 S.
1326. Bosanquet R. C. Letters and Light Verse / ed. by E. S. Bosanquet. Gloucester : J. Bellows, Limited, 1938. 270 p.
1327. Bullok W. H. Polish Experiences During the Insurrection of 1863–4. London – Cambridge : Macmillan and Co, 1864. 350 p.
1328. Church Unity: an Unwritten Criticism // Record of Christian Work. Vol. 31. 1912. P. 77–79.

1329. Clark T. G. *Christianity East and West: An Ecclesiastical Pilgrimage*. London : Hodder and Stoughton, 1889. 685 p.
1330. Coxwell C. F. *Through Russia in War-time*. London : T. Fisher Unwin LTD, 1917. 312 p.
1331. Dixon W. H. *Free Russia*. New York : Harper and Brothers, 1870. 359 p.
1332. Dobbert E. *Eine Reise durch Russland // Erster Jahresbericht der Geographischen Gesellschaft in München*. München : Wolf-Sohn, 1871. S. 87–102.
1333. DRS. *Paterson and Henderson's Letters. Kamenetz-Podolsk, June 14, 1821 // Reports of the British and Foreign Bible Society: 1805–1827 With Extracts of Correspondence. Vol. 7, for the years 1822, 1823 and 1824*. London : J. S. Huges, 1824. P. 13–16.
1334. E. Š. *Kyjev, Ruský Jerusalém // Rudé květy: illustrovaný lidový měsíčník pro zábavu a poučení. Ročník 13. № 3. 1913–1914*. S. 38–43.
1335. Fraser J. F. *Life's Contrasts*. London, New York, Toronto and Melbourne : Cassell and Co, 1908. 339 p.
1336. Freshfield D. W. *Travels in the Central Caucasus and Bashan; Including Visits to Ararat and Tabreez and Ascents of Kazbek and Elbruz*. London : Longmans, Green, & co., 1869. 554 p.
1337. [Garde, A. de La]. *Journal of a Nobleman; Comprising an Account of His Travels, and a Narrative of His Residence at Vienna, During the Congress*. In 2 Vol. Vol. 1. London : H. Colburn and R. Bentley, 1831. 390 p.
1338. Garde-Chambonas, la A. L. C. *Voyage de Moscou à Vienne par Kiow, Odessa, Constantinople, Bucharest et Hermanstadt*. Paris : Treuttel et Würtz, 1824. 440 p.
1339. Golder F. A., Hutchinson L. *On the Trail of the Russian Famine*. Stanford : Stanford University Press, 1927. 319 p.
1340. Goldman E. *Living My Life*. New York : A. A Knopf Inc., 1931. 845 p.
1341. Graham S. *The Way of Martha and the Way of Mary*. London : Macmillan and Co, 1915. 291 p.

1342. Haxthausen-Abbenburg A. F. L. M. The Russian Empire, its People, Institutions, and Resources. London : Chapman & Hall, 1856. Vol. 2. 464 p.

1343. Hanevitch M. C. Foreign Letter № 9 // The Harvester World. Vol. 2. № 2 (November). 1910. P. 21–22.

1344. Hapgood I. F. Russian Rambles. New York : Arno Press, 1895. 397 p.

1345. Hare A. J. C. Studies in Russia. London : Smith, Elder & Co, 1885. 534 p.

1346. Hare A. J. C. The Story of My Life. London : George Allen, 1900. V. 5. P. 396–400.

1347. Harrison B. A Summer Journey in Russia // The Smart Set : a Magazine of Cleverness. Vol. 1 (Mar. – June). 1900. № 1 (March). P. 105–116.

1348. Harrison B. A Summer Journey in Russia // The Smart Set : a Magazine of Cleverness. Vol. 1 (Mar. – June). 1900. № 2 (April). P. 113–124.

1349. Henderson E. Biblical Researches and Travels in Russia. London : J. Nisbet, 1826. 577 p.

1350. His W. A German Doctor at the Front (Die Front Der Arzte). Washington : The National Service Publishing Company, 1933. 230 p.

1351. Hoić I. Slike iz obćega zemljopisa. Zagreb : Matica hrvatska, 1898. Kn. 5 : Evropa: Slavenske države. Dio 1. Rusija. 399 s.

1352. Holderness M. New Russia: Journey from Riga to the Crimea, by Way of Kiev. London : Sherwood, Jones and Co, 1823. 316 p.

1353. Hubback J. H. Russian Realities, Being Impressions Gathered during Some Recent Journeys in Russia. London : John Lane; New York : John Lane company, 1915. 367 p.

1354. In the Catacombs at Kiev. From St. Jame's Gazette // Littell's Living Age. 1886. Vol. 168. № 2173 (February 13). P. 444–445.

1355. James J. T. Journal of a Tour in Germany, Sweden, Russia, Poland, During the Years 1813 and 1814. London : J. Murray, 1816. 157 p.

1356. Jełowicki A. Moje wspomnienia. Paryż : A. Jełowickiego i spółki, 1839. Kn. 1. 302 s.

1357. Johnson J. A Journey from India to England, through Persia, Georgia, Russia, Poland, and Prussia, in the year 1817. London : A. Strahan, 1818. 376 p.

1358. Journal of a Journey from Poesen to the Don, and the Sea of Asoff, by Lieutenant Von Bazeko // The Universal Traveller: Containing the Popular Features and Contents of the Best Standard Modern Travels, in the Four Quarters of the World. London : Sidney & Co, 1823. P. 84–94.

1359. Ker D. Autumn in Southern Russia: Notes of a Voyage up the Dnieper // The Canadian Monthly and National Review. 1877. Vol. 12. № 2 (Aug.). P. 133–138.

1360. Kijów i jego pamiątki / ul. W. Ciechowsky. K. : Кульженко, 1901. 352 s.

1361. Kovář P. Upomínky z cesty. Rusko (Dokončení) // Lumír. Týdenník beletristický a literární. R. XIII. № 26. 25.06.1863. S. 612–621.

1362. Landor A. H. S. Across Coveted Lands: Or, A Journey from Flushing (Holland) to Calcutta, Overland. Vol. 1. New York : C. Scribner's sons, 1903. 583 p.

1363. Lawton L. The Russian Revolution (1917–1926). London : Macmillan and Co, 1927. 524 p.

1364. Lyall A. Russian Roundabout: a Non-political Pilgrimage. London : D. Harmsworth, 1933. 207 p.

1365. Lyall R. Travels in Russia, the Krimea, the Caucasus, and Georgia. London : T. Cadell, 1825. Vol. 1. 568 p.

1366. Macmichael W. Journey from Moscow to Constantinople in the Years 1817, 1818. London : J. Murray, 1819. 272 p.

1367. Meakin A. M. B. Russia, Travels and Studies. London : Hurst, 1906. 548 p.

1368. Mladějovský V. Úryvky z cesty na Rus // Vlast: časopis pro poučení a zábavu. R. 18. 1901–1902. S. 619–625.

1369. Morris I. A Summer in Kieff: or, Sunny Days in Southern Russia. London : Ward and Downey, 1891. 205 p.

1370. Mortimer F. L. Near Home, or Europe Described: With Anecdotes and Numerous Illustrations. London : Hatchards, 1866. 404 p.

1371. Morton E. Travels in Russia, and a Residence at St. Petersburg and Odessa, in the Years 1827–1829. London : Longman, Rees, Orme, Brown and Green, 1830. 486 p.

1372. N. Поездка учащихся Городенской церковно-приходской школы в г. Киев // Полтавские епархиальные ведомости. Отдел неоф. № 28 (1 октября). 1902. С. 1229–1232.

1373. N. N. Безумный // Воскресное чтение. 1864. № 13. С. 321–334.

1374. Nevinson H. W. The Dawn in Russia, or Scenes in the Russian Revolution. London & New York : Harper & Brothers, 1906. 372 p.

1375. Niemcewicz J. U. Notes of My Captivity in Russia: In the Years 1794, 1795, and 1796. Edinburgh : W. Tait, 1844. 251 p.

1376. Ordinary Meeting, 1st October 1903 // Transactions by Hampstead Antiquarian and Historical Society for the Years 1902–1903. Hampstead : S. C. Mayle, 1905. P. 118–133.

1377. Petzholdt A. Reise im westlichen und südlichen europäischen Russland im Jahre 1855. Leipzig : G. Fries, 1864. 564 S.

1378. Pierce R. Trapped in «Black Russia»: Letters June – November 1915. Boston and New York : Houghton Mifflin company, 1918. 162 p.

1379. Pilgrimage to the «Holy City» of Kieff // Illustrated London News Supplement. Vol. XXIV. 1854. 29.04. P. 397.

1380. Pinkerton R. Russia; or, Miscellaneous Observations on the Past and Present State of That Country and Its Inhabitants. London : Seeley & Sons, 1833. 486 p.

1381. R(ačky) F. Putne Uspomene o Rusiji // Vienac. 1886. Br. 14. S. 218–220.

1382. R(ačky) F. Putne uspomene o Rusiji // Vienac. 1886. Br. 15. S. 234–238.

1383. Ros W. L., de. Journal of a Tour in the Principalities: Crimea, and Countries Adjacent to the Black Sea in the Years 1835–36. London : Parker and Son, 1855. 164 p.

1384. Ruhl A. B. *White Nights, and Other Russian Impressions*. New York : C. Scribner's sons, 1917. 303 p.
1385. *Russia* (Painted by F. de Haenen, Text by G. Dobson, H. M. Grove, and H. Stewart). London : A. & C. Black, 1913. 482 p.
1386. *Russian Chit-Chat*. Principally Related and Revised by a Russian Lady // *The Church of England Magazine*. Vol. LXXVI. January to June, 1874. P. 207–209.
1387. Saint-Julien C., de. *Voyage pittoresque en Russie // Voyage pittoresque en Russie et en Sibérie*. Paris : Belin-Leprieur et Morizot, 1854. P. 1–452.
1388. Sheridan C. *Across Europe with Satanella*. New York : Dodd, Mead, 1925. 216 p.
1389. Schroeter E. A. *From Here to the Pinnacles : Memories of Mennonite Life in the Ukraine and in America*. New York : Exposition Press, 1956. 320 p.
1390. Sibille C. *A travers la Russie: relation d'un excursionniste en caravane*. Paris : Ch. Delagrave, 1892. 314 p.
1391. Sr.Sc. Гробница пр. Антония // Сементовский Н. Киев, его святыня, древности, достопамятности и сведения, необходимые для его почитателей и путешественников. К. : Тип. Сементовского, 1864. С. 155.
1392. Sr.Sc. Гробница пр. Нестора Летописца // Сементовский Н. Киев, его святыня, древности, достопамятности и сведения, необходимые для его почитателей и путешественников. К. : Тип. Сементовского, 1864. С. 159.
1393. Sr.Sc. Иоанн Многострадальный // Сементовский Н. Киев, его святыня, древности, достопамятности и сведения, необходимые для его почитателей и путешественников. К. : Тип. Сементовского, 1864. С. 151.
1394. Sr.Sc. Общинная пещера // Сементовский Н. Киев, его святыня, древности, достопамятности и сведения, необходимые для его почитателей и путешественников. К. : Тип. Сементовского, 1864. С. 163.
1395. Stephens J. L. *Incidents of Travel in Greece, Turkey, Russia and Poland*. Edinburgh : Chambers, 1839. 126 p.
1396. Stewart H. *Provincial Russia* (Painted by F. de Haenen). London : A. & C. Black, 1913. 172 p.

1397. Tarnowski S. Z Kijowa // Tarnowski S. Z wakacyj: (Kijów, Moskwa, Wilno). Kraków : J. K. Żupańskiego & K. J. Heumanna, 1888. T. 1. S. 3–119.

1398. The Battle of the Non-combatants: The Letters of Dr. Harry Hamilton Snively to His Family from Russia, Poland, France, Belgium, Persia, Etc., Assembled by His Daughter, Marjorie Knowton Snively. New York : The Business bourse, 1933. 252 p.

1399. The Catacombs of Kiev // The Terrific Register: Or, Record of Crimes, Judgments, Providences, and Calamities. Vol. II. London : Sherwood, Jones and Co, 1825. P. 15–16.

1400. The Oldest Russian Monastery // The Month: Magazine of Literature, Science and Art. 1904. Vol. 104. P. 140–149.

1401. Thomas P. Voyage en Russie par la mer Baltique // Historie des voyages par mer et par terre dans les cinq parties du monde revue et traduite par M. Albert-Montémont. Paris : Chez J. Bry Ainé, 1852. P. 2–22.

1402. Todd M. The Cult of Kiev // Vassar Quarterly. 1916. Vol. 1–2. P. 13–20.

1403. Villari L. Russia Under the Great Shadow. London : T. F. Unwin, 1905. 492 p.

1404. Wallace D. M. Russia. Russia of Today. Leipzig : Tauchnitz, 1878. 620 p.

1405. Windt H., de. Russia as I Know it. Philadelphia : J. B. Lippincott Company, 1917. 232 p.

1406. Winter N. O. The Russian Empire of To-day and Yesterday: the Country and its Peoples, Together with a Brief Review of its History, Past and Present, and a Survey of its Social, Political and Economic Conditions. Boston : L.C. Page, 1913. 612 p.

1407. Wood K. R. Honeymooning in Russia. New York : Dodd, Mead, 1911. 341 p.

1408. Woods H. C. Experiences at Constantinople and in the War Zone // The University of Colorado Journal of Engineering. Vol. XIV. № 2. 1918 (Jan.). P. 8–18.

1409. Wrangell-Rokassowsky C. Before the Storm: a True Picture of Life in Russia Prior to the Communist Revolution of 1917. Ventimiglia : Ligure, 1972. 251 p.

1410. Žák Fr. Sv. Eufrosyníja Polocká // Časopis katolíckého duchovenstva. R. 51. 1910. S. 340–344.

1411. Η κάρα της Αγίας Νυμφοδώρας, 4 Ιανουαρίου 2014. URL : <https://tinyurl.com/y2yhnr8r>

Література

1412. А. Л. Русские государи в Киеве (1706–1885 гг.). К. : И. Н. Кушнеров и Ко, 1896. 340 с. (Оттиски из «Киевлянина», 1896).

1413. Абалихин Б. С. Украинское ополчение 1812 года // Исторические записки. Т. 72. 1962. С. 87–118.

1414. Адрес-календарь и справочная книжка Полтавской губернии на 1896 год / Сост. Д. А. Иваненко. Полтава : Типо-литогр. Л. Фришберга, 1896. С. 116.

1415. Адрес-календарь Тверской губернии на 1902 год / Изд. Твер. ГСК. Тверь : Тип. губ. правл., 1902. С. 34.

1416. Азаренко С. Топология сообщества. Казань : Познание, 2014. 228 с.

1417. Акты гражданского состояния Троицкого православного кафедрального собора в Варшаве. URL : <https://tinyurl.com/y4prssaf>

1418. Алексеева А. Н. Василий Фёдорович Тимм и русская журнальная графика второй половины XIX века. Дисс. канд. искусств. 17.00.04. Изобразительное и декоративно-прикладное искусство и архитектура. Т. 1. СПб., 2001. 260 л.

1419. Альперович М. С. Испаноамериканский креол при дворе самодержицы всероссийской // Новая и новейшая история. М. : Наука, 1986. № 1. С. 144–155.

1420. Анисимов А. «Фабрика мощей» // Геростратов замысел. К. : Курчъ, 2004. С. 190–202. (Киев и киевляне).

1421. Антонова М. В., Комова М. А. «Киево-Печерский патерик» как источник иконографии преподобного священномученика Кукши // Вестник Брянского государственного университета. Вып. 1. 2015. С. 206–208.

1422. Аркуша О. Г. Барвінський Олександр Григорович // Енциклопедія історії України: Т. 1: А – В. К. : Наукова думка, 2003. С. 189.

1423. Арлоў У. Вяртаньне сьвятыні // Полацк. 1991. № 4. С. 4–7.

1424. Арлоў У. Вяртаньне сьвятыні (Заканчэньне) // Полацк. 1991. № 5. С. 4–5.

1425. Арсенич П. І. Кисілевська Олена Львівна // Енциклопедія сучасної України. URL : http://esu.com.ua/search_articles.php?id=6588

1426. Архиереи Русской Православной Церкви (1700–1917) // История Русской Церкви. Кн. 8. Ч. 1. М., 1996. С. 697.

1427. Багрій Н. А. Києво-Печерська лавра на службі експлуататорів // Колишня Києво-Печерська лавра на службі експлуататорів. К. : ВМГ, 1935. С. 8–30.

1428. Бажанов М. Про антирелігійні музеї // Безвірник. 1929. № 19. С. 19–25.

1429. Бакалова Е. Култът към реликвите и чудотворните икони. Традиции и съвременност. София : Проф. Марин Дринов, 2016. 194 с.

1430. Балакін С. А. Поховання Павла II Конюскевича в Успенському соборі Києво-Печерської лаври // Лаврський альманах. Києво-Печерська лавра в контексті української історії та культури. Збірник наукових праць. Вип. 19. 2007. С. 5–16.

1431. Балашова Т. В. Московские монастыри в социо-культурной среде столичного города второй половины XIX – начала XX века: дисс. ... канд. ист. наук : 07.00.00, 07.00.02. М., 2007. 248 л.

1432. Балдин Е. К. Предисловие // Мерцалов Е. От Петрозаводска до Иерусалима и обратно (путевые заметки и впечатления паломника). М. : Индрик, 2014. С. 3–23.

1433. Баранова Н. Позиція Київських митрополитів ХІХ століття щодо змін форм діяльності Києво-Печерської лаври та Київської академії // Київські історичні студії. Збірник наукових праць. № 1. 2015. С. 43–48.

1434. Барсуков Н. П. Жизнь и труды М. П. Погодина: В 22-х т. СПб. : Погодин и Стасюлевич, 1888–1910. Т. 22. Кн. 12. 1898. 553 с.

1435. Бартош А. Ікона Успіння Богородиці: Доля ризи // Церковна православна газета. 2012. Серп. (№ 16). С. 10.

1436. Башуцкий Александр Павлович. URL : <https://tinyurl.com/y4nw6mf3>

1437. Бежанидзе Г. В. О документах святителя Филарета, Митрополита Московского, по делу о Казанской иконе Симонова монастыря // Филаретовский альманах. М. : Православный Свято-Тихоновский Гуманитарный Университет, 2009. С. 6–11.

1438. Белоногова Е. С. Личность и творчество В. А. Жуковского в рецепции англоязычной культуры. Автореферат дисс. канд. филологических наук. 10.01.01. Русская литература. Томск, 2009. 21 с.

1439. Бельтинг Х. Образ и культ. История образа до эпохи искусства. М. : Прогресс-традиция, 2002. 748 с.

1440. Берк П. Мікроісторична дискусія // Нові перспективи історіописання. К. : Ніка-центр, 2010. С. 138–143.

1441. Бетлій О. В. Учнівські екскурсії по Києву в роки Першої світової війни // Наукові записки НаУКМА. 2015. Т. 169: Історичні науки. С. 35–41.

1442. Белоусова Т. К. Вклади в ризницю Успенського собору Києво-Печерської лаври у другій половині ХVІІІ–ХІХ ст. // Церква – наука – суспільство: питання взаємодії. На пошану київського митрополита Євгенія (Болховітінова). Матеріали Тринадцятої Міжнародної наукової конференції (27–29 травня 2015 р.). К. : Б/в, 2015. С. 195–198.

1443. Білокінь С. І. Биковський Лев Юстимович // Енциклопедія історії України. Т. 1: А – В. К. : Наукова думка, 2007. С. 252.

1444. Білокінь С. І. Голосіївська пустинь // Енциклопедія історії України. Т. 2: Г – Д. К. : Наукова думка, 2004. С. 147.

1445. Білокінь С. І. Гончаренко Агапій // Енциклопедія історії України. Т. 2: Г – Д. К. : Наукова думка, 2004. С. 155–156.

1446. Білокінь С. На зламах епохи: спогади історика. Біла Церква : О. Пшонківський, 2005. 336 с.

1447. Бодик О. П., Рудакова Т. М. Сучасна українська літературна мова. Лексикологія. Фразеологія. Лексикографія. Навч. посіб. К. : Центр учбової літератури, 2011. С. 278.

1448. Бойко С. Предисловие к: Драшусова Е. А. Воспоминания Е. А. Драшусовой (1842–1847) // Российский Архив: История Отечества в свидетельствах и документах XVIII–XX вв. Альманах. М. : Студия ТРИТЭ; Рос. Архив, 2004. [Т. XIII]. С. 173–175.

1449. Бойченко І. Віра // Історична наука: термінологічний і понятійний довідник. К. : Вища шк., 2002. С. 61–62.

1450. Бойченко М. Повсякденність історична // Історична наука: термінологічний і понятійний довідник. К. : Вища шк., 2002. С. 291.

1451. Бокова В. М. О «Записках» М. П. Загряжского // Лица. Биографический альманах. Т. 2. М., СПб. : Феникс, Atheneum, 1993. С. 80–83.

1452. Бр. С. Фабрика чудес // Войовничий безвірник. № 33. 21 листопада 1931 р. С. 4.

1453. Бузько Е. «Сказание» инока Парфения в литературном контексте XIX века. URL : <http://tinyurl.com/zxkosnq>

1454. Булкина И. «Антипаломничество»: киевские путешествия князя И. М. Долгорукого на фоне малороссийских травелогов начала XIX в. // Лотмановский сборник. Вып. 4. М. : ОГИ, 2014. С. 153–166.

1455. Булкина И. Киев в русской литературе первой трети XIX века: пространство историческое и литературное. Tartu : Tartu Ulikooli Kirjastus, 2010. 213 с.

1456. Булкина И. «Монах был путеводителем нашим...»: Киев конца XVIII – начала XIX в. глазами путешественников // Путеводитель как

семиотический объект : сборник статей. Tartu : Tartu Ulikooli Kirjastus, 2008. С. 240–262.

1457. Бурачок Л. Осип Назарук // Західно-Українська Народна Республіка. 1918–1923. Уряди. Постаті. Львів : Інститут українознавства ім. І. Крип'якевича, 2009. С. 193–216.

1458. Бурдые П. Социология социального пространства. М.-СПб. : Алетейя, 2007. 288 с.

1459. Валиев И. Стереотипы социального взаимодействия. М. : Прометей, 2016. 160 с.

1460. Валиев М. Т. Эдуард Яковлевич Добберт. URL : <https://tinyurl.com/y8ros8ee>

1461. Василий Михайлович Сидоров. URL : <https://tinyurl.com/y4re3due>

1462. Васильева Н. Ю., Серафим (Питерский), игум. Василий // Православная энциклопедия. М. : Православная энциклопедия. 2004. Т. 7. С. 74–75.

1463. Вахрина В. И. Амфилохий // Православная энциклопедия. М., 2001. Т. 2. С. 200–201.

1464. Ващенко О. Києво-Печерська лавра і Російський престол. К. : (Неопубл. Фонди НКПБКЗ, КПЛ-А ТЗ-1382), 1994. 36 арк.

1465. Верещагин В. А. Русская карикатура. В. Ф. Тимм. СПб. : Сириус, 1911. 97 с.

1466. Верещагин О. А. Постметафизический опыт «переживания» пространства // Ученые записки. Электронный научный журнал Курского государственного университета. Вып. 1 (33). 2015. 6 с. URL : <https://tinyurl.com/ycuh64xu>

1467. Вжосек В. Історія – Культура – Метафора. Постановня неklasичної історіографії. Про історичне мислення. К. : Ніка-Центр, 2014. 296 с..

1468. Видатний археолог і реставратор Федір Солнцев, 08.11.2010. URL : <https://tinyurl.com/yбаоydbd>

1469. Виноградов В. «И очень красивое место, очень». Заметки о материальном пространстве почитаемого места // Сакральні споруди у житті суспільства: історія і сьогодення. М-ли Другої міжн. наук-практ. конф. «Софійські читання». Київ, 27–28 листопада 2003 р. К. : Фенікс, 2004. С. 53–56.

1470. Владимир Власович Щенков. URL : <https://tinyurl.com/ybweur78>

1471. Воронцова Е. Киевские пещеры. Путеводитель. К. : Амадей, 2005. 174 с.

1472. Всероссийская выставка 1896 г. в Нижнем Новгороде: Путеводитель. Город. Ярмарка. Выставка. Спб. : Тип. А. С. Суворина, [1896]. IV, 238 с.

1473. Выпускники Пинского духовного училища 1887, 1890, 1895, 1896, 1899, 1902–1906, 1908, 1911–1913, 1915 гг. URL : <https://tinyurl.com/ycpzft8x>

1474. Вятское женское епархиальное училище. URL : <https://tinyurl.com/yacm3n9s>

1475. Гакстгаузен, Август // Энциклопедический словарь Брокгауза и Ефрона: в 86 т. (82 т. и 4 доп.). СПб., 1890–1907. Т. VIIа: Выговский – Гальбан. 1892. С. 884–885.

1476. Ганіткевич Я. Ярослав Окуневський – військовий лікар, адмірал Австро-Угорського флоту, мандрівник, публіцист, меценат, 2009. URL : <http://www.ntsh.org/node/113>

1477. Гепенер Н. Моці та торгівля ними // Войовничий безвірник. № 26. 31 липня 1931. С. 2.

1478. Гепенер Н. Печери Київської лаври. К. : Пролетар, 1930. 64 с.*

1479. Герардини О. Н. Армяне в произведениях английских авторов конца XVIII – начала XX столетия. С. 99–103. URL : <https://tinyurl.com/ybf2369j>

1480. Герасимова Г. П. Некрасов Віктор Платонович // Енциклопедія історії України. Т. 7. Мл – О. К. : Наукова думка, 2010. С. 360–361.

1481. Гинзбург В. В. Что представляют собою «мощи» бывшей Киево-Печерской лавры // Природа. 1939. № 6. С. 111–116.

1482. Глаголев Андрей Гаврилович. URL : <http://tinyurl.com/zorelfk>

1483. Глухих Н. В. Деловой эпистолярный текст конца XVIII – начала XIX века: аспекты изучения // Вестник Челябинского государственного университета. Филология. Искусствоведение. 2013. № 2 (293). Вып. 74. С. 80–83.

1484. Голубинский Е. История канонизации святых в русской церкви // Чтения в Императорском обществе истории и древностей российских при Московском университете. 1903. Кн. 1. С. 1–600.

1485. Голубовська І. В. Творчість Наталени Королевої в контексті розвитку української літератури першої половини XX ст. 10.01.01 Українська література. Автореферат дисертації ... канд. філологічних наук. К., 2003. 22 с.

1486. Горбань Ю. А. Історіографічний аналіз та характеристика джерельної бази як складові дисертаційного дослідження зі спеціальності «історія науки й техніки» // Історія науки і біографістика. 2016. № 2. URL : http://nbuv.gov.ua/UJRN/INB_Title_2016_2_5

1487. Горбова И. А. Монастыри Кубани в конце XVIII – начале XX в. . Дисс. ... канд. ист. наук. : 07.00.02. Отечественная история. Армавир, 2014. 206 л.

1488. Грейншпол Б. Наукова довідка на тему «Києво-Печерська Лавра в освітленні періодичної преси Києва 1917–1918 рр.». К. : (Неопубл. Фонди НКПШЗ, КПЛ-А ТЗ-1504), 1996. 12 арк.

1489. Гринин Л, Коротаев А., Крадин Н. Методы исторического исследования // Теория и методология истории: учебник для вузов. Волгоград : Учитель, 2014. С. 386–408.

1490. Гришин А. Д., Кусок Т. М., Шиденко В. А. Печерская обитель в конце XVIII – начале XX в. // Очерки истории Киево-Печерской лавры Заповедника. К. : Києво-Печер. держ. іст.-культ. заповідник, 1992. С. 85–102.

1491. Гришин А. Огляд архівних матеріалів ЦДІА України з питань реставраційних робіт у Успенському соборі (1800–1917 рр.). К. : (Неопубл. Фонди НКПШЗ, КПЛ-А ТЗ-1606), 1997. 42 арк.

1492. Губарева О. В. Тихвинская икона Божией Матери // Санкт-Петербургские епархиальные ведомости. Вып. 7. 07.04.1992. URL : <http://tinyurl.com/gtzyjrp>

1493. Гун Отто Вильгельм фон. URL : <https://tinyurl.com/y8g2sxlx>

1494. Дамаскин (Орловский, игумен). К вопросу о критериях канонизации святых русской православной церкви: агиография и литература // Ученые записки. Электронный научный журнал Курского государственного университета. № 2 (34). 2015. 6 с. URL : <https://tinyurl.com/kmg9wj9>

1495. Данилова Є. І., Шиденко В. А., Дяченко В. Д., Сегеда С. П. Нестор-літописець – антропологічна характеристика // Археологія. Вип. 38. 1982. С. 3–15.

1496. Денісов Г. Утворення чудес та мощів у Києво-Печерській лаврі. Харків – К. : Пролетарій, 1931. 48 с.

1497. Денісов Г. Як фабрикувалися чудеса та мощі в Києво-Печерській лаврі // Безвірник. 1929. № 23/24. С. 11–17.

1498. Диксон, Вильям-Хепворт // Энциклопедический словарь Брокгауза и Ефрона : в 86 т. (82 т. и 4 доп.). СПб., 1890–1907. Т. Ха: Десмургия – Домициан. 1893. С. 601–602.

1499. Диса К. Л. Путівники для паломників до Києва середини ХІХ ст.: закладення канону? // Наукові записки НаУКМА. Т. 169: Історичні науки. 2015. С. 25–30.

1500. Дмитриевский А. А. Епископ Порфирий (Успенский) как инициатор и организатор первой Русской Духовной миссии в Иерусалиме, и его заслуги на пользу Православия и в деле изучения христианского Востока. [Репр. изд.]. М. : О-во сохранения лит. наследия, 2006. 141 с.

1501. Дмитро Бантиш-Каменський // Українці в світі. URL : <http://tinyurl.com/hdll4zd>

1502. Долгорукий Иван Михайлович // Советская историческая энциклопедия : в 16 т. М. : Советская энциклопедия: 1973–1982. Т. 5. Двинск – Индонезия, 1964. С. 277.

1503. Доманська Е. Історія та сучасна гуманітаристика: дослідження з теорії знання про минуле. К. : Ніка-Центр, 2012. 264 с.
1504. Дровозюк С. І. Проблема «живої» людини в українській історичній думці ХХ–ХХІ ст. 12 с. URL : <https://tinyurl.com/yd44ojs7>
1505. Ђ. П. и Д. М. Костић Милан // Енциклопедија Србског народног позоришта. URL : <http://www.snp.org.rs/enciklopedija/?p=6317>
1506. Елагин Н. Жизнь Анны Алексеевны Орловой-Чесменской. СПб. : Тип. Морского Кадетского Корпуса, 1853.
1507. Ернст Ф., Курінний П. Велика церква // Київ. Провідник / ред. Ф. Ернст. К. : Міськліт, 1930. С. 496–505.
1508. Жайворонок В. В. Велика чи мала літера? Словник-довідник. К. : Наукова думка, 2004. С. 17, 18, 26, 28, 34.
1509. Жданов Михаил Павлович // Брянчанинов Святитель Игнатий. Полное собрание творений. Т. VIII. URL : <http://tinyurl.com/h6j73ad>
1510. Живов В. Святость. Краткий словарь агиографических терминов. М. : Гнозис, 1994. 110 с.
1511. Жиров С. С. История монастырей и монашества Курской епархии во второй половине XIX века. Дисс. ... канд. ист. наук. : 07.00.02. Отечественная история. Курск, 2003. 191 л.
1512. Жиленко І. В. До ласкавого читача // Дива печер лаврських. Вид. 2. К. : НКПШЗ, 2011. С. 11.
1513. Жиленко І. В. Історія печер Києво-Печерської лаври // Дива печер лаврських. К. : Academia, 1997. С. 13–25.
1514. Жиленко І. В. Матеріали про канонізацію святителя Павла Тобольського у фондах Києво-Печерського Заповідника // Могилянські читання 2006. К. : НКПШЗ. Ч. 1. К., 2007. С. 47–56.
1515. Заєць О. В. Тарас Григорович Шевченко і Києво-Печерська лавра // Українська біографістика. 2014. Вип. 11. С. 211–220.
1516. Зеленина Л. В. Центральная Азия глазами англичанина. Путешествия Стивена Грэма в 1914 году // Восточный архив. № 2 (30). 2014. С. 31–36.

1517. Зотов В. В., Лысенко В. А. Коммуникативные практики как теоретический конструкт изучения общества // Теория и практика общественного развития. Вып. 3. 2010. С. 53–55.

1518. Зырянов П. Н. Русские монастыри и монашество в XIX – начале XX вв. // Монашество и монастыри в России. XI–XX века: исторические очерки. М. : Наука, 2003. С. 302–330.

1519. Иванов С. А. Благочестивое расчленение: парадокс почитания мощей в византийской агиографии // Восточнохристианские реликвии. М. : Прогресс-Традиция, 2003. С. 121–130.

1520. Иващенко Т. С. К вопросу об исторических источниках романа-эпопеи Л. Н. Толстого «Война и мир» // Вестник Югорского государственного университета. История. Исторические науки. 2016. Вып. 1 (40). С. 92–100.

1521. Игуменья Татиана (Алатарцева). Богородичный Голосеевский монастырь: Русский Афон. К. : Свято-Покровский Голосеевский монастырь, 2008. 320 с.

1522. Измайлов, Владимир Васильевич. URL : <http://tinyurl.com/gtrxzzv>

1523. Ильяхов М., Сарычева Л. Пиши, сокращай. Как создавать сильный текст. М. : Альпина паблишер, 2018. 440 с.

1524. Исаева Н. Н. Иоанн Многострадальный на Енисее и Ангаре // Памятники культуры. Новые открытия. Ежегодник 1998. М. : Наука, 1999. С. 256–263.

1525. Исбах Александр // Краткая еврейская энциклопедия. Т. 3. Иерусалим, 1986. Стб. 829–830.

1526. История России в дневниках и воспоминаниях. М. : Книга, 1978. Т. 2. Ч. 2 (1801–1856). С. 10, 13, 51.

1527. История украинской фотографии. XIX–XXI вв. / [А. И. Трачун]. К. : Балтія-Друк, 2014. 255, [1] с.

1528. Ищенко Н. С. Социокультурное пространство как статическая характеристика социокультуры // Философско-культурологические исследования. 2017. № 2. URL: <https://tinyurl.com/y3u38q74>

1529. Ігнатенко І. Жінка та її ненароджені діти: традиційні вірування й уявлення українців про контрацептиви та аборти // Народна культура українців: життєвий цикл людини : історико-етнологічне дослідження у 5 т. К. : Дуліби, 2012. Т. 3: Зрілість: Жіноцтво, жіноча субкультура . 2012. С. 244–257.

1530. Іларіон, митр. (І. Огієнко). – Фортеця Православ'я на Волині – Свята Почаївська Лавра. Вінніпег : ІДВ, 1961. Ч. 6. Святині Почаївської Лаври. URL : <https://tinyurl.com/y8wcsf17>

1531. Іларіон (Огієнко), митроп. Преподобний Іов Почаївський. Вінніпег : Українське наукове богословське товариство, 1957. 64 с.

1532. Історичне джерелознавство: Підручник / Калакура Я. С. та ін. К. : Либідь, 2002. 488 с.

1533. Календарь и Памятная книжка Самарской губернии на 1902 год. Самара : Губ. тип., 1901. С. 183.

1534. Календарь Черниговской губернии на 1896 год / Изд. Черниг. ГСК. Чернигов : Тип. губ. правл., 1892. С. 384.

1535. Календарь Черниговской губернии на 1911 год (простой). Чернигов : Тип. губ. правл., 1910. С. 39.

1536. Кандидов Б. Монастыри-музеи и антирелигиозная пропаганда. М. : Безбожник, 1929. 227 с.

1537. Каплин А. Предисловие // Муравьев А. Н. Путешествие по святым местам русским. М. : Институт русской цивилизации, 2014. С. 5–46.

1538. Карпенко П. Києво-Печерська лавра в світовій війні 1914–18 рр. // Безвірник. 1935. № 7. С. 12–16.

1539. Категориальный аппарат теории коммуникации (часть 5). URL : <http://tinyurl.com/gwe4uae>

1540. Киев. Сегодня в Лавру вернули раку с изображением первого со времен апостолов архидиакона – св. Стефана, фото. 19.12.2013. URL : <https://tinyurl.com/yardogkl>

1541. Кизлова А. А. Аргументы адносна перанясення мошчаў св. Ефрасінні Полацкай у Полацк // Европа. Актуальные проблемы этнокультуры:

материалы IV Междунар. научн.-теорет. конф., г. Минск, 22 апр. 2013 г. Минск : БГПУ, 2013. С. 237–238.

1542. Кизлова А. А. Киево-Печерская лавра в свято-евфросиньевских торжествах 1910 г. на территории Киева // «Știință, educație, cultură», conferința științifico-practică internațională = Наука, образование, культура: Международная научно-практическая конференция, посвященная 26-ой годовщине Комратского государственного университета (Комрат, 10 февраля 2017 года): сборник тезисов: [în 2 vol.]. Т. 2. Комрат : А & V Poligraf, 2017. С. 150–152.

1543. Кизлова А. А. «Периферийные» чудотворные иконы Киево-Печерской лавры (конец XVIII – начало XX вв.): социальный аспект // Журнал Белорусского государственного университета. История. 2018. № 1. С. 33–40.

1544. Кизлова А. А. Попытки верующих вернуть почитаемые святыни из Киева в родные места (XIX – начало XX вв.) // Традиционные общества. Неизвестное прошлое: материалы X междунар. науч.-практ. конф., 21–22 апреля 2014 г. Челябинск : ПИРС, 2014. С. 163–168.

1545. Кизлова А. А. Реакция проводников по пещерам Киево-Печерской Успенской лавры на прикосновения к мощам (XIX – начало XX вв.) // «Știință, educație, cultură», conferința științifico-practică internațională (2; 2018; Chișinău). Conferința științifico-practică internațională «Știință, educație, cultură» = Международная научно-практическая конференция «Наука, образование, культура»: Посвященная 27-ой годовщине Комратского государственного университета: Сборник статей: [ed. a 2-a: în 2 vol.]. Т. 2. Комрат : КГУ, 2018. С. 164–169.

1546. Кизлова А. А. Скрытые, но чтимые: затворы, останки безымянных святых, закрытые гробы в Киево-Печерской Успенской лавре (конец XVIII – начало XX вв.) // Списание «Епохи». Велико Търново, 2018. Т. 26. Брой 1. С. 112–122.

1547. Киселев В. С., Васильева Т. А. «Под отечественным небом странствую с мирною душою»: образ Украины в русских травелогах начала

XIX в. (В. В. Измайлов, П. И. Шаликов, А. И. Левшин) // Имагология и компаративистика. Вып. 2 (4). 2015. С. 20–42.

1548. Кізлова А. А. Байбузька ікона Богородиці в соціальних взаємодіях братії Києво-Печерської Успенської лаври // Четверті Череванівські наукові читання: зб. наук. ст. за матеріалами Всеукраїнської наукової конференції (з міжнародною участю) (до 100-річчя з часу створення історико-філологічного факультету в Полтаві). Полтава: ПНПУ імені В. Г. Короленка, 2018. С. 192–197.

1549. Кізлова А. А. Братія Києво-Печерської Успенської лаври в соціальних взаємодіях навколо поховань св. препод. Антонія і Феодосія в печерах (кінець XVIII – початок XX ст.) // Гілея: науковий вісник. 2016. Вип. 113. С. 11–15.

1550. Кізлова А. А. «Великоцерковні приставники» в комунікації з відвідувачами Києво-Печерської Успенської лаври (кінець XVIII – перші десятиліття XX ст.) // Наукові записки Вінницького державного педагогічного університету імені Михайла Коцюбинського. Серія: Історія. Вінниця, 2017. Вип. XXV. С. 47–52.

1551. Кізлова А. А. Взаємодія братії з богомольцями у Києво-Печерській Успенській лаврі (кінець XVIII – початок XX ст.) // Наукові записки Тернопільського національного педагогічного університету імені Володимира Гнатюка. Серія: історія. 2016. Вип. 2. Ч. 2. С. 114–122.

1552. Кізлова А. А. Дари богомольців до ікони Успіння Богородиці в Києво-Печерській лаврі: використання у 20–50-х рр. XIX ст. // Могилянські читання 2008. Зб. наук. праць. К., 2008. С. 39–43.

1553. Кізлова А. А. Джерела, присвячені шанованим іконам Києво-Печерської Успенської лаври, та їх потенціал для дослідження соціальних взаємодій братії // Могилянські читання. Збірник наукових праць 2018 р. Дослідження сакральних пам'яток України. К., 2018. С. 56–60.

1554. Кізлова А. А. Діти в соціальних взаємодіях насельників Києво-Печерської Успенської лаври при її святинях (кінець XVIII – початок XX ст.) // Грані. Науково-теоретичний альманах. Дніпро, 2017. Т. 20. № 4 (144). С. 58–68.

1555. Кізлова А. А. Доступ до відкритого тіла святих у Києво-Печерській Успенській лаврі (кінець XVIII – початок XX ст.) // Наукові записки з української історії. Переяслав-Хмельницький, 2017. Вип. 41. С. 8–19.

1556. Кізлова А. А. Ємності для мощей у комунікації навколо святинь Києво-Печерської лаври (XIX – початок XX ст.) // Емінак. Науковий щоквартальник. № 3 (15). Т. 3. 2016. С. 23–29.

1557. Кізлова А. А. Зображення печерних святинь XIX – початку XX ст. як джерело з історії соціальних взаємодій у Києво-Печерській Успенській лаврі // Текст і образ. Актуальні проблеми історії мистецтва. К., 2017. Вип. 2. С. 65–82.

1558. Кізлова А. Комфортність комунікації навколо Києво-Лаврських святинь (XIX – початок XX ст.) // Вісник Київського національного університету імені Тараса Шевченка. Історія. К., 2017. Вип. 1 (132). С. 19–23.

1559. Кізлова А. А. Мироточиві глави в системі печерних святинь Києво-Печерської лаври (кінець XVIII – початок XX ст.) // Сторінки історії. Збірник наукових праць. Вип. 42. К. : НТУУ «КПІ», 2016. С. 39–54.

1560. Кізлова А. А. Надання часточок мощей за межі Києво-Печерської Успенської лаври (кінець XVIII – перші десятиліття XX ст.) // Вісник Кам'янець-Подільського національного університету імені Івана Огієнка: історичні науки. Вип. 10. Присвячено 100-річчю Української революції 1917–1921 рр. 2017. С. 124–135.

1561. Кізлова А. А. Облачення мощів у Києво-Печерській лаврі як прояв комунікації навколо печерних святинь (XIX – початок XX ст.) // *Materialy XI mezinarodni vedecko-prakticka konference «Veda a technologie: krok do budoucnosti – 2015»*. Dil. 7. Praha : Education and Science, 2015. S. 38–44.

1562. Кізлова А. А. Облаштування простору навколо мощей святих у печерах Києво-Печерської лаври як спосіб комунікації з богомольцями (кінець XVIII – перші десятиліття XX ст.) // Сторінки історії. Збірник наукових праць. Вип. 39. К. : НТУУ «КПІ», 2015. С. 5–19.

1563. Кізлова А. А. Офіційна позиція Києво-Печерської лаври щодо перенесення мощей св. Єфросинії Полоцької // Могилянські читання. Збірник наукових праць 2011 р. Християнські реліквії: вивчення, збереження, експонування. К., 2012. С. 49–53.

1564. Кізлова А. А. Передання гробниці св. прп. Феодора Острозького з Києво-Печерської лаври до м. Острог // Матеріали X Волинської Всеукраїнської історико-краєзнавчої конференції (м. Житомир, 16–17 листопада 2018 р.). Житомир : Полісся, 2018. С. 206–208.

1565. Кізлова А. А. Позабогослужбові соціальні взаємодії братії для організації доступу до Києво-Печерської ікони Успіння Богородиці (XIX – початок XX ст.) // Микроистория и история повседневности: новый взгляд на историческое и культурное наследие. Материалы международной научной конференции (г.Браслав, 6 октября 2017 г.). Минск : Белнаучкнига, 2017. С. 88–92.

1566. Кізлова А. А. Православні святині Києва у духовному та суспільному житті киян (кінець XVIII – перші десятиліття XX ст.) : дис. ... канд. іст. наук : 07.00.01. Історія України. 194 арк.

1567. Кізлова А. А. Практичні заходи навколо мощей святих у печерах Києво-Печерської лаври, спрямовані на комунікацію з богомольцями (кінець XVIII – перші десятиліття XX ст.) // Сторінки історії. Збірник наукових праць. Вип. 40. К. : НТУУ «КПІ», 2015. С. 14–24.

1568. Кізлова А. А. Реакція митрополита Серапіона на будівництво укріплень над печерами Києво-Печерської лаври у 1812 р. // Могилянські читання 2012. Збірник наукових праць. К. : НКПІКЗ, 2013. С. 73–77.

1569. Кізлова А. А. Речове середовище київських православних святинь у кінці XVIII – перших десятиліттях XX ст. // Сторінки історії. Збірник наукових праць. Вип. 33. К. : НТУУ «КПІ», 2012. С. 32–44.

1570. Кізлова А. А. Розповсюдження «святощів» при святинях Києва в кінці XVIII – на початку XX ст. / Матеріали II Волинської міжнародної історико-краєзнавчої конференції, присвяченої 90-річчю Житомирського державного університету імені Івана Франка. Житомир, 2009. С. 15.

1571. Кізлова А. А. Соціальні взаємодії братії кінця XVIII – початку XX ст. при святинях Києво-Печерської лаври в публікаціях працівників «Всеукраїнського музейного городка» // Религия и общество – 12: сборник научных статей / под общ. ред. В. В. Старостенко, О. В. Дьяченко. Могилев : МГУ имени А. А. Кулешова, 2018. С. 77–79.

1572. Кізлова А. А. Соціальні взаємодії братії при гробниці св. прп. Феодосія в Успенському соборі Києво-Печерської лаври (кінець XVIII – початок XX ст.) // Проблеми гуманітарних наук: збірник наукових праць Дрогобицького державного педагогічного університету імені Івана Франка. Серія Історія. Вип. 40. 2017. С. 78–100.

1573. Кізлова А. А. Соціальні взаємодії братії при святинях Китаївської та Голосіївської пустиней (кінець XVIII – початок XX ст.) // Наукові праці історичного факультету Запорізького національного університету. 2018. Вип. 51. С. 265–271.

1574. Кізлова А. А. Соціальні взаємодії навколо печерних святинь Києво-Печерської Успенської лаври за творами подорожніх кінця XVIII – початку XX ст. з Російської імперії // Rocznik Wołchowitinowski 2015/2016; Болховітіновський щорічник 2015/2016. Poznań – Kijów, 2017. С. 205–219.

1575. Кізлова А. А. Соціальні взаємодії насельників Києво-Печерської Успенської лаври щодо переоблачення мощей святих і заміни їх покровів (кінець XVIII – початок XX ст.) // Історичний архів. Наукові студії: збірник наукових праць. Миколаїв, 2017. Вип. 18. С. 12–24.

1576. Кізлова А. А. Теоретичні засади дослідження соціальних взаємодій братії Києво-Печерської Успенської лаври щодо святинь обителі (1786 р. – перші десятиліття XX ст.) // Матеріали VII Всеукраїнської науково-практичної конференції «Історико-філософські дослідження молодих учених» (18 квітня 2019 року). Суми : Цьома, 2019. С. 50–52.

1577. Кізлова А. А. Технічні засоби в шануванні Києво-Печерської ікони Успіння Пресвятої Богородиці (кінець XVIII – перші десятиліття XX ст.) // Історія освіти, науки і техніки в Україні: матеріали X Всеукр. конф. молодих

учених та спеціалістів, присвяч. 150-річчю з часу засн. Полтавського т-ва сіл. госп-ва, 28 трав. 2015 р., м. Київ. Вінниця : Корзун Д. Ю., 2015. С. 231–232.

1578. Кізлова А. А. Тіло св. прп. Іоанна Багатостраждального в соціальних взаємодіях братії Києво-Печерської Успенської лаври (кінець XVIII – перші десятиліття ХХ ст.) // Історична пам'ять. Науковий журнал. № 1 (38). 2018. С. 51–61.

1579. Кізлова А. Хрест святого преподобного Марка Печерника у взаємодіях між братією та відвідувачами Києво-Печерської Успенської лаври (кінець XVIII ст. – 1925 рр.) // «Києвознавчі читання: історія та етнокультура. До 100-річчя Української революції 1917–1921 рр.». Збірник матеріалів Міжнародної науково-практичної конференції, (Київ, 29 березня 2017 р.). К. : Фоліант, 2017. С. 406–410.

1580. Кізлова А. А. Шапочка св. препод. Іоанна Багатостраждального в комунікації між братією Києво-Печерської Успенської лаври та богомольцями (XIX – початок ХХ ст.) // Матеріали Міжнародної наукової конференції «Історична наука в Україні: сучасний стан і перспективи розвитку» (м. Вінниця, 3–4 листопада 2016 р.). Вінниця, 2016. С. 10–14.

1581. Кізлова А. А. Шати в соціальних взаємодіях навколо Києво-Печерської ікони Успіння Богородиці (кінець XVIII ст. – 1922 р.) // Сторінки історії: збірник наукових праць. 2017. Вип. 44. С. 19–41.

1582. Климент, архимандрит. Киево-Печерская Лавра и ее значение в истории украинского народа / Архимандрит Климент, иеромонах Аполлос, монах Тертий. [Б.в.д.]. 36 с. ***

1583. Кожевникова Ю. Н. Диодор Юрьегорский – покровитель Водлозерья (материалы к традиции погребения и почитания основателей монастырей) // Ученые записки Петрозаводского государственного университета. Общественные и гуманитарные науки. № 7(144). С. 13–18.

1584. Колбасова Т. В. К иконографии гробового иеромонаха Ростовского Спасо-Яковлевского-Димитриево-Амфилохия монастыря Амфилохия: портреты из собрания

Ростовского музея // История и культура Ростовской земли, 2005. Ростов : Б/и, 2006. С. 95–107.

1585. Конецкая В. П. Социология коммуникации. М. : Междунар. университет бизнеса и управления, 1997. 304 с.

1586. Константин Карлович Грот // Альманах современных русских государственных деятелей. СПб. : И. Гольдберг, 1897. С. 43–45.

1587. Конюченко А. И. Православное духовенство России : Дисс. ... д-ра ист. наук : 07.00.02. Отечественная история. Челябинск, 2006. 507 л.

1588. Кормич Л. І., Багацький В. В. Історія України. К. : Алерта, 2010. 388 с.

1589. Крайня О. О., Курлов В. В., Пивоваров С. В. Проблеми атрибуції хреста-релікварія, пов'язаного з ім'ям прп. Марка Печерника // Церква – Наука – Суспільство. Питання взаємодії. П'ятнадцята міжнародна наукова конференція (29 травня – 2 червня 2018 року). К. : НКПКЗ, 2018. С. 163–170.

1590. Крайня О. Історія появи у Печерському дівочому монастирі чудотворного Руднинського образу Богоматері як ключ до питання первісної назви обителі // Чернігівські старожитності. Чернігів : Чернігівські обереги, 2008. С. 157–159.

1591. Крайний К. К. Иоанникий // Православная энциклопедия. М. : Православная энциклопедия, 2011. Т. 25. С. 67.

1592. Крашенинникова О. Синодальные реформы петровского времени и кризис традиционных представлений о святости (часть 2) // Духовное наследие и культура. 2016. № 1. С. 50–56.

1593. Кривошеева Н. А. Священный собор 1917–1918 гг. и мученическая кончина митрополита Киевского и Галицкого Владимира (Вступ. статья, публ. и примеч.) // Вестник православного Свято-Тихоновского гуманитарного университета. Серия 2: История. История Русской Православной Церкви. 2008. С. 106–109.

1594. Кривчик Г. Г. Основні загальнонаукові методи дослідження в історичних науках // Науково-теоретичний альманах «Грані». 2017. Т. 20. № 12. С. 55–61. doi: 10.15421/1717165

1595. Крикотун В. М. Києво-Печерська «Чудотворна» // Розвінчані святині / Крикотун В. М., Павленко В. Ю., Ткаченко М. В. К., 1973. С. 18–29. (Т-во «Знання» УРСР. Серія 4. Наук.-атеїст.; № 7).

1596. Крымов В. П. // Энциклопедия Русской эмиграции. URL : <http://interpretive.ru/termin/krymov-vladimir-pimenovich.html>

1597. Кряжев Ю. Н. Романовы и Распутин: мифы и реальность в отечественной истории нового времени // Омский научный вестник, 2011. № 4 (99). С. 5–9

1598. Куприянов В. А. К вопросу о перенесении мощей Евфросинии Полоцкой // Тэзісы дакладаў навуковых супрацоўнікаў заповедніка па выніках працы (навукова-практычныя канферэнцыі 1989, 1990 гадоў). Полоцк : Б/и, 1991. С. 7–8.

1599. Курінний, П. Історія Печерського монастиря // Київ. Провідник / ред. Ф. Ернст. К. : Міськліт, 1930. С. 510–513.

1600. Курлов В. В., Пивоваров С. В., Крайня О. О. Металографічне вивчення хрестів-релікваріїв, пов'язаних з ім'ям преподобного Марка Печерника // Могилянські читання. Збірник наукових праць 2018 р. Дослідження сакральних пам'яток України. К., 2018. С. 140–146.

1601. Лазанська Т. І. Київський Контрактовий ярмарок // Енциклопедія історії України. Т. 4: Ка – Ком. К. : Наукова думка, 2007. С. 257–258.

1602. Ласкеев, Аристион Михайлович // Энциклопедический словарь / Ф. Брокгауз, И. Ефрон. Т. 2 дополнит. СПб. : Брокгауз-Ефрон, 1906. С. 61.

1603. Ластовський В. В. Правовий статус Києво-Печерської лаври у ХХ столітті: право і політика в питанні ставропігії // Лаврський альманах. Києво-Печерська лавра в контексті української історії та культури. Збірник наукових праць. Вип. 24. К., 2009. С. 113–119.

1604. Лебедева Е., Монахова Е. Выставка А. С. Пушкин и православная Россия 1799–1999. СПб. : Санкт-Петербургский центр православной культуры, 1999. 64 с.

1605. Леві Дж. Про мікроісторію // Нові перспективи історіописання. К. : Ніка-центр, 2010. С. 119–138.

1606. Левшин Алексей Ираклиевич. URL : <https://tinyurl.com/y4re3due>

1607. Лесневський Ю. А. Невдале шахрайство (Історія одних мощей) // Безвірник. 1935. № 7. С. 16–20.

1608. Летопись. URL : <https://tinyurl.com/yb97jkts>

1609. Лидов А. М. Иеротопия: создание сакральных пространств как вид творчества и предмет исследования // Государство, религия, церковь в России и за рубежом. 2009. № S2. С. 60–72.

1610. Литвиненко Я. В. Интерьеры лаврских пещер и их генезис // Церковные древности: Сб. материалов III междунар. конф. «Церковная археология: литургическое устройство храмов и вопросы истории христианского богослужения» (Севастополь, 2003). Симферополь, 2005. С. 350–357.

1611. Литвиненко Я. В. Іконостаси і монументальний живопис лаврських печер. Датування, атрибуція, втрати, поновлення // Лаврський альманах. 2012. Вип. 27. Спец. вип. 10. С. 306–337.

1612. Лопухина Е. В. Иконы преподобных в пещерах – произведения иконописной мастерской Киево-Печерской лавры 1840–1850-х гг. // Могилянські читання 2012. К., 2013. С. 272–276.

1613. Лубский А. В. Историзма принцип // Теория и методология исторической науки. Терминологический словарь / Отв. Ред. А. О. Чубарьян. М. : Аквилон, 2014. С. 150–151.

1614. Лубский А. В. Объективности принцип // Теория и методология исторической науки. Терминологический словарь / Отв. Ред. А. О. Чубарьян. М. : Аквилон, 2014. С. 347–348.

1615. Лучук Т. Преподобная Евфросиния Полоцкая и Киево-Печерская лавра // Несторівські студії: Єфросинія Полоцька в історії Православ'я. К. : НКПЗ, 2011. С. 74–81.

1616. Лэндор // Энциклопедический словарь Брокгауза и Ефрона : в 86 т. (82 т. и 4 доп.). СПб., 1890–1907. Т. XVIII: Лопари – Малолетние преступники. 1896. С. 205.

1617. Латур Б. Пересборка социального: введение в акторно-сетевую теорию. М. : Изд. дом ВШЭ, 2014. 384 с.

1618. Лысенко О. В., Островский А. Б. Структурные характеристики ритуальных предметов // Этносемиотика ритуальных предметов. СПб. : Б/и, 1993. С. 201–211.

1619. Мазур Л. Н. Системный подход // Теория и методология исторической науки. Терминологический словарь / Отв. ред. А. О. Чубарьян. М. : Аквилон, 2014. С. 454–455.

1620. Макаров А. Знаменитый кулинар принц Монпансье, отведав у киевского кондитера цукатов, купил их сразу несколько пудов за баснословные деньги и вывез в Испанию // Факты. 21.06.2008. URL : <http://tinyurl.com/habl5qu>

1621. Макаров А. Київське паломництво // Київська старовина. № 5. 2001. С. 46–59.

1622. Макаров А. Малая энциклопедия киевской старины. К. : Довіра, 2005. 558 с.

1623. Манкевич И. А. Литературно-художественное наследие как источник культурологической информации. 19 с. URL : <https://tinyurl.com/y7gtggu9>

1624. Маньковська Р. В. Всеукраїнське музейне містечко // Енциклопедія історії України. Т. 1: А–В. К. : Наукова думка, 2003. С. 656.

1625. Мария Щенков. URL : <https://tinyurl.com/уsoxbkk4>

1626. Маркелов А. В. Местночтимые иконы и святые в церковно-общественной жизни российской провинции второй половины XVII – начала

XX в. (на примере Вятской епархии) : дисс. ... канд. ист. наук : 07.00.02. Екатеринбург, 2011. 393 с.

1627. Марченко А. М. Коваленко Прохор Тихонович, 2013. URL : <https://tinyurl.com/mm2z5ec>

1628. Масалова І. І., Яненко А. С. Велика Печерська церква як екскурсійний об'єкт у другій половині 1920-х – 1930-х рр. (за матеріалами краєзнавчо-довідкової літератури) // Праці Центру пам'яткознавства. Вип. 30. 2016. С. 64–77.

1629. Матеріали до бібліографії Києво-Печерської лаври. Науково-допоміжний бібліографічний покажчик / Авт.-упор. О. І. Марченко. К. : НКПЗ, 2006. 355 с.

1630. Матыщук (Матышук) Владимир Романович, священник. URL : <https://tinyurl.com/y5khh8fn>

1631. Мельникова О. М. Комплексный подход // Теория и методология исторической науки. Терминологический словарь / Отв. Ред. А. О. Чубарьян. М. : Аквилон, 2014. С. 223.

1632. Мельцин М. Памятные места Украины в мемуарах и путевых заметках кн. И. М. Долгорукова: знаменитое и лично значимое // Київська старовина. 2010. № 2. С. 133–141.

1633. Меншиков И. С. Презентизм // Теория и методология исторической науки. Терминологический словарь / Отв. ред. А. О. Чубарьян. М. : Аквилон, 2014. С. 409–411.

1634. Милько В. І. Києво-Печерська фортеця в 1810–1812 рр.: оборонін заходи та укріплення // Проблеми історії України XIX – поч. XX ст. 2013. Вип. 21. С. 97–104.

1635. Милуков Ю. Г. Ясинский, Иероним Иеронимович // Русские писатели. Библиографический словарь. Т. 2. М–Я. М. : Просвещение, 1990. С. <https://tinyurl.com/ybfue4p8>

1636. Миночкина Л. И. Забытый очерк Д. Н. Мамина-Сибиряка «Святой Уголок» // Вестник Челябинского государственного университета. Вып. 1. Т. 2. 1993. С. 99–102.

1637. Миронов Б. Социальная история России периода империи (XVIII – начало XX в.): в 2 т. СПб. : Дмитрий Буланин, 2003. с.

1638. Мишанич О. Дивосвіти Наталени Королевої // Українське слово. Т. 1. К., 1994. С. 429–434.

1639. Мишкова И., Минчева Е., Ракшиева С. Вотиви. Каталог на изложбата «Вотиви» (1 ноември 2016 – 1 февруари 2017). София : Гутенберг, 2016. 40 с.

1640. Монашество // Энциклопедический словарь / изд. Ф. А. Брокгауз, И. А. Ефрон. Т. XIX а. СПб. : Ефрон, 1896. С. 714.

1641. Мотуз В. Релігійно-просвітительська діяльність Петра Лебединцева // Етнічна історія народів Європи. 2015. Вип. 47. С. 46–47.

1642. Мысливец Г. М. Традиция шанавання Еўфрасіні Полацкай: генезіс, развіццё, сучаснасць. Аўтарэферат дыс. ... канд. гіст. навук. 07.00.02. Айчынная гісторыя. Мінск, 2015. 28 с.

1643. Наумова Е. В. О сущности контекста социальной коммуникации // Актуальные вопросы общественных наук: социология, политология, философия, история. № 1 (42). 2015. 7 с. URL : <https://tinyurl.com/yaqlfloc>

1644. Невоструева А. Ф. Методологические аспекты изучения социальной коммуникации // Известия Российского государственного педагогического университета им. А. И. Герцена. № 73-1. 2008. С. 331–335.

1645. Несенюк И. Как переоблачают преподобных Печерских – фоторепортаж, фото Игоря Добровольского // Новая. 2015. URL : <https://tinyurl.com/усоуефбр>

1646. Нечаева М. Ю. «Послужные списки» монахов: история возникновения и информационные границы // Научный диалог. № 11 (47). 2015. С. 163–180.

1647. Нижнікова С. В. Єпархіальні жіночі училища в Україні (друга половина ХІХ – початок ХХ ст.). Харків : Майдан, 2018. 244 с.

1648. Новохатко О. В. Дневник протоиерея а. П. Крылова о паломничестве в киев в 1914 г. // Русский исторический сборник. М. : Киммерийский центр, 2004–. Т. 4. 2012. URL : <http://tinyurl.com/hfsnonp>

1649. О нетлении святых мощей / Протопопов Д. И. М. : А. Д. Приснов. 1889. 56 с.

1650. О трех обетах монашества: девстве, нестяжании и послушании. 2-е изд. М. : Афонский русский Пантелеймонов монастырь, 1889. 65 с.

1651. Образ // Словник української мови: в 11 т. Т. 5. 1974. С. 561.

1652. Овечкин Е. Погибшие, но не сдавшиеся. Часть вторая. Идрицкая ветка Наследие Врангелей на Псковской земле. Псковская губерния, 2009). URL : <https://tinyurl.com/lk849wh>

1653. Оглоблин Н. Письма Павла Прусского // Чтения в Императорском Обществе Истории и Древностей Российских при Московском Университете. 1904 год. Кн. 1. М. : Унив. тип., 1904. С. 37–39.

1654. Оландер Ю. В. Київські лаврські печери // Безвірник. 1935. № 11/12. С. 33–40.

1655. Омельчук І. В. Теоретико-методологічний потенціал принципу плюралізму в гуманітарно-науковому дискурсі // Філософія науки: традиції та інновації. 2014. № 2 (10). С. 99–106.

1656. Онацький Є. Неплідність // Українська мала енциклопедія : в 16 кн. Буенос-Айрес : Накладом Адміністрації УАПЦеркви в Аргентині, 1957–1967. Кн. 9: літери НА-ОЛ. 1962. С. 1125–1126.

1657. Отечественные записки // Санкт-Петербург. Петроград. Ленинград: Энциклопедический справочник / Белова Л. Н., и др. М. : БРЭ, 1992. С. 462.

1658. Павел Петрович Свиньин. URL : <http://tinyurl.com/gmxs3sq>

1659. Павко А. І. Політична історія України як наука і навчальна дисципліна. К. : Знання України, 2004. 51 с.

1660. Паломничество в Киев и Почаев из Подлясья (Холмско-Варшавский вестник) // Волынские епархиальные ведомости. Отдел неоф. № 29 (11 октября). 1883. С. 862–869.

1661. «Памятная книжка» и «Адрес-календарь» Симбирской губернии, 1901 г. Симбирск : Губ. тип., 1901. С. 96.

1662. Памятная книжка Волынской губернии на 1903 год. Житомир : Волын. губ. тип., 1902. Отд. 5. 563 с.

1663. Памятная книжка Вятской губернии и календарь на 1913 год. Вятка : Губ. тип., 1913. С. 106.

1664. Памятная книжка Енисейской губ. на 1911 год. Красноярск : Губ. тип., 1911. С. 151.

1665. Памятная книжка Казанской губернии за 1889–1890 год. Казань : Тип. Губ. правления. С. 25.

1666. Памятная книжка Киевской губернии. На 1905 год / Изд. Киев. ГСК. К. : Типо-литогр. губ. правл., 1904. С. 198.

1667. Памятная книжка Люблинской губернии на 1879 год. Люблин : Тип. Люб. губ. правления, 1878. С. 52.

1668. Памятная книжка Новгородской губернии на 1910 год. Новгород : Губ. тип. С. 63, 73.

1669. Памятная книжка Саратовской губернии... на 1910 год. Саратов : Губ. правление, 1910. С. 97.

1670. Памятная книжка Седлецкой губернии... на 1902 год. Седлец : Губ. правление, 1902. С. 139.

1671. Памятная книжка Тульской губернии. На 1911 год. Тула : Тип. губ. правл., 1911. С. 20.

1672. Панкова Т. М., иером. Серафим (Питерский). Арсений (Москвин Федор Павлович). URL : <https://tinyurl.com/y3knh2fp>

1673. Панченко А. А. Исследования в области народного православия. Деревенские святые Северо-Запада России. СПб. : Алетейя, 1998. 306 с.

1674. Панченко С. А. Культуротворчий потенціал релігійного туризму: становлення українського досвіду. вимір : дис. ... канд. культурології : 26.00.01. Теорія та історія культури. К., 2018. 214 арк.

1675. Патерик новоканонизированных святых (Часть II). URL : <http://tinyurl.com/h6szx99>

1676. Передирій В. Повернення в Україну // Наталена Королева. Біобібліогр. покажчик. Львів : Видавн. центр ЛНУ ім. Івана Франка, 2003. С. 5–13. (Українська біобібліографія. Нова серія. Чис. 12).

1677. Петренко М. З. Правда про печери і моці Києво-Печерської лаври. К. : Б/в, 1959. 36 с.

1678. Петренко М. З. Українське золотарство XVI–XVIII ст. К. : Наукова думка, 1970. 208 с.

1679. Петров А. С. Шитый образ под иконой. Изображения на подвесных пеленах // Церковное шитьё в Древней Руси. / Ред.-сост. Э. С. Смирнова. М. : Галарт, 2010. С. 69–81.

1680. Пещеры Киево-Печерской лавры / сост. М. Ю. Ефимова. К. : Киево-Печерская Успенская лавра, 2012. 56 с.

1681. Побожій С. І. Малюнки Карла Петера Мазера як художній документ епохи // Сучасна картина світу: Інтеграція наукового та позанаукового знання : зб. науков. праць. Суми, 2002. С. 50–54.

1682. Пінчук Ю. А. Погодін Михайло Петрович // Енциклопедія історії України. К. : Наукова думка, 2011. Т. 8 : Па – Прик. С. 290.

1683. Полетаев Н. Труды митрополита киевского Евгения Болховитинова по истории русской церкви. Казань : Тип. Имп. ун-та, 1889. 579 с.

1684. Полосина А. Н. Сен-Тома – первый гувернер Л. Н. Толстого: прототип и образ (по неизвестным материалам) // Молодой Л. Н. Толстой. Сборник докладов Всероссийской научной конференции. URL : <https://tinyurl.com/y95bnoy2>;

1685. Полюшко Г. В. Ігорівська ікона Божої Матері. Історія і доля святині. К. : Б/в, 2012. 32 с.

1686. Полях Є. В. Ковалевський Андрій Федорович (1840–1901) // История Змиевского края. – Змиев. 03.02.2018. URL : <https://colovrat.at.ua/publ/8-1-0-351>

1687. Попов А. В. Православные русские акафисты, изданные с благословения Святейшего Синода, история их происхождения и цензуры, особенности содержания и построения. Казань : Казанский ун-т, 1903. 640 с.

1688. Попов И. Г. Русская народно-бытовая медицина. СПб. : А. С. Суворин, 1903. 404 с.

1689. Поховання Димитріана (Щербака) 1921, 21.07.2013. URL : <https://tinyurl.com/y72fa2ys>

1690. Почаевская икона Божьей Матери. URL : <https://tinyurl.com/yуckzvz5>

1691. Предисловие // Записки Ивана Степановича Жиркевича... URL : http://loveread.ec/read_book.php?id=54696&p=2

1692. Преловська І. М. Деякі обставини утворення державного заповідника «Софія Київська» у 1930-х рр. // Український музей. Збірка наукових праць. К., 2003. С. 20–27.

1693. Примітки редактора [до «Звіт про археологічні дослідження Дальніх печер, 1968 р.»] // Лаврський альманах. Києво-Печерська лавра в контексті української історії та культури. Збірник наукових праць. Вип. 27. Спец. вип. 10. С. 39–42.

1694. Пулькин М. В. Иконопочитание в Олонецкой епархии (XIX –начале XX в.): закон и традиция // Вестник Российской христианской гуманитарной академии. 2010. Т. 11. Вып. 2. С. 7–20.

1695. Путро О. І., Путро А. О. Студенти-іноземці Киїської духовної духовної академії: XIX – початок XX ст. (продовження, початок у № 1, 2, 3) // Вісник Державної академії керівних кадрів культури і мистецтв: Наук. журнал. К. : Міленіум, 2010. № 4. С. 128.

1696. Рачки Франьо // Большая Советская Энциклопедия: в 30 т. / Гл. ред. А. М. Прохоров. 3-е изд. Т. 21. Проба – Ременсы. М. : СЭ, 1975. С. 514.

1697. Ревель Ж. Микроисторический анализ и конструирование социального // Одиссей. Человек в истории. 1996. М. : Наука, 1996. С. 110–127.

1698. Ричка В. Лицар Духу: Володимир Великий в історії та пам'яті. К. : Ін-т історії України НАН України, 2015. 132 с. (Бібліотека «Українського історичного журналу»).

1699. Ромашова М. В. Занимательное источниковедение: история детства // Вестник Пермского университета. Серия: История. Вып. 3 (20). 2012. С. 172–179.

1700. Романова О. Очікування «чуда» як основа народної побожності (Київська митрополія, XVIII ст.) // Український історичний журнал. 2010. № 1. С. 84–131.

1701. Румыния. Молдова. Бессарабия. Приднестровье. Поиск предков, родственников, однофамильцев. Генеалогия. URL : <https://tinyurl.com/y6ck5s2x>

1702. Рункевич С. Гурьев // Православная богословская энциклопедия или Богословский энциклопедический словарь. Т. 4. Пгг. 1903. Стб. 815–816.

1703. Русский царствующий дом Романовых в отношении его к Киево-Печерской лавре : 1613–1913 гг. / Сост. Ф. Титов. К. : КПЛ, 1913. [352] с. Разд. паг., 57 л. ил. : ил.

1704. Руцинская И. И. Десакрализация российского провинциального пространства в процессе формирования туристских практик (вторая половина XIX – начало XX в.) // Теория и практика общественного развития. № 4 (2012). С. 221–224.

1705. Сафронов С. Г. Территориальные аспекты формирования системы православных святынь (на примере русских святых и богородичных икон) // Наследие и современность : информационный сборник. М. : Б/и, 2002. Вып. 9. С. 20–72.

1706. Сахновський О. Мікроісторія як напрям історичних досліджень // Історична панорама. 2014. Вип. 18. С. 65–78.

1707. Сас П. Іконографія П. Конашевича-Сагайдачного: джерела та авторські версії // Україна в Центрально-Східній Європі: Збірник наукових праць. 2006. Вип. 6. С. 239–280.

1708. Святиня // Словник української мови: в 11 т. Т. 9. 1978. С. 103.

1709. Святий // Словник української мови: в 11 т. Т. 9. 1978. С. 101.

1710. Свято-Троїцкий Китаевский монастирь: Взгляд через века / Авт.-сост. О. А. Крайняя. К. : Свято-Троїцкий Китаевский монастирь, 2004. 163 с.

1711. Святые Киево-Печерские в Ближних пещерах. URL : <https://tinyurl.com/y37ke26l>

1712. Святыни Киево-Печерской лавры / сост. М. Ю. Ефимова. К. : Киево-Печерская Успенская лавра, 2011. 80 с.

1713. Святыни Киево-Печерской лавры: шапка Марка Гробокопателя. URL : <https://tinyurl.com/y7v5oy52>

1714. Сегодня в Лавру вернули раку с изображением первого со времен апостолов архидиакона – св. Стефана, 19.12.2013. URL : <https://tinyurl.com/yardogkl>

1715. Семистяга В. Ф. Костюк Григорій Олександрович // Енциклопедія історії України. К. : Наукова думка, 2009. Т. 5 : Кон – Кю. С. 229.

1716. Серебрякова М. С. Жития основателей древнерусских монастырей о традиции их захоронений // Труды отдела древнерусской литературы. Т. 64. 2016. С. 346–364.

1717. Сіткарьова О. До історії іконостасів в Успенському соборі Києво-Печерської лаври // Сучасні проблеми дослідження, реставрації та збереження культурної спадщини. 2012. Вип. 8. С. 483–496.

1718. Сіткарьова О. В. Формування архітектурного ансамблю Києво-Печерської лаври XVII–XX ст.: У 4-х ч. Ч. III. Т. 3. К. : Хімджест. 2009. 240 с.

1719. Скалон // Список генералам по старшинству. Составлен по 1-е июля 1906 года. СПб. : Воен. тип., 1906. С. 135.

1720. Скрябін О. Л. Ігнат'єв Олексій Павлович, 2011. URL : <https://tinyurl.com/nxocvra>

1721. Скуленко І. Мощі і мироточиві голови Києво-Печерської лаври / Скуленко І. Харків – К. : Держ. вид. України, 1930. 20 с.
1722. Смоленский Н. И. Теория и методология истории : учеб. пособие для студ. высших учеб. заведений. М. : Академия, 2008. 272 с.
1723. Солнце Русской земли // Православное чтение. 1990. № 7. С. 8.
1724. Соловьев А. Ю. «Путешествие в полуденную Россию» В. В. Измайлова в контексте русской литературы путешествий конца XVIII – начала XIX веков : автореферат дисс. ... канд. филол. наук. СПб., 2011. 26 с.
1725. Сорокина Т. В. Исчезнувшие святыни Петрозаводска. URL : <http://eparhia.karelia.ru/moshi.htm>
1726. Станкевич Николай Владимирович // Орлов А. С., Георгиева Н. Г., Георгиев В. А. Исторический словарь. 2-е изд. М., 2012. С. 496.
1727. Старченко Н. П. Мікроісторія // Енциклопедія історії України. Т. 6: Ла – Мі. К. : Наукова думка, 2009. С. 732–733.
1728. Стельмах С. П. Методологія історії // Енциклопедія історії України. Т. 6: Ла – Мі. К. : Наукова думка, 2009. С. 621–627.
1729. Стерлигова И. А. О значении драгоценного убора в почитании святых икон // Чудотворная икона в Византии и Древней Руси. М. : Мартис, 1996. С. 123–131.
1730. Степовик Д. В. Історія Києво-Печерської лаври. A History of the Kyiv Caves Monastery. К. : Видавничий відділ УПЦ КП, 2001. 554 с.
1731. Стикина Н. В. Повседневная жизнь русского православного монастыря во второй половине XIX – первой четверти XX века (на материалах Вологодской епархии). Дисс. ... канд. ист. наук: 07.00.02. Отечественная история. 07.00.07. Этнография, этнология. Вологда, 2007. 275 с.
1732. Стрихар М. Звіт про спелео-археологічні дослідження Варязьких печер Києво-Печерської Успенської лаври. 1999 рік. Упорядкування тексту. Р. І. Качана // Лаврський альманах. Києво-Печерська лавра в контексті української історії та культури. Збірник наукових праць. 2012. Вип. 27. Спец. вип. 10. С. 102–117.

1733. Т. К. Ясногурский Филипп Норбертович. URL : <https://tinyurl.com/y46m83dh>

1734. Тимченко Т. Реставрація ікон Ігорівської Богоматері та св. Миколи Мокрого у 1924 році (за матеріалами київських архівів) // Культурологічна думка. Щорічник наукових праць. 2012. № 5. С. 156–166.

1735. Титов А. Никанор Херсонский архиепископ в своих автобиографических записках // Русский архив. 1906. Вып. 7. С. 321–352.

1736. Титов Федор Иванович, протоиерей. Хронологический указатель основных публикаций. URL : <https://tinyurl.com/y86ya3jc>

1737. Ткачук В. А. Українські православні антими́нси XVII–XVIII ст.: система функціонування та смислове навантаження : Дис. ... к. і. н. 07.00.01. Історія України. К., 2018. 310 с.

1738. Толочко О. П. Від «Російського Ієрусалиму» до «Слов'янських Помпей» // Верстюк В. Ф., Горобець В. М., Толочко О. П. Україна і Росія в історичній ретроспективі: Українські проекти в Російській імперії. К. : Наукова думка, 2004. С. 318–331.

1739. Трегубов А. Скиталец, его время и книги // Скиталец. Повести и рассказы. Воспоминания. М. : Московский рабочий, 1960. С. 5, 15.

1740. Туминская О. А. Ковчег Иакова Боровичского и гробница Михаила Клопского: традиции оформления // Научно-технические ведомости Санкт-Петербургского государственного политехнического университета. Гуманитарные и общественные науки. № 1. 2012. С. 287–292.

1741. Ульяновский В. Историческая справка к 300-летию КДА и ее автор Федор Титов // Ф. Титов. Императорская Киевская духовная академия (1615–1915): Историческая записка. К., 2003. С. IX–СХХVI.

1742. Ульяновський В. І. «Славний для всіх часів чоловік»: князь Костянтин Іванович Острозький. Острог : Вид. НУ «Острозька академія», 2009. 168 с. (Славні постаті Острогіани. Вип. 2).

1743. Уманцев Ф. Матеріали до словника вітчизняних мистців, ремісників, керівників художніх робіт та меценатів XVIII – початку ХХ ст. (за

документами архіву Києво-Печерської лаври) // Студії мистецтвознавчі. К. : ІМФЕ НАН України, 2008. № 1(21). С. 102–129.

1744. Усенко П. Г. Аксаков Іван Сергійович // Енциклопедія історії України. Т. 1: А – В. К. : Наукова думка, 2003. С. 55.

1745. Филарет (Гумилевский). Богослужение русской церкви до монгольского времени. М. : ОИДР, 1847. С. 33.

1746. Фрэйман Э. Три слоя значения в микроистории, 17.05.2013. URL : <http://gefter.ru/archive/8652>

1747. Харьковский календарь на 1902 год : С прил. планов 16 городов Харьк. наместничества и стен. календаря. [Харьков : Тип. Варшавчика, Гессена и Молчадского, 1902]. С. 181.

1748. Хмельовський Ю. В., Бобрик І. І., Концевич І. А. Результати аналізу святого мира // Дива печер Лаврських. К. : Академія, 1997. С. 98.

1749. Цветковић М. Вотиви из збирке Етнографског музеја у Београду. Београд : Чигоја, 2001. 44 с.

1750. ЦДІАК України. Ф. 128, Києво-Печерська лавра. Предметно-тематичний покажчик / Упорядник С. Р. Кагамлик. К. : Б/в, 2008. 360 с. (Серія «Архів Києво-Печерської лаври та заповідника». Вип. 1).

1751. Цеханская К. В. Почитание мощей святых и могил подвижников благочестия: истоки и современные формы // Традиции и современность: Науч. православ. журн. № 6. 2007. С. 20–36.

1752. Чанцев А. В. Лендер Николай Николаевич // Русские писатели. 1800–1917: Биограф. словарь. М., 1994. Т. 3. С. 313–314.

1753. Чеканцева З. А. Время историческое // Теория и методология исторической науки. Терминологический словарь / Отв. Ред. А. О. Чубарьян. М. : Аквилон, 2014. С. 59–60.

1754. Чистяков П. Г. Дело о почитании Кипрской (Стромынской) иконы Богоматери (1841–1842 гг.) // Вестник Российского государственного гуманитарного университета. Серия «Культурология. Искусствоведение. Музеология». 2010. № 15 (58) / 10. С. 154–161.

1755. Чистяков П. Г. Почитание местных святынь в российском православии XIX–XXI вв. (На примере почитания чудотворных икон в Московской епархии): дисс. ... канд. ист. наук : 24.00.01. М., 2005. 279 л.

1756. Чистяков П. Почитание чудотворных икон в современном православии (Бронницкий список Иерусалимской иконы Богоматери) // Религиозные практики в современной России. М. : Новое издательство, 2006. С. 273–289.

1757. Чорновол І. П. Тарновський Станіслав // Енциклопедія історії України. Т. 10: Т – Я. К. : Наукова думка, 2013. С. 35.

1758. Чумаченко В. Звіт про археологічні дослідження Дальніх печер // Лаврський альманах. Києво-Печерська лавра в контексті української історії та культури. Збірник наукових праць. 2012. Вип. 27. Спец. вип. 10. С. 17–25.

1759. Чурина И. О. Канонизация и почитание местных святых в истории церкви // Ленинградский юридический журнал. 2008. № 3. С. 156–165.

1760. Чучалін О. Конфіскація церковних цінностей Києво-Печерської Лаври 1922 року як антирелігійна кампанія щодо Православної Церкви // Гілея. 2013. № 75 (№ 8). С. 76–78.

1761. Шамаро А. А. О чем умалчивает церковный календарь. М. : Московский рабочий, 1964. 248 с.

1762. Шанувати // Словник української мови: в 11 т. Т. 11. 1980. С. 405.

1763. Шевченко Л. В. Аскоченський Віктор Іпатійович // Енциклопедія історії України. Т. 1: А – В. К. : Наукова думка, 2003. С. 147.

1764. Шейбак В. В. Традиции православного паломничества у белорусов Минской губернии в середине XIX – начале XX вв. // Веснік Мазырскага дзяржаўнага педагагічнага ўніверсітэта імя І. П. Шамякіна. № 1 (16) / 2007. С. 75–79.

1765. Шереметев Сергей Алексеевич // Список генералам по старшинству. Составлен по 1 сентября 1896 года. СПб. : Воен. тип., 1896. С. 57.

1766. Шиденко В. Лавра – крупнейший капиталист-эксплуататор // Правда о Киево-Печерской лавре. Сборник статей. К. : Госполитиздат УССР, 1963. С. 56.

1767. Шиденко В. Печери та моці Києво-Печерської лаври. К. : Б/в, 1957. 8 с.

1768. Штернберг Я. И. Дневник поездки в Россию Оскара Ашбота в 1882 году // *Studia Slavica Academiae scientiarum Hungariae*. Budapest : Akadémiai kiadó, 1964. Т. 10. S. 425–429.

1769. Шульга Я. М. Паломництво до київських православних святинь у XVIII ст.: соціоантропологічний вимір : дис. ... канд. іст. наук : 07.00.01. Історія України . К., 2015. 272 арк.

1770. Щепанская Т. Б. Кризисная сеть (традиции духовного освоения пространства) // *Русский Север : К проблеме локал. групп* : [Сб. ст.]. СПб. : МАЭ, 1995. С. 110–176.

1771. Щерба С., Щедрін В., Заглада О. Філософія. К. : МАУП, 2004. 216 с.

1772. Яненко А. С. Київське музейництво на шпальтах радянських газет 1930-х – початку 1940-х рр. // *Сіверщина в історії України*. Вип. 10. 2017. С. 435–447.

1773. Яременко М. В. Київське чернецтво XVIII ст. К. : Наукова думка, 2007. 303 с.

1774. Alexander, Sir James Edward // *Encyclopaedia Britannica*. 1911. Vol. 1. P. 564.

1775. Annette Mary Budgett Meakin. URL : <https://tinyurl.com/yc773ozq>

1776. Azarenko S. A. Signs and Things: Topology of Communication // *Journal of Siberian Federal University. Humanities & Social Sciences*. № 2. 2013 6. P. 171–179. DOI: 10.1080/13642520210145644

1777. Arthur Brown Ruhl. URL : <https://tinyurl.com/y6rydv4n>

1778. Belcher W. L. *Writing Your Journal Article in 12 Weeks. A Guide to Academic Publishing Success*. Thousand Oaks, Calif : SAGE, 2009. P. 86.

1779. Boase G. C. Henderson, Ebenezer // *Dictionary of National Biography*. London : Elder Smith & Co. Vol. 25. 1891. P. 397.

1780. Bubulashvili E. Holy Relics of the Church of Georgia. Tbilisi : Akhali Ivironi, 2011. 282 p.

1781. Buckle E. G. Wallace, Sir Donald Mackenzie // Oxford Dictionary of National Biography. URL : <https://doi.org/10.1093/ref:odnb/3/6702>

1782. Bullok W. H. The Romans on the Riviera and the Rhone, 1898. URL : <https://tinyurl.com/ybqs26q8>

1783. Charkiewicz J. Kult świętych w Prawosławiu // Elpis. 2010. № 12/21-22. S. 109–159.

1784. Chomik P. Kult Ikon Matki Bożej w Wielkim Księstwie Litewskim w XVI–XVIII wieku. Białystok : Wydział Historyczno-Socjologiczny Uniwersytetu w Białymstoku, 2003. 392 s.

1785. Crawford J. A. B. Stuart, Hugh // Dictionary of New Zealand Biography, First Published in 1998. Te Ara – the Encyclopedia. URL : <https://tinyurl.com/y674fzh6>

1786. Cross A. In the Land of the Romanovs: An Annotated Bibliography of First-hand English Accounts of The Russian Empire (1613–1917). W/p : Open Book Publishers, 2014. 420 p.

1787. Fraser, John Foster // Who's Who. Vol. 59. 1907. P. 636–637.

1788. German F. Jełowicki Aleksander // Polski słownik biograficzny. Wrocław, 1964. T. XI. S. 160–163.

1789. Gell A. Art and Agency. Oxford : Clarendon Press, 1998. 271 p.

1790. Dunning Rea A. Mrs. Burton Harrison (1843–1920) // Encyclopedia Virginia. URL : <https://tinyurl.com/ycef828w>

1791. Greene R. Bodies Like Bright Stars: Saints and Relics in Orthodox Russia. DeKalb : Northern Illinois University Press, 2010. 300 p.

1792. Greene R. Making Saints: Canonization and Community in Late Imperial Russia // The Carl Beck Papers in Russian & East European Studies. № 1801. October 2006. P. 1–49.

1793. Grygiel S. Ciało i świętość. Przypadek XIX-wiecznych świętych starców rosyjskich // *Adeptus. Pismo humanistów.* Nr. 9. 2017. 21 s.
<https://doi.org/10.11649/a.1417>

1794. Hill D. O., Adamson R. Rev. Thomas Grieve Clark, 1819–1882. URL :
<https://tinyurl.com/ydg2occz>

1795. Holderness, Mary, fl. 1815–1828 // *British Travel Writing.* URL :
<https://tinyurl.com/yxvudvvy>

1796. Horch B. E., Loewen H. (1990). Literature, Mennonites in United States and Canada (English, 1895–1980s) // *Global Anabaptist Mennonite Encyclopedia.* URL : <https://tinyurl.com/y5629nkg>

1797. Ivakhiv A. Orchestrating Sacred Space: Beyond the «Social Construction» of Nature // *Ecotheology.* 2003. № 8.1. P. 11–29.

1798. Kaak H. Petzholdt, Georg Paul Alexander // *Sächsische Biografie*, hrsg. vom Institut für Sächsische Geschichte und Volkskunde e.V., bearb. von Martina Schattkowsky, 2004. URL : <https://tinyurl.com/y8dwehj4>

1799. Kent W. C. M. Dixon, William Hepworth // *Dictionary of National Biography.* London : Elder Smith & Co. Vol. 15. 1892. P. 128–129.

1800. Kenworthy S. *The Heart of Russia: Trinity-Sergius, Monasticism, and Society After 1825.* N.Y. : Oxford University Press, 2010. 512 p.

1801. Kizlova A. A. Accompaniment of the Visitors in the Caves of Kyiv Dormition Caves Lavra (Late 18th – Early 20th Cent.) // *Східноєвропейський історичний вісник.* 2018. Вип. 8. С. 18–29.

1802. Kizlova A. St. John Long-Suffering's Relics in the Stories by Cave Guides of Kyiv Dormition Caves Lavra (Late 18th – Early 20th Cent.) // *Романовские чтения – 13 : сборник статей Международной научной конференции, посвященной 105-летию МГУ имени А. А. Кулешова, Могилев, 25–26 октября 2018 г.* Могилев : МГУ имени А. А. Кулешова, 2019. С. 17–18.

1803. Kizlova A. The Dormition Cathedral of Kyiv Pechersk Lavra within Holy Kyiv (Late 18th – Early 20th Ct.) // *University of Bucharest Review: Literary and*

Cultural Studies. 2016. Vol. VI. №. 1 (new series). Cultural Representations of the City. P. 54–69.

1804. Kizlova A. Votive Art and Craft Pieces in a Long Memory about Donators of Kyiv Dormition Caves Lavra (Late 18th – Early 20th Ct.) // International Conference «Creating Memories in Early Modern and Modern Art and Literature» (Belgrade, 13th – 16th March 2017). Abstracts of Papers. Belgrade : Copy Planet, 2017. P. 39.

1805. Knott K. P. Spatial Theory and Method for the Study of Religion // *Temenos*. Vol. 41. № 2. 2005. P. 153–184.

1806. Koning H. Along the Roads of the New Russia. Farrar : Straus & Giroux, 1968. 195 p.

1807. Latour B. Reassembling the Social. An Introduction to Actor-Network-Theory. Oxford : Oxford University Press, 2005. 301 p.

1808. Ledkovsky M. A Linguistic Bridge to Orthodoxy In Memoriam Isabel Florence Hapgood. A lecture delivered at the Twelfth Annual Russian Orthodox Musicians Conference, 7–11 October 1998, Washington, D.C. URL : <https://tinyurl.com/y9oaf39r>

1809. Leone M. Wrapping Transcendence: The Semiotics of Reliquaries // *Signs and Society*. Vol. 2. № S1. 2014 (Volume Supplement). P. 49–83.

1810. Leslie A. Sheridan [nee Frewen], Clare Consuelo (1885–1970) // *Oxford Dictionary of National Biography*. Oxford : University Press, 2004. URL : <https://doi.org/10.1093/ref:odnb/36064>

1811. Lishik V. Из биографии Юлиана Немцевича. 1 часть, 11.02.2017. URL : <https://tinyurl.com/y7up6atw>

1812. Levin E. From Corpse to Cult // *Orthodox Russia: Belief and Practice under the Tsars*. Pensilvania : Pensilvania University Press, 2003. P. 81–103.

1813. Longstaff T. G. // Douglas Freshfield 1845–1934 // *The Geographical Journal*. Vol. 83. №. 4 (Apr.). 1934. P. 257–262.

1814. Millicent Todd (’02) // *Vassar Quarterly*. 1916. Vol. 1–2. P. 74.

1815. Nevinson H. W. // *Who’s Who*. Vol. 59. 1907. P. 1295.

1816. Packard F. R., M. D. The Gold Headed Cane and its Author, William Macmichael // Bulletin of the Medical Library Association Medical Library Association. 1914. July 4(1). P. 1–11.

1817. Pawełczyk-Dura K. Kampania otwierania świętych relikwii jako element antycerkiewnej polityki władz komunistycznych // Studia Religiologica. № 45 (3). 2012. S. 227–235.

1818. Pinkerton, Robert (1780–1859) // Biographical Dictionary of Christian Missions. Grand Rapids, Michigan : Eerdmans Publishing, 1999. P. 537–538.

1819. Rapson E. D. James, John Thomas // Dictionary of National Biography. London : Elder Smith & Co. Vol. 29. 1892. P. 217–218.

1820. Sabirova D. Концепция семейственности в произведении Н. Черновой «Когда зацветает шиповник» // Polilog. Studia Neofilologiczne. Nr. 6. 2016. С. 79–86.

1821. Shevzov V. Miracle-Working Icons, Laity, and Authority in the Russian Orthodox Church, 1861–1917 // Russian Review. V. 58. № 1 (Jan., 1999). P. 26–48.

1822. Sziujártó I. Four Arguments for Microhistory // Rethinking History. The Journal of Theory and Practice. 6.2. 2002. P. 209–215.

1823. The editors of Encyclopaedia Britannica. Emma Goldman. URL : <https://tinyurl.com/y6abq7qj>

1824. The editors of encyclopaedia Britannica. John Lloyd Stephens. American Archaeologist // Encyclopaedia Britannica. URL : <https://tinyurl.com/yb64q3ol>

1825. Tobin R. The Minority Voice: Hubert Butler and Southern Irish Protestantism, 1900–1991. Oxford : University Press, 2012. P. 56.

1826. Vasilescu G. Racla Sfintului Dimitrie cel Nou – donatorul si mesterul ei. URL : <https://tinyurl.com/y8t9of59>

1827. Worobec Ch. The Long Road to Kiev: Nineteenth-Century Orthodox Pilgrimages // Modern Greek Studies. Yearbook 30/31. 2014/2015. P. 1–22.

1828. Χανδακά Σ. Λατρείας Τάματα = Handaka S. Tokens of Worship (with a Text of P. Rivellis and Photographs of M. Houlaki). Αθήνα : Μουσείο Μπενακη, 2006. 166 σ.

Список публікацій здобувача**Одноосібна монографія**

1. Кізлова А. А. Усамітнення в натовпі: братія Києво-Печерської Успенської лаври в соціальних взаємодіях при шанованих святинях обителі. К. : Гранмна, 2019. 560 с. (35 д. а.).

Рецензія:

Преловська І. М. Рецензія на книгу: Кізлова А. А. Усамітнення в натовпі: соціальні взаємодії братії при шанованих святинях Києво-Печерської Успенської лаври (1786 р. – перші десятиліття ХХ ст.). Монографія. К.: ПП «Фірма “Гранмна”», 2019. 560 с.: іл. // Гілея. Науковий вісник. Вип. 145 (№ 6). Ч. 1. Історичні науки. С. 215–216.

Статті у фахових виданнях України та зарубіжних країн:

2. Кізлова А. А. «Периферийные» чудотворные иконы Киево-Печерской лавры (конец XVIII – начало XX вв.): социальный аспект // Журнал Белорусского государственного университета. История. 2018. № 1. С. 33–40.

3. Кізлова А. А. Скрытые, но чтимые: затворы, останки безымянных святых, закрытые гробы в Киево-Печерской Успенской лавре (конец XVIII – начало XX вв.) // Списание «Епохи». Велико Търново, 2018. Т. 26. Брой 1. С. 112–122.

4. Кізлова А. А. Взаємодія братії з богомольцями у Києво-Печерській Успенській лаврі (кінець XVIII – початок ХХ ст.) // Наукові записки Тернопільського національного педагогічного університету імені Володимира Гнатюка. Серія: історія. 2016. Вип. 2. Ч. 2. С. 114–122.

5. Кізлова А. А. Доступ до відкритого тіла святих у Києво-Печерській Успенській лаврі (кінець XVIII – початок ХХ ст.) // Наукові записки з української історії: зб. наук. ст. Переяслав-Хмельницький, 2017. Вип. 41. С. 8–19.

6. Кізлова А. А. Надання часточок мощей за межі Києво-Печерської Успенської лаври (кінець XVIII – перші десятиліття ХХ ст.) // Вісник Кам'янець-Подільського національного університету імені Івана Огієнка: історичні науки. Вип. 10. Присвячено 100-річчю Української революції 1917–1921 рр. 2017. С. 124–135.

7. Кізлова А. А. Речове середовище київських православних святинь у кінці XVIII – перших десятиліттях XX ст. // Сторінки історії. Збірник наукових праць. Вип. 33. К. : НТУУ «КПІ», 2012. С. 32–44.

8. Кізлова А. А. Соціальні взаємодії братії при гробниці св. прп. Феодосія в Успенському соборі Києво-Печерської лаври (кінець XVIII – початок XX ст.) // Проблеми гуманітарних наук: збірник наукових праць Дрогобицького державного педагогічного університету імені Івана Франка. Серія Історія. Вип. 40. 2017. С. 78–100.

9. Кізлова А. А. Соціальні взаємодії навколо печерних святинь Києво-Печерської Успенської лаври за творами подорожніх кінця XVIII – початку XX ст. з Російської імперії // Rocznik Wołchowitinowski 2015/2016; Болховітіновський щорічник 2015/2016. Poznań – Kijów, 2017. С. 205–219.

10. Кізлова А. А. Тіло св. прп. Іоанна Багатостраждального в соціальних взаємодіях братії Києво-Печерської Успенської лаври (кінець XVIII – перші десятиліття XX ст.) // Історична пам'ять. Науковий журнал. № 1 (38). 2018. С. 51–61.

Статті у фахових виданнях України та зарубіжних країн,

включених до міжнародних наукометричних баз:

11. Кізлова А. А. Братія Києво-Печерської Успенської лаври в соціальних взаємодіях навколо поховань св. препод. Антонія і Феодосія в печерах (кінець XVIII – початок XX ст.) // Гілея: науковий вісник. 2016. Вип. 113. С. 11–15. («Index Copernicus»).

12. Кізлова А. А. «Великоцерковні приставники» в комунікації з відвідувачами Києво-Печерської Успенської лаври (кінець XVIII – перші десятиліття XX ст.) // Наукові записки Вінницького державного педагогічного університету імені Михайла Коцюбинського. Серія: Історія. Вінниця, 2017. Вип. XXV. С. 47–52. («Index Copernicus»).

13. Кізлова А. А. Діти в соціальних взаємодіях насельників Києво-Печерської Успенської лаври при її святинях (кінець XVIII – початок XX ст.) // Грані. Науково-теоретичний альманах. Дніпро, 2017. Т. 20. № 4 (144). С. 58–68. («Index Copernicus»).

14. Кізлова А. А. Ємності для мощей у комунікації навколо святинь Києво-Печерської лаври (XIX – початок XX ст.) // Емінак. Науковий щоквартальник. № 3 (15). Т. 3. 2016. С. 23–29. («Index Copernicus»).

15. Кізлова А. А. Зображення печерних святинь XIX – початку XX ст. як джерело з історії соціальних взаємодій у Києво-Печерській Успенській лаврі // Текст і образ. Актуальні проблеми історії мистецтва. К., 2017. Вип. 2. С. 65–82. (Електронне фахове видання, «Index Copernicus»).

16. Кізлова А. Комфортність комунікації навколо Києво-Лаврських святинь (XIX – початок XX ст.) // Вісник Київського національного університету імені Тараса Шевченка. Історія. К., 2017. Вип. 1 (132). С. 19–23. («Index Copernicus»).

17. Кізлова А. А. Мироточиві глави в системі печерних святинь Києво-Печерської лаври (кінець XVIII – початок XX ст.) // Сторінки історії. Збірник наукових праць. Вип. 42. К. : НТУУ «КПІ», 2016. С. 39–54 (Web of Science Core Collection. ESCI).

18. Кізлова А. А. Облаштування простору навколо мощей святих у печерах Києво-Печерської лаври як спосіб комунікації з богомольцями (кінець XVIII – перші десятиліття XX ст.) // Сторінки історії. Збірник наукових праць. Вип. 39. К. : НТУУ «КПІ», 2015. С. 5–19. (Web of Science Core Collection. ESCI).

19. Кізлова А. А. Практичні заходи навколо мощей святих у печерах Києво-Печерської лаври, спрямовані на комунікацію з богомольцями (кінець XVIII – перші десятиліття XX ст.) // Сторінки історії. Збірник наукових праць. Вип. 40. К. : НТУУ «КПІ», 2015. С. 14–24. (Web of Science Core Collection. ESCI).

20. Кізлова А. А. Соціальні взаємодії братії при святинях Китаївської та Голосіївської пустиней (кінець XVIII – початок XX ст.) // Наукові праці історичного факультету Запорізького національного університету. 2018. Вип. 51. С. 265–271. («Index Copernicus»).

21. Кізлова А. А. Соціальні взаємодії насельників Києво-Печерської Успенської лаври щодо переоблачення мощей святих і заміни їх покровів (кінець XVIII – початок XX ст.) // Історичний архів. Наукові студії: збірник наукових праць. Миколаїв, 2017. Вип. 18. С. 12–24. («Index Copernicus»).

22. Кізлова А. А. Шати в соціальних взаємодіях навколо Києво-Печерської ікони Успіння Богородиці (кінець XVIII ст. – 1922 р.) // Сторінки історії: збірник наукових праць. 2017. Вип. 44. С. 19–41. (Web of Science Core Collection. ESCI).

23. Kizlova A. A. Accompaniment of the Visitors in the Caves of Kyiv Dormition Caves Lavra (Late 18th – Early 20th Cent.) // Східноєвропейський історичний вісник. 2018. Вип. 8. С. 18–29. (Web of Science Core Collection. ESCI).

24. Kizlova A. The Dormition Cathedral of Kyiv Pechersk Lavra within Holy Kyiv (Late 18th – Early 20th Ct.) // University of Bucharest Review: Literary and Cultural Studies. 2016. Vol. VI. №. 1 (new series). Cultural Representations of the City. P. 54–69. (SCOPUS).

**Публікації, що додатково віддзеркалюють результати дослідження
та його апробацію**

25. Кизлова А. А. Аргументы адносна перанясення мошчаў св. Ефрасінні Полацкай у Полацк // Европа. Актуальные проблемы этнокультуры: материалы IV Междунар. научн.-теорет. конф., г. Минск, 22 апр. 2013 г. Минск : БГПУ, 2013. С. 237–238.

26. Кизлова А. А. Киево-Печерская лавра в свято-евфросиньевских торжествах 1910 г. на территории Киева // «Știință, educație, cultură», conferința științifico-practică internațională = Наука, образование, культура: Международная научно-практическая конференция, посвященная 26-ой годовщине Комратского государственного университета (Комрат, 10 февраля 2017 года): сборник тезисов: [în 2 vol.]. Т. 2. Комрат : А & V Poligraf, 2017. С. 150–152.

27. Кизлова А. А. Попытки верующих вернуть почитаемые святыни из Киева в родные места (XIX – начало XX вв.) // Традиционные общества. Неизвестное прошлое: материалы X междунар. науч.-практ. конф., 21–22 апреля 2014 г. Челябинск : ПИРС, 2014. С. 163–168.

28. Кизлова А. А. Реакция проводников по пещерам Киево-Печерской Успенской лавры на прикосновения к мощам (XIX – начало XX вв.) // «Știință, educație, cultură», conferința științifico-practică internațională (2; 2018; Chișinău).

Conferința științifico-practică internațională «Știință, educație, cultură» = Международная научно-практическая конференция «Наука, образование, культура»: Посвященная 27-ой годовщине Комратского государственного университета: Сборник статей: [ed. a 2-a: în 2 vol.]. T. 2. Комрат : КГУ, 2018. С. 164–169.

29. Кізлова А. А. Байбузька ікона Богородиці в соціальних взаємодіях братії Києво-Печерської Успенської лаври // Четверті Череванівські наукові читання: зб. наук. ст. за матеріалами Всеукраїнської наукової конференції (з міжнародною участю) (до 100-річчя з часу створення історико-філологічного факультету в Полтаві). С. 192–197.

30. Кізлова А. А. Джерела, присвячені шанованим іконам Києво-Печерської Успенської лаври, та їх потенціал для дослідження соціальних взаємодій братії // Могилянські читання. Збірник наукових праць 2018 р. Дослідження сакральних пам'яток України. К., 2018. С. 56–60.

31. Кізлова А. А. Облачення мощів у Києво-Печерській лаврі як прояв комунікації навколо печерних святинь (XIX – початок XX ст.) // Materialy XI mezinarodni vedecko-prakticka konference «Veda a technologie: krok do budoucnosti – 2015». Dil. 7. Praha : Education and Science, 2015. S. 38–44.

32. Кізлова А. А. Офіційна позиція Києво-Печерської лаври щодо перенесення мощей св. Єфросинії Полоцької // Могилянські читання. Збірник наукових праць 2011 р. Християнські реліквії: вивчення, збереження, експонування. К., 2012. С. 49–53.

33. Кізлова А. А. Передання гробниці св. прп. Феодора Острозького з Києво-Печерської лаври до м. Острог // Матеріали X Волинської Всеукраїнської історико-краєзнавчої конференції (м. Житомир, 16–17 листопада 2018 р.): Збірник наукових праць. Житомир : Полісся, 2018. С. 206–208.

34. Кізлова А. А. Позабогослужбові соціальні взаємодії братії для організації доступу до Києво-Печерської ікони Успіння Богородиці (XIX – початок XX ст.) // Микроистория и история повседневности: новый взгляд на историческое и культурное наследие. Материалы международной научной конференции (г. Браслав, 6 октября 2017 г.). Минск : Белнаучкнига, 2017. С. 88–92.

35. Кізлова А. А. Реакція митрополита Серапіона на будівництво укріплень над печерами Києво-Печерської лаври у 1812 р. // Могилянські читання 2012. Збірник наукових праць. К. : НКПІКЗ, 2013. С. 73–77.

36. Кізлова А. А. Соціальні взаємодії братії кінця XVIII – початку XX ст. при святинях Києво-Печерської лаври в публікаціях працівників «Всеукраїнського музейного городка» // Религия и общество – 12: сборник научных статей / под общ. ред. В. В. Старостенко, О. В. Дьяченко. Могилев : МГУ имени А. А. Кулешова, 2018. С. 77–79.

37. Кізлова А. А. Теоретичні засади дослідження соціальних взаємодій братії Києво-Печерської Успенської лаври щодо святинь обителі (1786 р. – перші десятиліття XX ст.) // Матеріали VII Всеукраїнської науково-практичної конференції «Історико-філософські дослідження молодих учених» (18 квітня 2019 року). Суми : Цьома, 2019. С. 50–52.

38. Кізлова А. А. Технічні засоби в шануванні Києво-Печерської ікони Успіння Пресвятої Богородиці (кінець XVIII – перше десятиліття XX ст.) // Історія освіти, науки і техніки в Україні: матеріали X Всеукр. конф. молодих учених та спеціалістів, присвяч. 150-річчю з часу засн. Полтавського т-ва сіл. госп-ва, 28 трав. 2015 р., м. Київ. Вінниця : Корзун Д. Ю., 2015. С. 231–232.

39. Кізлова А. Хрест святого преподобного Марка Печерника у взаємодіях між братією та відвідувачами Києво-Печерської Успенської лаври (кінець XVIII ст. – 1925 рр.) // «Києвознавчі читання: історія та етнокультура. До 100-річчя Української революції 1917–1921 рр.». Збірник матеріалів Міжнародної науково-практичної конференції, (Київ, 29 березня 2017 р.). К. : Фоліант, 2017. С. 406–410.

40. Кізлова А. А. Шапочка св. препод. Іоанна Багатостраждального в комунікації між братією Києво-Печерської Успенської лаври та богомольцями (XIX – початок XX ст.) // Матеріали Міжнародної наукової конференції «Історична наука в Україні: сучасний стан і перспективи розвитку» (м. Вінниця, 3–4 листопада 2016 р.). Вінниця, 2016. С. 10–14.

41. Kizlova A. St. John Long-Suffering's Relics in the Stories by Cave Guides of Kyiv Dormition Caves Lavra (Late 18th – Early 20th Cent.) // Романовские чтения – 13 :

сборник статей Международной научной конференции, посвященной 105-летию МГУ имени А. А. Кулешова, Могилев, 25–26 октября 2018 г. / под общ. ред. А. С. Мельниковой. Могилев : МГУ имени А. А. Кулешова, 2019. С. 17–18.

42. Kizlova A. Votive Art and Craft Pieces in a Long Memory about Donators of Kyiv Dormition Caves Lavra (Late 18th – Early 20th Ct.) // International Conference «Creating Memories in Early Modern and Modern Art and Literature» (Belgrade, 13th – 16th March 2017). Abstracts of Papers. Belgrade : Copy Planet, 2017. P. 39.

Великоцерковні приставники

При гробниці	Ім'я на момент приставлення, рік народж.	Дати приставництва, сан	Освіта	Інші вживані імена	Походження	Місце народження	Характеристика, найближча за часом*	У Лаврі з дати	Джерела ЦДІАК України. Ф. 128
I	II	III	IV	V	VI	VII	VIII	IX	X
Часточок всіх святих	Євфимій Караваєв, 1834	7.12.1864– 12.01.1866 (послушник)	«читатъ и писатъ по русски умѣтъ» (ч/п рос.)	Еразм	селянин	Харківська губ.	«нынѣ хорошаго», 1884	19.12.1852	504, арк. 213 зв. – 214; 510, арк. 113 зв. – 114; 511, № 17.
Часточок всіх святих	Петро Цоколь, 1823	(12.01.1866 за журналом Духовного собору) 16.05.1866–21.06.1867 (рясофорний послушник)	ч/п рос.	Пафнутій	міщанин	Кубанська обл., м. Єйськ	«поведенія хорошаго, усердень къ послушаніямъ, трезвой жизни при способностяхъ хорошихъ», 1861	31.08.1859	504, арк. 246 зв. – 247, 300, № 83; 509, арк. 269 зв. – 270, 510, арк. 385 зв. – 386; 552, арк. 7 зв., 12.
Часточок всіх святих	Сергій, 1826	19.11.1876–30.01.1880, з 9.01.1880 почав відмовлятися і не виконувати (монах)	ч/п рос.	Савва Горбатков	міщанин	Кубанська обл., м. Єйськ		24.08.1856	504, арк. 246 зв. – 247; 506, арк. 378 зв. – 379. 509, арк. 266 зв. – 267; 551, арк. 44.
Часточок всіх святих	Анатолій, ?	згадка про призначення замість мон. Сергія від 9.01.1880 (монах)							551, арк. 44.
Часточок всіх святих	Феофіл, 1830	5.11.1880–27.01.1901 (монах)	ч/п рос.	Феодор Свириденко, у схімі Феофіл	відставний унтерофіцер з козаків	Чернігівська губ.	1900 р. записаний як «сторожъ на охранѣ Великой церкви»	11.12.1867	504, арк. 260 зв. – 261; 506, № 88, 350, арк. 402 зв. – 403; 509, арк. 277 зв. – 278; 511, № 168
Свт. Михаїла	Вакх, ?	стояв з 1777 р. 2 р. 11 міс. послушником, а потім ще 2 р. 10 міс. монахом	неписьменний Далі – (н/п)		син козака				470, арк. 79 зв. – 80.

* ...до періоду приставництва за формулярним або послужним списком.

I	II	III	IV	V	VI	VII	VIII	IX	X
Свт. Михаїла (Св. прп. Феодосія – за окремою справою, але інші суперечать)	Ілія, 1765	11.06.1817–1.03.1830 (монах)	вміє читати		малоросійський козак	Полтавська губ., Лубенський пов., с. Окушка	«хотя честнаго житія, но по слабости своего здоровья не может исправлять сего послушанія (кухмістр)», 1817; «кроткій, неспособень», 1822; «старъ и дряхльъ приходитъ въ изнеможеніе и гробовое послушаніе исправлетъ съ трудностію», 1830	початок 1804	438, арк. 2; 448, арк. 2–2 зв.; 472, арк. 55 зв. – 56
Свт. Михаїла	Іриней, ?	11.03.1830–5.11.1831 (монах)	вміє читати	Іван Прохор	чорноморський козак	Військо Чорноморське, Дядьківський курінь	«уже пристарѣлаго, но еще крѣпкаго и къ сему послушанію благонадежнаго», 1830; «способень, скромень» 1831	1.11.1824	477, арк. 84 зв. – 85; 481, арк. 397 зв. – 398; 448, арк. 3
Св. прп. Феодосія (свт. Михаїла, що сходиться за датами)	Ананія, 1764	5.11.1831–1835→ (монах)	(н/п)		чорноморський козак	Військо Чорноморське, Шкуринський курінь	«по старости малоспособень, честнаго», 1835	23.11.1816	450, арк. 2; 477, арк. 77 зв. – 78; 480, арк. 85 зв. – 86; 481, арк. 385 зв. – 386
Свт. Михаїла	Пафнутій, 1792	1.04.1832–28.02(01). 1833 (ієромонах)	навчався в риторично-му класі Тульської семінарії «словесности», історії та грецької	Петро Краснопевцев, у схимі Парфеній	з церковників, стихарний папалмар	Тульська губ. Олексіївський пов., с. Симонове	«способный, благочестивой и строгой иноческой жизни», 1836	1815, потім 30.06.1819	481, арк. 244 зв. – 245; 491, арк. 29 зв. – 30
Свт. Михаїла	Іосиф, 1776	квітень 1839 р. →; 10.04.1842–11.07.1842 (схимонах)	ч/п рос.	Яків Владимиров, Іоасаф	поміщицький селянин	Тульська губ., Олексіївський пов., с. Іскомське	помер 11.07.1842	30.06.1802	481, арк. 61 зв. – 62, 481 зв. – 482, 616 зв. – 617
Свт. Михаїла	Пимен, 1784	20.02.1841 того ж року помер (монах)	ч/п рос.	Петро Трифонов	відставний поручик	Курська губ., Білоградський пов., с. Гриневе	помер 1841 р.	18.02.1831	486, арк. 33 зв. – 34
Свт. Михаїла	Сергій, 1774	5.11.1845–12.05.1852 (монах)	грам.		відставний солдат	Могилівська губ.	«добраго житія и трудолюбивъ», 1847	13.03.1822	433, арк. 2–3; 491, арк. 87 зв. – 88; 493, арк. 85 зв. – 86
Свт. Михаїла	Іриней, ?	?–03.11.1852 (монах)							433, арк. 2–3; 434, арк. 2

I	II	III	IV	V	VI	VII	VIII	IX	X
Свт. Михаїла	Іона, 1819	03.11.1852–1858 (ієродиякон, потім ієромонах)	ч/п рос.	Іван Шимов	козак		«при настоящемъ состояніи его здоровья онъ не можетъ нести другихъ послушаній», 1852	26.11.1843	434, арк. 2; 495, № 52
Свт. Михаїла	Никодим, ?	1858–?							459, арк. 1–4
Свт. Михаїла	Кукша, 1837	26.10.1884–11.06.1885 (монах)	ч/п рос.	Костянтин Герасименко	міщанин	Чернігівська губ., м. Глухів		17.07.1859	506, № 92; 510, арк. 404 зв. – 405
Свт. Михаїла	Євфимій, ?	13.06.1852–05.04.1853 (монах), 05.04.1853–14.10.1853 (ієродиякон), 23.10.1853–14.10.1855 (ієросхидиякон), 14.10.1855→ (ієросхи-монах)	грам.	Іван Стефанов	відставний солдат			29.02.1828	495, арк. 96 зв. – 97
Свт. Михаїла	Мисаїл, 1802	15.10.1856–1885 (монах)	ч/п рос.	Михайло Петров	міщанин	Могилівська губ.	помер 1885	28.09.1828	504, арк. 237 зв. – 238
Свт. Михаїла	Протасій, 1874	25.06.1903–(5)12.08.1905 (монах)	ч/п рос.	Полікарп Федорович Лобко	селянин	Чернігівська губ., м. Остер		1883	510, арк. 716 зв. – 717; 511, № 432; 703, арк. 816 зв.
Св. прп. Феодосія	Іаков, 1753	28.04.1803–9.08.1809 (послушник) 9.08.1809 – жовтень 1810 (монах)	ч/п рос.		селянин	Київська губ., Київський пов., містечко Б(...) Кол(...)	«по старости неспособень, кроткаго», 1822	28.04.1803	472, арк. 64 зв. – 65
Св. рівноап. Володимира + св. прп. Феодосія (вказаний загальний термін)	Кассіан, 1745	13.04.1813– 1.12.1815 (послушник), 1(13).12.1815–1820 (монах)	(н/п)		«военно-го званія» відставний чорноморський козак	Чернігівська губ., с. Пасіка			472, арк. 57 зв. – 58
Св. прп. Феодосія	Софроній, ?	?–13.12.1815							444, арк. 5 зв.

I	II	III	IV	V	VI	VII	VIII	IX	X
Св. прп. Феодосія	Іван Гіржан, Іпполит, 1763(5)	1.05.1819–7.05.1819 (послушник), 1.05.1823–7.05.1823 (монах)	читати	Іпполит	державний селянин	Київська губ., Київський пов., с. Старі Безра- дичі	«отчасти способень, честнаго», 1831	11.11.1814	477, арк. 82 зв. – 83; 480, арк. 89 зв. – 90.
Св. прп. Феодосія	Ферапонт, ?	?–31.12.1819 (монах)					На місце старого і слабкого Ферапонта призначити з Дальніх печер монаха Полікарпа, щоб його – до гробу св. рівноап. Володимира, монаха Марка – до гробу св. свт. Михаїла, монаха Ілію – до гробу св. прп. Феодосія (рапорт еклезіарха Іерона, слідів виконання не знайдено)		471, арк. 1
Св. прп. Феодосія	Силуан, 1760	вересень 1820– 25.08.1821 (послушник)	ч/п рос.		з військо- вих посе- лян, від- ставний ун- тер-офіцер з воєнним орденом	Воронезька губ., Старобіль- ський пов., слобода Шуль- гинка	«кроткій, способень», 1822	5.08.1816	472, арк. 48 зв. – 49
Св. прп. Феодосія	Григорій Рудник, Прохор, 1749	25.08.1821–29.04.1822 (послушник), 29.04.1822 – червень 1822 (монах)	читати (писати)	Григорій Рудник	міщанин	Київ	«кроткій, способень», 1822; «при дряхлости еще отчасти способень, честнаго поведенія», 1831; помер 27.07.1832	13.11.1818	472, арк. 49 зв. – 50; 473, арк. 112 зв. – 113; 477, арк. 78 зв. – 79; 481, арк. 44 зв. – 45, арк. 386 зв. – 387; 490, арк. 97 зв. – 98; 536, арк. 1 а
Св. прп. Феодосія	Онисифор, 1764	квітень (травень) 1822 – між 1827 і 1832 (монах)	вивчав латинську граматику, поезію й риторичку в Києво- Могилянській академії		міщанин	Київ	«временно невоздержанъ», 1822	27.11.1815	472, арк. 52 зв. – 53; 473. арк. 112 зв. – 113; 481. арк. 44 зв. – 45, 387; 490. арк. 97 зв. – 98.
Св. прп. Феодосія	Григорій Василенко (Васильєв), Герман, 1770	19.08.1832–18.11.1833 (послушник), 18.11.1833–25.08.1838 (монах)	ч/п рос.	Григорій Василенко (Васильєв)	не пам'я- тає похо- дження	польський уро- дженець	«служить при гробѣ Преподобнаго Тео- досія по слабости и крайней дряхлости, хорошаго», 1833; «дряхль, жизни хорошей», 1835	5.08.1819	470, арк. 577 зв. – 578; 481, арк. 16 зв. – 17; 41 зв. – 42, «вічних послушни- ків» арк. 90 зв. – 91; 498, арк. 1 а, 14

I	II	III	IV	V	VI	VII	VIII	IX	X
Св. прп. Феодосія	Вукол, 1783	25.08.1834–1840→	ч/п рос.	Василь Солов'янов	військовий обиватель	Слобідсько- українська губ., Старобільський пов., слоб. За- котна	«способень, хорошъ», 1838; «хорошаго», 1840	7.02.1821	481, арк. 415 зв. – 416, 607 зв. – 608; 483, арк. 1 зв.; 484, арк. 12 зв.
Св. прп. Феодосія	Феодосій, 1782	26.08.1843–1847→ (схимонах)	грам.		військовий обиватель	Малоросія	«хорошаго житія», 1841; «благочестивой жизни», 1843; «поведенія честнаго, въ по- слушаніи усердень», 1847	7.02.1821	486, арк. 90 зв. – 91; 489, арк. 131 зв. – 132; 491, арк. 85 зв. – 86; 493, арк. 83 зв. – 84.
Св. прп. Феодосія	Іриней, 1792	–13.06.1843	ч/п рос.		дворянин, штабсрот- містр	Полтавська губ.		24.08.1824	428, арк. 2–2 зв.; 493, арк. 86 зв. – 87
Св. прп. Феодосія	Аввакум, 1790	13.06.1843–	(н/п), «обучень»		відставний солдат	з черкесів, м. Абаза, вивезе- ний і хрещений 1802 р.	«способень, похвальныхъ качествъ», 1835; «способень, хорошаго», 1835	19.03.1829	428, арк. 2 зв.; 481, арк. 48 зв. – 49, 453 зв. – 454; 493, арк. 87 зв. – 88
Св. прп. Феодосія	Павел, 1817	2.05.1876–7.12.1883(?)	малописьменний	Євфимій Максимов	міщанин	Новгородська губ.	помер 23.05.1884	1.12.1874 (постриг приймав у Лубен- ському Преобра- женському монастирі 15.12.1862)	499, арк. 178 зв. – 179; 503, арк. 225 зв. – 226; 504, арк. 239 зв. – 240
Св. прп. Феодосія	Досифей, 1835	7.12.1883–27.11.1902 (монах)	(н/п)	Симеон Ліщина	селянин	Херсонська губ., Олексан- дрійський пов., с. Єлисавет- градка		13.06(07). 1861	504, арк. 290 зв. – 291; 506, арк. 404 зв. – 405; 509, арк. 288 зв. – 289; 510, арк. 411 зв. – 412

I	II	III	IV	V	VI	VII	VIII	IX	X
Св. рівноап. Володимира	Домнін, 17??	1 рік між 1781–1782 рр. (монах)	ч/п рос.		син свяще- ника	Чернігівська губ., Ніжин- ський пов., с. Велика Загорівка	«малоспособень по дряхлости, поведенія неподозрительнаго», 1829	1771	474, арк. 43 зв. – 44
Св. рівноап. Володимира	Ісаакій, ?	?–18.08.1808 (монах)					«долгое уже время находится въ болѣзни», 12.08.1808		431, арк. 2–2 зв.
Св. рівноап. Володимира	Ієремія, ?	18.08.1808–12.02.1809 (монах)							431, арк. 2–2 зв.
Св. рівноап. Володимира	Дем'ян Коцубовський	23.03.1809–? (послуш- ник)							431, арк. 5–6.
Св. рівноап. Володимира	Григорій, 1747	? .01.1816–? .07.1818 (монах)	на 1822 тільки читати, далі – грам.	у схимі Вассіан	відставний солдат (ун- терофіцер)	Вітебська губ., Бешеньков- ський пов., с. Тукіне (с. Чіхухи)	«по старости неспособень, кроткаго», 1822; «хотя и старь, но трудится, честень», 1829; «при старости еще отчасти способень, че- стенъ и тихъ», 1835; «хотя и слабъ силами, но трудится довольно усердно, жизни до- бродѣтельной и благочестивой», 1835; «весьма честнаго», 1842	? .11.1797	472, арк. 59 зв. – 60; 474, арк. 53 зв. – 54, 480, арк. 82 зв. – 83; 481, арк. 27 зв. – 28; 488, арк. 117 зв. – 118
Св. рівноап. Володимира	Марк, 1782	14.12.1818 – квітень 1822 (монах)	(н/п)	у схимі Дорофей	з помі- щицьких селян, від- ставний солдат	Смоленська губ., В'язем- ський пов., с. Васильєва	«по слабости здоровья содержится въ лавр- ской больницѣ», 1822	1.09.1813	472, арк. 55 зв. – 56; 475, арк. 56 зв. – 57
Св. рівноап. Володимира	Прохор, 1749	червень 1822–27.07. 1832 (монах)	читати	Григорій Рудник	міщанин старожи- лий	Київ	«при дряхлости еще трудится, честень», 1829; «при дряхлости еще отчасти способень, честнаго поведенія», 1831; помер 27.07.1832	13.11.1818	475, арк. 61 зв. – 62; 477, арк. 78 зв. – 79; 481, арк. 386 зв. – 387
Св. рівноап. Володимира	Ліверій, 1763	12(16).05.1 832– 19.02.1839 (монах)	грам.	Лаврентій Середа, у схимі Лаврентій	чорномор- ський ко- зак	Військо Чор- номорське, Полтавський курінь	«приносить службу стояніємъ у мощей св. князя Владимира, жизни благочестивой» 1833, «при старости еще трудится», 1835	19.08.1822	470, арк. 571 зв. – 572; 480, арк. 92 зв. – 93; 481, арк. 615 зв. – 616; 484, арк. 12 зв.; 491, арк. 86 зв.
Св. рівноап. Володимира	Антоній, ?	?–7.07.1868 (монах)		у схимі Анатолій					547, арк. 15

I	II	III	IV	V	VI	VII	VIII	IX	X
Св. рівноап. Володимира	Ілія, 1820	8.07.1868–1.01.1893 (монах)	на 1884 р. «въ Лавръ чи- тать»	Іван Сєвня	державний селянин	Таврійська губ., Мелітопольська округа, селище Верхній Рогач	«очень хорошаго», 1884; 1.01.1893 помер	4.10.1848	504, арк. 240 зв. – 241; 506, арк. 375 зв. – 376; 547, арк. 15, 17
Св. рівноап. Володимира	Кассіан, 1834	11.06.1885–26.10.1900 (монах)	ч/п рос.	Корнилій Труш, у схимі Клеопа	козак	Чернігівська губ., Козелець- кий пов.		20.02.1858	506, № 92; 510, арк. 284 зв. – 285; 509, арк. 280 зв. – 281; 511, № 96; 679; 557, арк. 1–17.
Св. рівноап. Володимира	Тимон, 1847	19.10.1900–30.08.1908 (монах)	ч/п рос.	Тимофій Тимченко	селянин	Полтавська губ., Переяславський пов., с. Сели- чівка		2.09.1870	558, арк. 4–10, 46–47
Св. рівноап. Володимира	Гордіан, ?	? – до 11.01.1913					«Проявляетъ странности, страдая маніей преслѣдованія, въ виду чего необходимо освободить его отъ этого послушанія»		719, арк. 32
Часточок свв. прпп. Печерських	Іван Гіржан, Іпполит, 1765	7.05.1819–25.06.1826 (послушник) 25.06.1826 –1835→ (монах)	читати	Іван Гіржан	державний селянин	Київська губ., Київський пов., с. Старі Безра- дичі	«отчасти способень, честнаго», 1831; «еще отчасти способень, честень», 1835	11.11.1814	477, арк. 82 зв. – 83; 480, арк. 89 зв. – 90; 530, арк. 1 а – 1 а зв., 14.
Часточок свв. прпп. Печерських	Кирило Гунін, 1770	29.04.1825–1.05.1826 (послушник)	ч/п рос.	Климент	поміщиць- кий селя- нин	Калузька губ., Мединський пов., с. Пургу- сове	«по слабости здоровья малоспособень, хорошаго», 1835; помер 23.11.1838	20.02.1823	480, арк. 94 зв. – 95; 481, арк. 36 зв. – 37, 406 зв. – 407
Часточок свв. прпп. Печерських	Ананія, 1764	??.1826 – початок грудня 1827 (монах)	(н/п)		чорномор- ський ко- зак		«хотя и старъ, но еще способень, честень», 1829		445, арк. 11; 475, арк. 59 зв. – 60; 480, арк. 85 зв. – 86; 481, арк. 385 зв. – 386
Часточок свв. прпп. Печерських	Даміан, 1778	9.01.1828–2.11.1828 (ієродиякон)	ч/п рос.		диякон	Київська губ., Уманський пов., с. Патрубинці	помер 23.08.1831	26.09.1816	445, арк. 1; 481, арк. 351 зв. – 352

I	II	III	IV	V	VI	VII	VIII	IX	X
Часточок свв. прпп. Печерських	Василій, 1762	2.11.1828–30.04.1829 (монах) до 20.06.1831 (схимонах)	ч/п рос., писати навчився вже послушником	Микола Головка(а), у схимі Нафанаїл	селянин	Чернігівська губ., Мглинський пов., с. Азарове (з козаків, в Одесі вказав себе міщанином)	«хотя и старъ, но еще способень и поведенія нехудаго», 1829; «по слабости здоровья, а паче же тяжкой боли ногъ» попросився на спокій, 1831	24.10.1802	445, арк. 3 зв.; 449, арк. 2–3 зв.; 474, арк. 48 зв. – 49; 477, арк. 71 зв. – 72; 481, арк. 81 зв. – 82; 482, арк. 27 зв. – 28; 494, арк. 1 а зв., 4
Часточок свв. прпп. Печерських	Ієрон, 1784	16.06(01). 1835 (грудень 1833)–840→ (монах)	ч/п рос.	Іван Крижановський	міщанин	м. Одеса	«способень, хорошаго», 1835; «способень, хорошаго», 1838; «очень хорошаго», 1840	17.10.1825	481, арк. 45 зв. – 46, 453 зв. – 454; 483, арк. 1 зв., спр. 134, арк. 12 зв.
Часточок свв. прпп. Печерських	Геронтій, 1821	29.04.1880–29.12.1887 (монах)	ч/п рос.	Гавриїл Нескубін	козак	Землі Війська Донського		19.12.1845	504, арк. 174 зв. – 175; 506, № 82; 509, арк. 264 зв. – 265
Часточок свв. прпп. Печерських	Іов, ?	29.12.1887– → (монах)	(н/п)		міщанин				505, № 118
Часточок свв. прпп. Печерських	Саторнін, 1829	2.04.1889– 29.04.1890 (монах)	ч/п рос.	Стефан Страховський	козак	Чернігівська губ., слобода Седнів		4.05.1874	506, арк. 465 зв. – 466, 509, арк. 325 зв. – 326, 510, арк. 444 зв. – 445
Великої церкви	Феоктист, 1772(74)	4(12).05. 1832–29.11. 1832 (ієродиякон)	ч/п рос.	Феодор Панасенко	козак	Військо Чорноморське	«малоспособень, бываетъ подвержень слабости», 1835	9.07.1819	480, арк. 67 зв. – 68; 481, арк. 265 зв. – 266, 374 зв. – 375
Великої церкви	Ліверій, Лаврентій, 1763	12.05.1832– 19.02.1839 (монах), 19.02.1839– 1847 →(схимонах)	грам.	Лаврентій Середа, Ліверій	чорноморський козак	Військо Чорноморське, Полтавський курінь	«при старости еще трудится», 1835; «очень хорошаго поведенія», 1840; «весьма честнаго», 1842; «Благочестивый старецъ», 1847	19.08.1822	475, арк., спр. 126, арк. 92 зв. – 93; 481, арк. 615 зв. – 616; 484, арк. 12 зв.; 491, арк. 86 зв.
Великої церкви	Ксанфій, 1770	23.12.1832–9.01.1834 →(монах?)	ч/п рос.	Каллінік Писаренко	церковник	колишня Новоросійська (Полтавська) єпархія	«по дряхлости малоспособень, честень но съ слабостію», 1835	1801	480, арк. 79 зв. – 80; 526, арк. 1–17.

I	II	III	IV	V	VI	VII	VIII	IX	X
Великої церкви	Климент, 1770	29.04.1833– 1.04.18??, 12.07.1837– 23.11.1838 (монах)	ч/п рос.	Кирило Гунін	поміщицький селянин	Калузька губ., Мединський пов., с. Пургусове	«способень, добропорядочнаго», 1835; «по слабости здоровья малоспособень, хорошаго», 1835; помер 23.11.1838	20.02.1823	457, арк. 1–7; 480, арк. 94 зв. – 95; 481, арк. 36 зв. – 37, 406 зв. – 407
Великої церкви	Василий Иванов	1833–?							457, арк. 1–7
Великої церкви	Іраклій, 1786	24.03.1834– 28.02.1836 (монах)	вміє читати 1835, грам. 1842		міщанин	м. Одеса	«способностей хорошихъ», 1835	16.12.1821	481, арк. 32 зв. – 33; 488, арк. 114 зв. – 115
Великої церкви	Петро Трифонов, 1784		ч/п рос.	Пимен	відставний поручик	Курська губ., Білоградський пов., с. Гриневе	помер 1841 р.	18.02.1831	486, арк. 33 зв. – 34
Великої церкви	Галактіон, 1782	15.05.1835– 21.02.1836 (монах)	ч/п рос.	Григорій Карпенко	необмундир. корінний мешканець	Херсонська губ., військово-посел. Стародубського кірасирського полку	«способень, хорошаго», 1835	25.02.1826	455 арк. 1-6; 541; спр. 972; 481, арк. 44 зв. – 45; 541, арк. 1
Великої церкви	Яків Владимиров, 1776	28.02.1834– 15.04.1834 (послушник), 27.?? .1836–1840 (схимонах)	ч/п рос.	Іоасаф, у схимі Іосиф	поміщицький селянин	Тульська губ., Олексіївський пов., с. Іскомське	«–» 1835, «очень хорошаго поведенія», 1840; помер 11.07.1842	30.06.1802	481, арк. 61 зв. – 62, 481 зв. – 482, спр. 134, арк. 12 зв.
Великої церкви	Варнава, ?	1835–? (монах)							455, арк. 1–6
Великої церкви	Аввакум, 1790	4.03.1836–29.04.1836 (монах)	(н/п), «обучень»		відставний солдат	з черкесів, м. Абаза, вивезений і хрещений 1802 р.	«способень, похвальныхъ качествъ», 1835; «способень, хорошаго», 1835	19.03.1829	481, арк. 48 зв. – 49, 453 зв. – 454; спр. 158, арк. 87 зв. – 88
Великої церкви	Акиндин, 1788	29.04.1836–1844→ (монах)	грам.	Андрій Курдиновський	міщанин	м. Київ	«способень, хорошаго», 1835; «слабъ здоровьемъ, исправляетъ послушаніе», 1838; «хорошаго», 1840; «Добропорядочнаго», 1842	26.01.1826	481, арк. 44 зв. – 45; 488, арк. 123 зв. – 124, спр. 130, арк. 1 зв., спр. 134, арк. 12 зв.
Великої церкви	Нектарій, 17??	6.06.1840→ (монах)					«хорошаго», 1840		484, арк. 13 зв.

I	II	III	IV	V	VI	VII	VIII	IX	X
Великої церкви	Антонін, 1789	3.08.12.1840–1842→ (монах)	ч/п рос.	Андрій Мічурін	мішанин	Пермська губ., м. Чердин	«изрѣдка страдаеть запоемъ», 1840; «[поведенія] хорошаго и способень», 1841; «замѣченъ въ пьянствѣ», 1842; «замѣченъ въ пьянствѣ неоднократно», 1843; з 28.01.1843 за архіпастирською резолюцією за пияцтво відданий у чорну роботу	25.09.1828	481, арк. 56 зв. – 57; 484, арк. 13 зв.; 486, арк. 50 зв. – 51, 488, арк. 96 зв. – 97; 489, арк. 123 зв. – 124
Великої церкви	Спиридон, 1799	12.12.1841–10.04.1842 (монах)	ч/п рос.		великоро-сійський стан	Бесарабська губ., м. Аккерман	«замѣченъ нетрезвымъ», 1842; з 10.04.1842 без послуху; 12.02.1843 відправлений до Китаївської пустині під нагляд за пияцтво	10.05.1829	488, арк. 93 зв. – 94; 489, арк. 93 зв. – 94; 493, арк. 85 зв. – 86
Великої церкви	Мельхіседек, 1793	5.05.1842→ (монах)	грам.	Михайло Рощупкін	одноворець	Курська губ., м. Старий Оскол, приміська слобода Гуляне	«хорошаго», 1842	1823	488, арк. 93 зв. – 94, 486 зв. – 487
Великої церкви	Феодосій, 1782		грам.		військовий обиватель	Малоросія	«хорошаго житія», 1841	7.02.1821	486, арк. 90 зв. – 91; 493, арк. 83 зв. – 84
Великої церкви	Іоанн, 1761	1.05.1844–1.10.1844 (схимонах)	ч/п рос.		відставний унтер-офіцер	Малоросія	еклезіарх 8 квітня 1842 р. просив схимонаха Іоанна кропильщиком до Святої брами, але Духовний собор ухвалив, що визнає «благонадежнимъ» призначити його до гробу св. рівноап. Володимира; «благочестивъ и усердень», 1847	18.11.1833	491, арк. 86 зв. – 87; 591, арк. 127 зв.
Великої церкви	Феогност, 1784	червень 1845–1847→ (монах)	грам.		відставний солдат	Малоросія	«честнаго поведенія и очень усердень», 1847	18.11.1833	491, арк. 89 зв. – 90
Великої церкви	Сергій, 1773	5.11.18.1845–1847→ (монах)	грам.		відставний солдат	Могилівська губ.	«добраго житія и трудолюбивъ», 1847	1822	491, арк. 89 зв.
Великої церкви	Євстратій, 1827	28.01.1865–23.01.1867 (монах), 23.01.1867 – 31.08.1874 (ієродиякон)	ч/п рос.	Євфимій Величков	селянин	Воронізька губ.	«очень хорошаго поведенія», 1884	3.12.1854	504, арк. 212 зв. – 213
Великої церкви	Ілля Куличенко, 1824	12.12.1875–19.11.1876 (послушник)	ч/п рос.	Ісайя	відставний унтерофіцер			28.12.1862	509, арк. 484 зв. – 485

I	II	III	IV	V	VI	VII	VIII	IX	X
Великої церкви	Іоанн, 1824	15.03.1885–1892→ (схимонах)	ч/п рос.	Дмитро Ларіонов, Варлаам	відставний унтер-офіцер			5.02.1865	506, арк. 167 зв. – 168
Великої церкви	Захарія, 1845	29.04.1890–26.04.1902 (монах)	малописьменний (ч/п рос.)	Філіпп Курінний	селянин	Київська губ., Канівський пов.		1.11.1867	506, арк. 406 зв. – 407; 50, арк. 622 зв. – 623; 509, арк. 290 зв. – 291; 510, арк. 413 зв. – 414, 511, № 171
Великої церкви	Миколай (у схимі Піор), 1857	28.04.07. 1893– 9.12. 1909 (монах) 9.12.1909– 1.04.1913 (схимонах)	ч/п рос.	Прокопій Булавін	селянин	Воронізька губ., Землинський пов., с. Кидовище		15.03.1873	511, № 209
Великої церкви	Парамон, 1858	24.04.1895–1904→ (міг до 1906 включно) (монах)	ч/п рос.	Петро Живицький	селянин	Херсонська губ., Олександрійський пов., с. Сентовка		10.05.1879	509, арк. 394 зв. – 395, 510, арк. 508 зв. – 509, спр. 359
Великої церкви	Іосиф, 1846	15.11.1897–1903 (монах)	ч/п рос.	Іван Рудницький	міщанин	Бесарабська губ., м. Аккерман		16.10.1862	509, арк. 329 зв. – 330, 510, арк. 447 зв. – 448, 511, № 214
Великої церкви	Феофан, 1835	згадка 1900 (монах)	ч/п рос.	Федір Старощук	відставний ротний барабанщик		У відомстві еклезіарха з 19.12.1885	5.07.1868	509, арк. 309 зв. – 310
Великої церкви	Іоанн, 1850	згадка 1900 (монах)	ч/п рос.	Яків Горбанев	селянин	Харківська губ.	У відомстві еклезіарха з 26.05.1893	1878	509, арк. 373 зв. – 374
Великої церкви	Іоанн, 1856	згадка 1900 (монах)	ч/п рос.	Яків Супонєв	селянин	Воронезька губ.	У відомстві еклезіарха з 9.12.1893	1879	509, арк. 375 зв. – 376
Великої церкви	Іаков, 1854	26.04.1902–1914→ (монах)	ч/п рос.	Іван Трохимович Дуброва	козак	Полтавська губ., Прилуцький пов., с. Голубівка		5.08.1879	510, арк. 697 зв. – 698, 511, № 416
Великої церкви	Віктор, 1844	20.05.1905–18.07.1907 (монах)	ч/п рос.	Василь Іванович Алцибеєв	селянин	В'ятська губ., В'ятський пов., Щербининська вол., с. Прокоп'євська		4.08.1884	510, арк. 638 зв. – 639

I	II	III	IV	V	VI	VII	VIII	IX	X
Великої церкви	Іаков, 1844	20.06.1905–23.10.1907 (монах), 23.10.1907–1914→ (схимонах)	вміє читати, малописьменний	Григорій Чмілевський	міщанин	Київ		6.05.1870	511, № 208.
Великої церкви	Ізраїль, 1859	4.07.1905–4.06.1908 (ієродиякон)	ч/п рос.	Ілля Балагур	селянин	Волинська губ., Острозький пов., с. Лиховці		15.05.1879	510, арк. 330 зв. – 331; 511, № 119; 708, арк. 610
Великої церкви	Іаннуарій, 1850	18.07.1907–17.04.1909 (монах)	ч/п рос.	Андрій Дячков	селянин	Тамбовська губ., Борисоглібський пов., с. Малоклабухинське		1880	511, № 303; 718, арк. 412
Великої церкви	Сампсон, 1861	4.06.1908–28.05.1912 (монах)	ч/п рос.	Семен Кіндратович Колісник	селянин	Полтавська губ., Пирятинський пов., Яблунівська вол., с. Яблунівка		24.04.1890	511, № 372; 708, арк. 610
Великої церкви	Павлін, 1857	3.09.1908–2.11.1911 (монах)	ч/п рос.	Павло Францович Пендик	селянин	Подільська губ., Каменецький пов., Лянцкорунська вол., с. Драганівка		26.08.1885	511, № 360; 709, арк. 242 зв.
Великої церкви	Мефодій, ?	12.01.1909→ (монах)							718, арк. 32
Великої церкви	Никодим, 1868	5.03.1909–19.05.1913 (монах)	ч/п рос.	Микола Антонович Волчек	селянин	Гродненська губ., Каш-Литовська вол., с. Шаличі	Помер 19.05.1913	1.04.1893	511, № 519; 718, арк. 260 зв.
Великої церкви	Никон, 1858	17.04.1909–10.09.1910 (монах)	ч/п рос.	Микола Наумович Грубий	козак	Полтавська губ., Золонський пов., с. Пищики		5.03.1886	511, № 364

I	II	III	IV	V	VI	VII	VIII	IX	X
Великої церкви	Еварест, 1864	17.04 або 18.08.1909–1914→ (монах)	(н/п)	Євфимій Тихонович Пінчук	селянин	Чернігівська губ., Остерський пов., Кунинська вол., с. Воропаєва		4.05.1887	511, № 364; 718, арк. 412
Великої церкви	Костянтин, 18??	10.09.1910–21.03.1911 (монах)	ч/п рос.	Кіндрат Власович Мельник	селянин	Київська губ., Уманський пов., Кузьминська волость		12.09.1886	511, № 318
Великої церкви	Нестор, 1866	21.03.1911–1914→ (монах)	ч/п рос.	Никанор Олександрович Талабко	селянин	Подільська губ., Гайсинський пов., Краснопольська вол., с. Нараївка		22.05.1889	511, № 447
Великої церкви	Аліпій, 1843	2.11.1911–26.11.1911 (монах) 26.11.1911–1914→ (схимонах)	ч/п рос.	Тимофій Лисюк	відставний солдат			13.03.1872	511, № 199
Великої церкви	Іоіль, 1854	27.02.1912–1914→ (монах)	ч/п рос.	Яків Тихонович Збиранник	селянин	Полтавська губ., Кременецький пов., Погребняцька вол., с. Твердохлібівка		1.12.1883	511, № 488
Великої церкви	Сила, 1858	1.04.1913–1914→ (монах)	ч/п рос.	Семен Миколайович Шелег	селянин	Мінська губ., Ігуменський пов., Цитвінська вол., с. Шелеги		24.08.1892	511, № 607
Великої церкви	Максим, 1853	13.03.1914→ (монах)	ч/п рос.	Михайло Георгійович Єгоров	селянин	Тверська губ., Зубцовський пов., Пачуринська вол.		25.03.1896	511, № 518
Св. памч. архід. Стефана	Нафанаїл, 1762	17.04.1831–11.06.1831 (схимонах)	ч/п рос.	Микола Головка(а), Василій	селянин	Чернігівська губ., Мглинський пов., с. Азарове	«поведенія честнаго, по старости малоспособень», 1831	24.10.1802	477, арк. 71 зв. – 72; 480, арк. 81 зв. – 82; 481, арк. 27 зв. – 28

I	II	III	IV	V	VI	VII	VIII	IX	X
Св. пмч. архід. Стефана	Геннадій, 1772	20.06.1831– 29.08.1832→ (ієро- диякон)	ч/п рос.	Григорій Коровін	поміщиць- кий селя- нин	Тульська губ., Черкаський пов., с. Василь- ковське	«отчасти способень, поведенія неззорнаго», 1831; 24.08.1833 «по резолюції Его високопре- освященства высланъ въ Корсунській Онуфрієв- ській монастырь за пьянство и прочія закону противныя поступки для употребленія въ по- слушничью работу съ запрещеніемъ священ- нослуженія и ношенія рясы и камилавки»	20.04.1814	477, арк. 58 зв. – 59; 481, арк. 368 зв. – 369
Св. пмч. архід. Стефана	Ієрон, 1784(7)	25.11.1833–16.06(01). 1835 (монах)	ч/п рос., писати навчився вже послушником	Іван Крижа- новський	міщанин	м. Одеса	«способень, честень», 1835; «способень, хорошаго», 1835	17.10.1825	480, арк. 107 зв. – 108; 481, арк. 45 зв. – 46, 453 зв.– 454; 542, арк. 1 а
Св. пмч. архід. Стефана	Кесарій, 1793	24.02.1848– (монах)	(н/п)		відставний солдат	м. Катеринослав		10.04.1833	432, арк. 2 зв.; 493, арк. 88 зв. – 89.
Богослов- ський при- діл Великої церкви	Аполлоній, 1817	31.08.1874–20.07.1875 (монах)	ч/п рос.	Амвросій Пашко, у схимі Феодосій	з відстав- них нижніх чинів			23.08.1857	503, арк. 58; 505, № 65; 506, арк. 373 зв. – 374
Тіло Павла Тобольсько- го	Феодосій, 1817	1.03.1882–15.03.1892 (схимонах)	ч/п рос.	Амвросій Пашко, Аполлоній	з відстав- них нижніх чинів		15.03.1892 помер	23.08.1857	506, арк. 373 зв. – 374
Різні гробниці, вказані та ні	Аркадій, 1778	з 7 травня 1825 р. до 1 травня 1829 р., ...*	(н/п)	Аполон Ізотов	відставний солдат, із селян	с. Семенова Зу- бцовського пов. Тверської губ.	«способень, хорошаго», 1835; «способень но биваетъ и пьянымъ», 1838; «хорошаго поведенія», 1841	1818	470, арк. 569 зв. – 570; 476, арк. 8 зв.; 481, арк. 33 зв. – 34; 483, арк. 1 зв.; 486, арк. 93 зв. – 94; 488, арк. 120, зв. – 121; 492, арк. 88 зв. – 89;

* ...з 12 січня 1833 р. до 4 вересня 1844 р. і з 29 вересня 1847 р. до 5 вересня 1848 р. у списку за 1831 р., укладеному в лютому 1832 р., вказаний як гробовий при гробі св. прп. Феодосія з 1 травня 1828 р. до 1 травня 1829 р. (суміщав з будильщиком), 1830 р. знову там: на 1841 р. стояв при часточках свв. апостолів, як указано, з 7 січня 1834 р., з 5 листопада 1831 р. до 12 січня 1833 р. стояв при мощах св. свт. Михаїла. З 1 квітня 1832 р. до 12 січня 1833 р. додатково ще підтрапезничий і будильщик, з 1 січня 1834 р. ще тільки додатково будильщик, а тоді лише гробовий.

Матеріали, на які спирався М. Звездинський*

При составлені настоящей брошюры мы воспользовались слѣдующими матеріалами: Кіево-Печерскій Патерикъ; Кіево-Печерскій Патерикъ, издание второе. Въ новомъ полномъ переводѣ Е. Поселянина. Москва, 1900, Богоматерь. Полное иллюстрированное описаніе Ея земной жизни и посвященныхъ Ея имени чудотворныхъ иконъ. Подъ редакціей Е. Поселянина. С. Петербургъ, Описаніе Кіева. Сочиненіе Николая Закревскаго. Вновь обработанное и значительно умноженное издание съ приложеніемъ рисунковъ и чертежей. Напечатано иждивеніемъ Московскаго Археологическаго Общества. Томъ второй. Москва, 1868, Указатель святыни и священныхъ достопамятностей Кіева, какъ въ самомъ городѣ, такъ и въ его окрестностяхъ, для поклонниковъ, посѣщающихъ святыя мѣста Кіевскія. Кіевъ 1889, Слава Пресвятыя Владычицы нашей Богородицы и Присно-Дѣвы Маріи, открывшаяся въ явленіяхъ чудотворныхъ ея иконъ въ Россіи, Часть третья. Отдѣленіе первое, Москва 1853.

* Звездинский М. О чудотворной иконе Киево-Печерской «Успение». К. : КПЛ, 1910. 16 с.

Вибрані зображальні джерела до теми

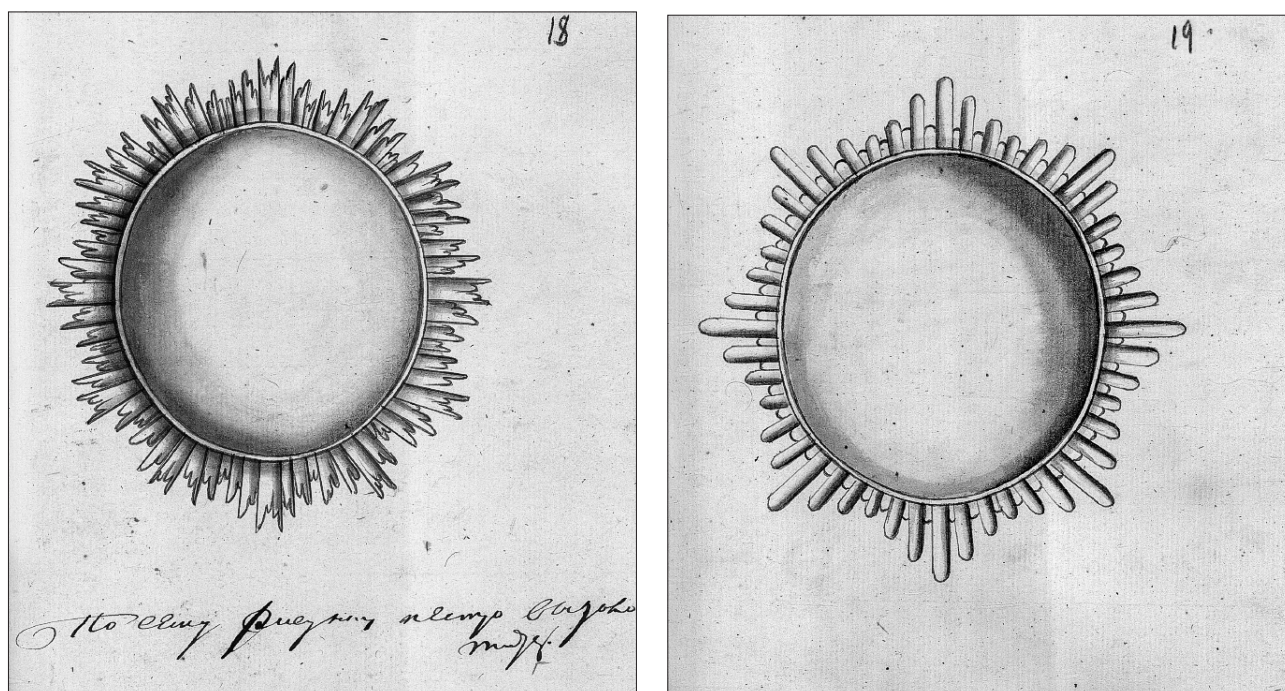
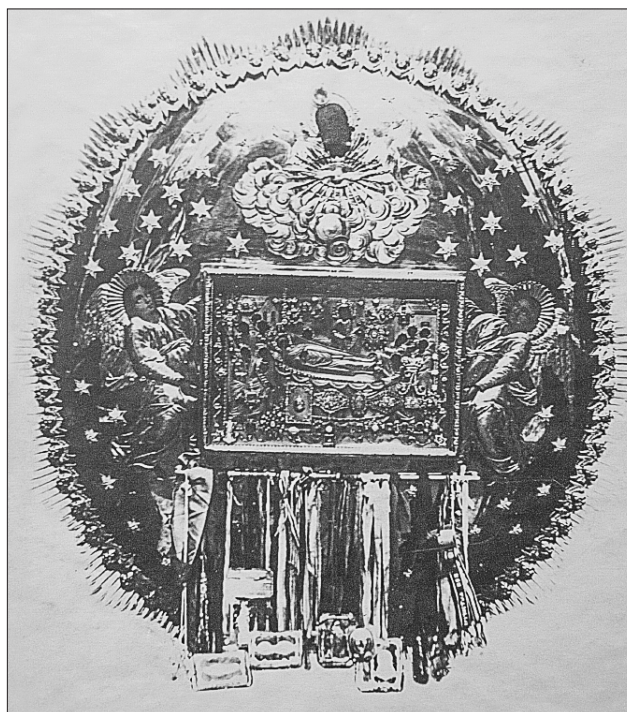
Рис. 1. Ескізи для визолочення круга на іконі Успіння у Великій церкві¹.Рис. 2. Фото ікони Успіння, 1895 р. (копія)². (Збільш. зобр. – на наступній стор.)

¹ ЦДІАК України. Ф. 128. Оп. 1 заг. Спр. 1528. Арк. 18–18 зв.

² Фонди НКПІКЗ. КПЛ-Ф 1554.

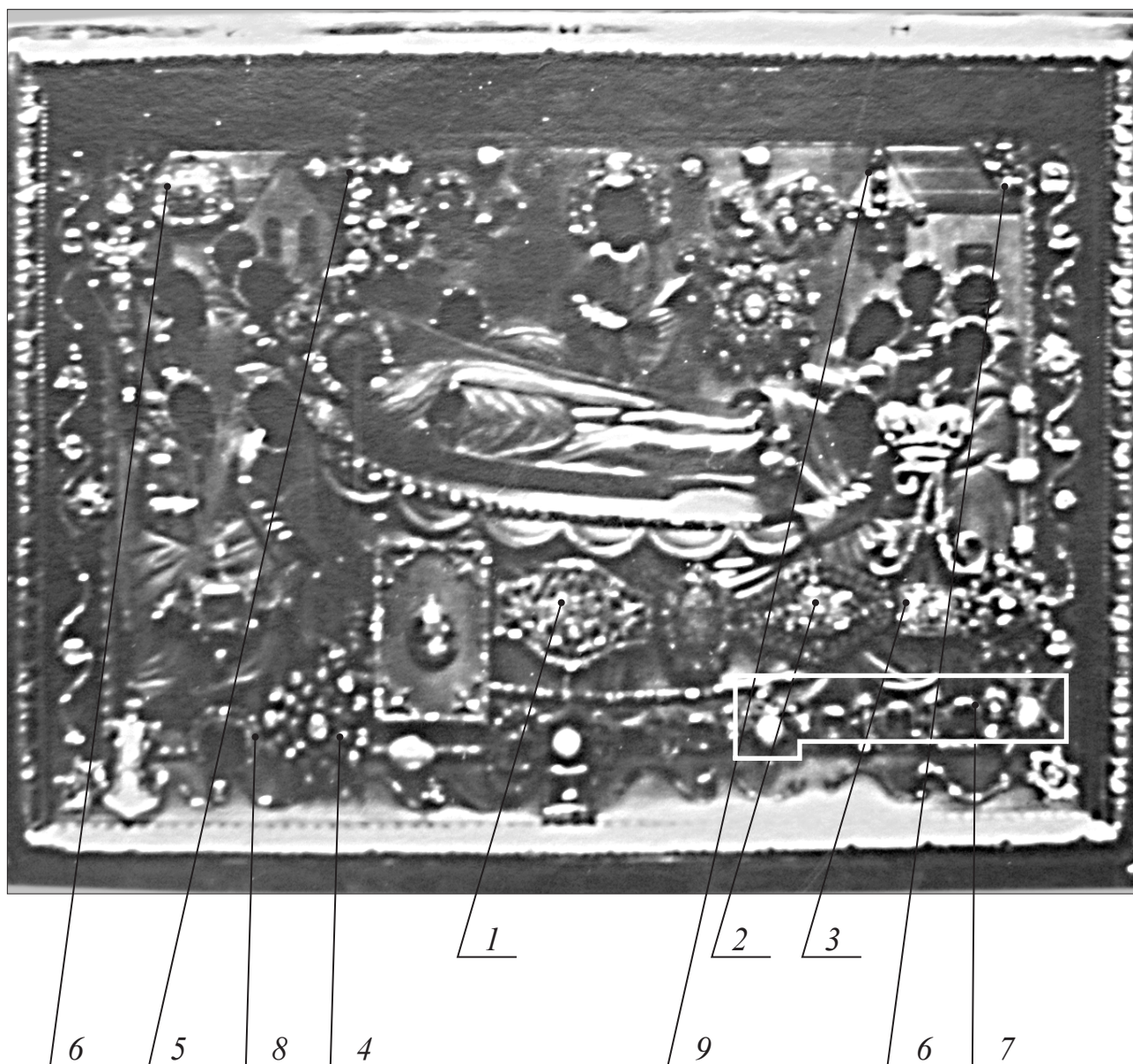

1. Фермуар від дружини купця Марії Чижової, 1842.

2. Фермуар від дворянки Анни Ржевської, 1834.

3. Перстень від «дѣвицы» Євдокії Літинської, 1842.

4. Фермуар від дворянки Анни Ржевської, 1839.

5. Діамантовий хрест від митрополита Київського Філарета, 1851.

6. Золоті гілочки від купця Захарії Колесникова.

7. Браслет від графині Шереметьєвої.

8. Брошка від «дѣвицы» Катерини Савицької.

9. Діамантовий хрест від великої княгині Олександри Петрівни, 1861.

Рис. 2а Збільшене зображення з описом пожертвованих прикрас.



Рис. 3. Кисть руки св. прп. Спиридона Просфорника, знімок лаврського фотографа¹.



Рис. 4. Зенін Н. Фото руки св. прп. Спиридона Просфорника².

¹ Фонди НПКІКЗ. КПЛ-Ф. 10137.

² Фотографический снимок правой руки преподобного Спиридония Просфорника // Старообрядец. Ежемесячный журнал. 1906. № 3. С. 294.

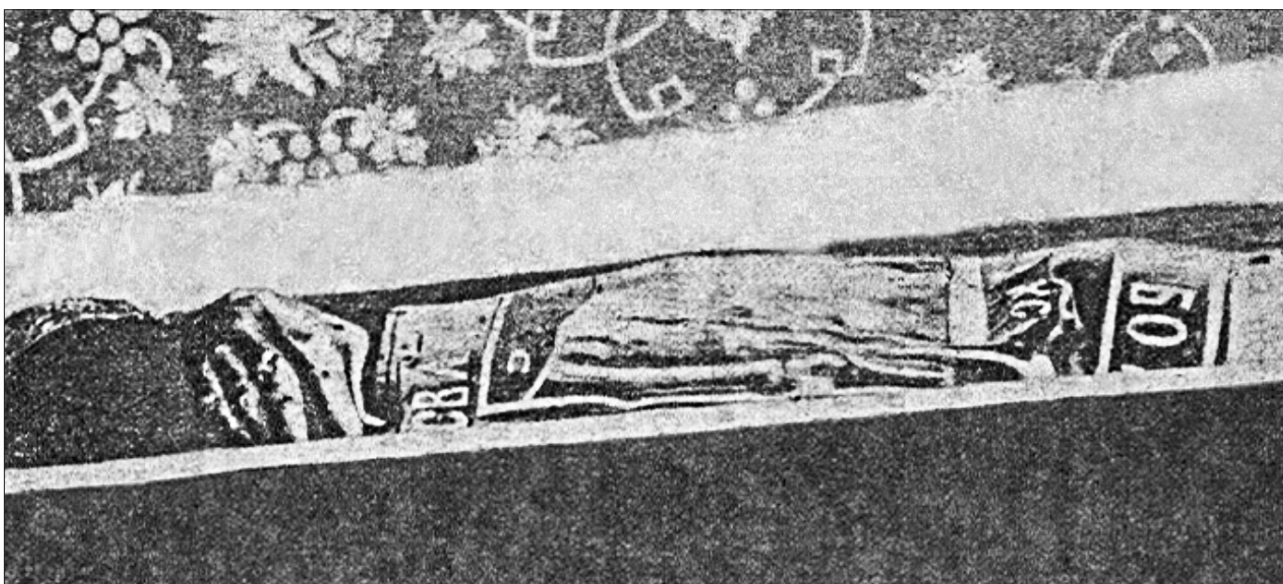

Рис. 5. Гробниця св. прп. Антонія Печерського (фрагменти).

А) Тімм В.; Б) Швертфюрер¹.

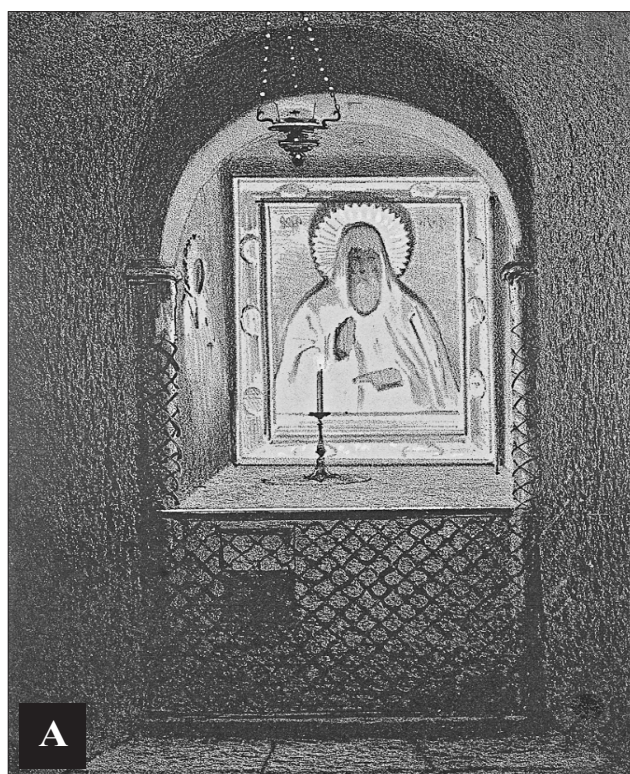

Рис. 6. Шапка св. прп. Іоанна Багатостраждального¹.

² Sr.Sc. Гробниця пр. Антонія // Сементовский Н. Киев, его святыня, древности... С. 155; Святыя пещеры Києво-Печерської лавры... С. 79.

² Фонди НКПІКЗ. КПЛ-Ф 12420.

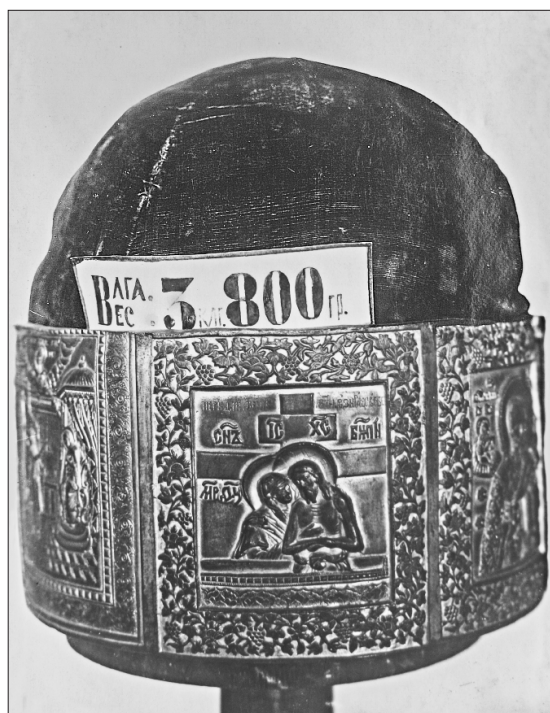

Рис. 7. Ескіз домовини для мощей у печерах, 1835 р.¹

¹ ЦДІАК України. Ф. 128. Оп. 1 заг. Спр. 1841. Арк. 3.



Рис. 8. Свінїн П. «Внутренность кievскихъ пещеръ»¹.

¹ Картины России... С. 278.



Рис. 9. А) Мазер К. П. Мироточива глава (фрагмент)¹; Б) Мироточива глава, сучасне фото².

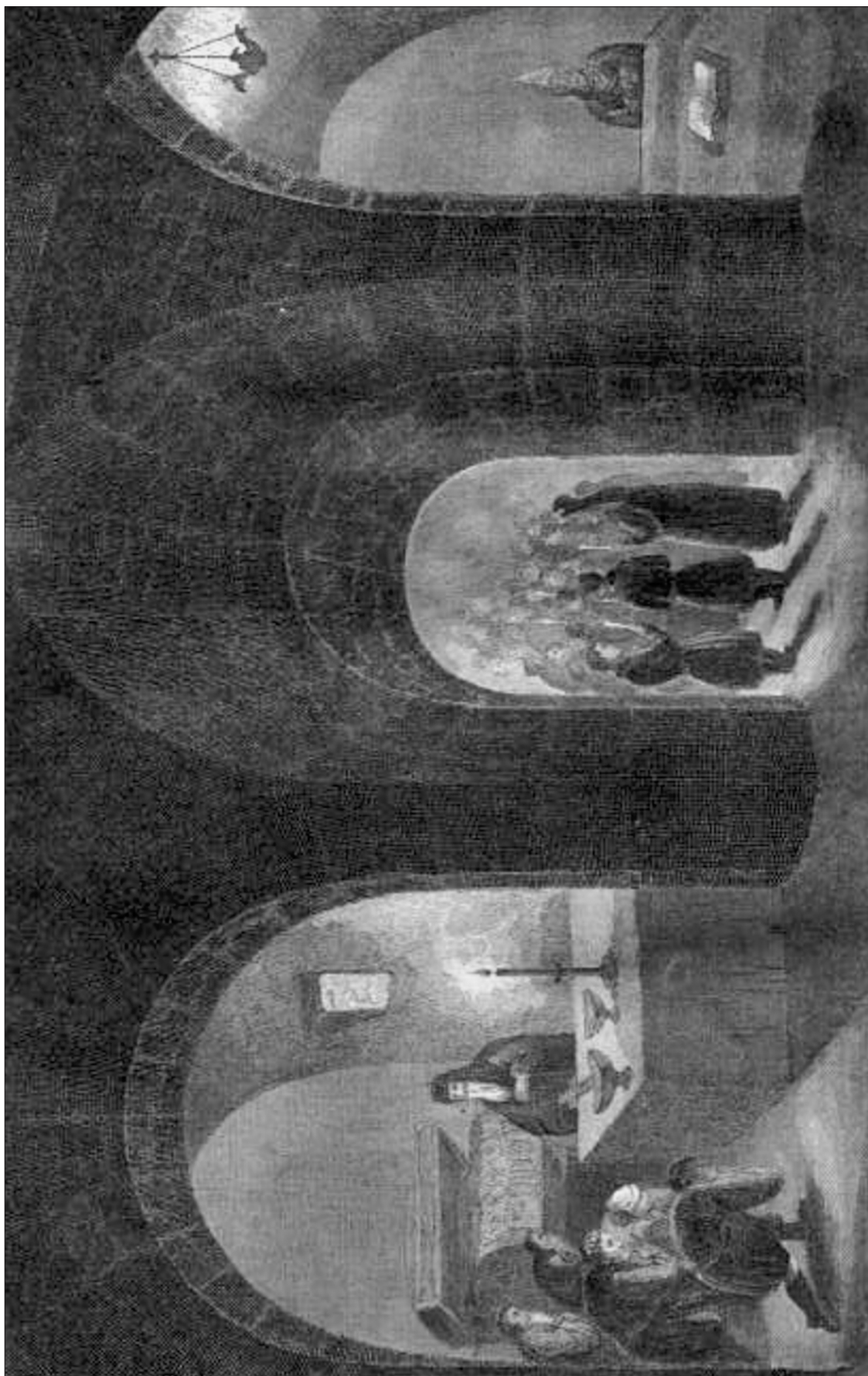

Рис. 10. Мазер К. П. Гробниця св. Віфлеємського немовляти (фрагмент)³.

¹ Мазер К. П. *Образи Києва...* С. 39, іл. 24.

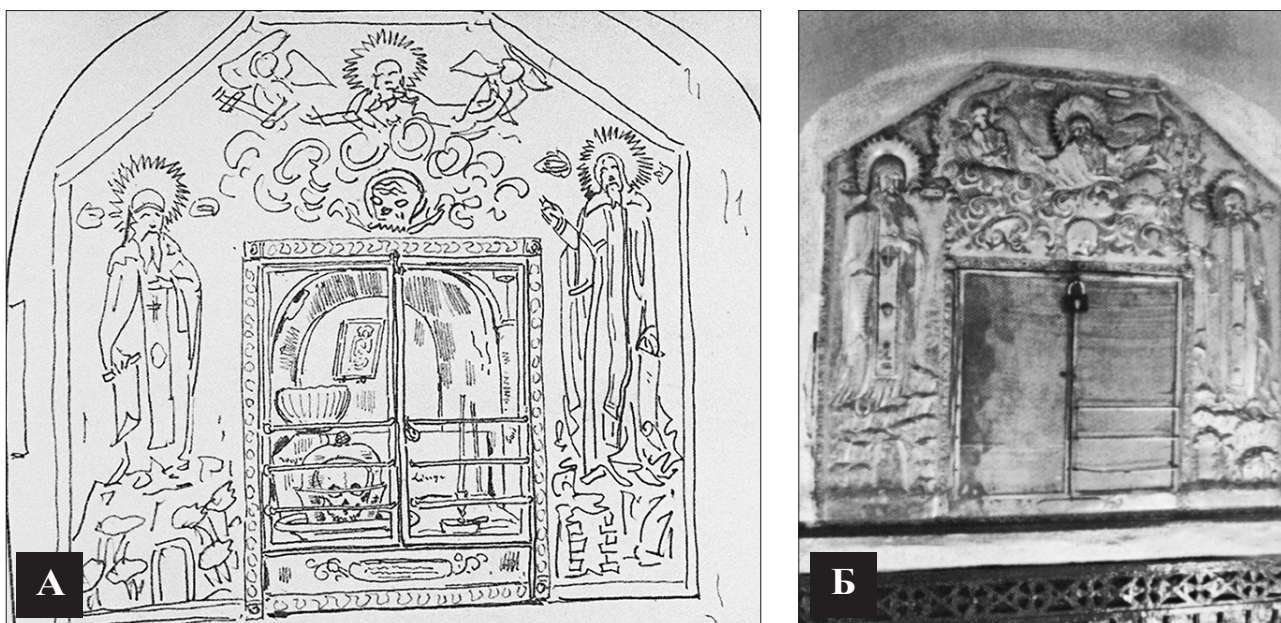
² Воронцова Е. *Киевские пещеры. Путеводитель.* К. : Амадей, 2005. С. 6/вклейка.

³ Мазер К. П. *Образи Києва...* С. 34, іл. 25.

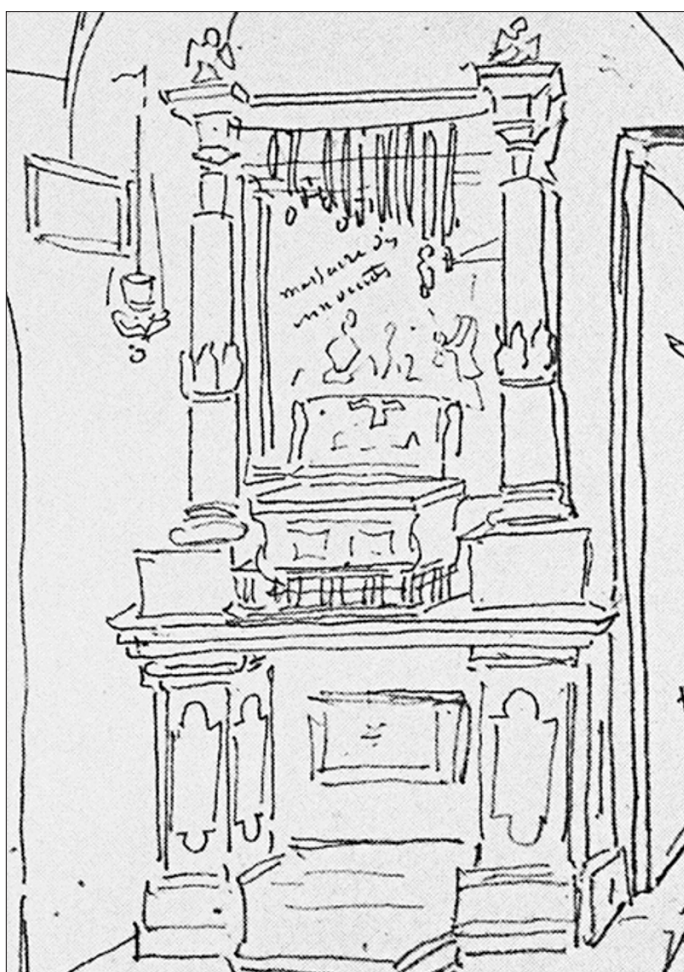

Рис. 11. Мощі св. прп. Іоанна Багатостраждального.

А) Тімм В. (фрагмент); Б) Швертфюрер¹.

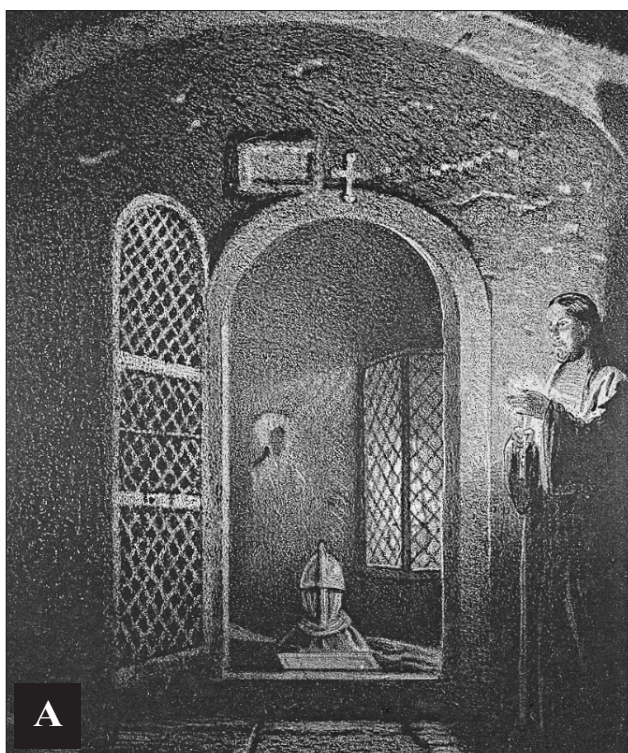

Рис. 12. Домовина св. прп. Нестора Літописця. А) Тімм В.;

Б) Швертфюрер (фрагменти)².

¹ Sr.Sc. Іоанн Многостраждальний // Сементовский Н. Киев, его святыня, древности... С. 151; Святыя пещеры Киево-Печерской лавры... С. 79.

² Sr.Sc. Гробница пр. Нестора Літописця // Сементовский Н. Киев, его святыня, древности... С. 159; Святыя пещеры Киево-Печерской лавры... С. 79.

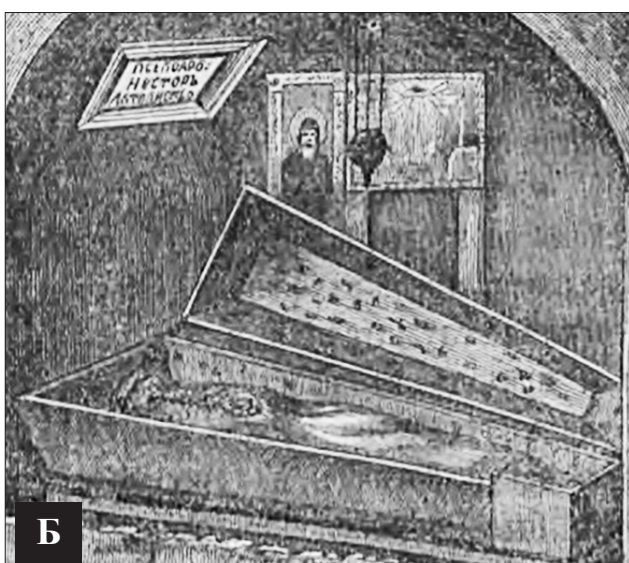
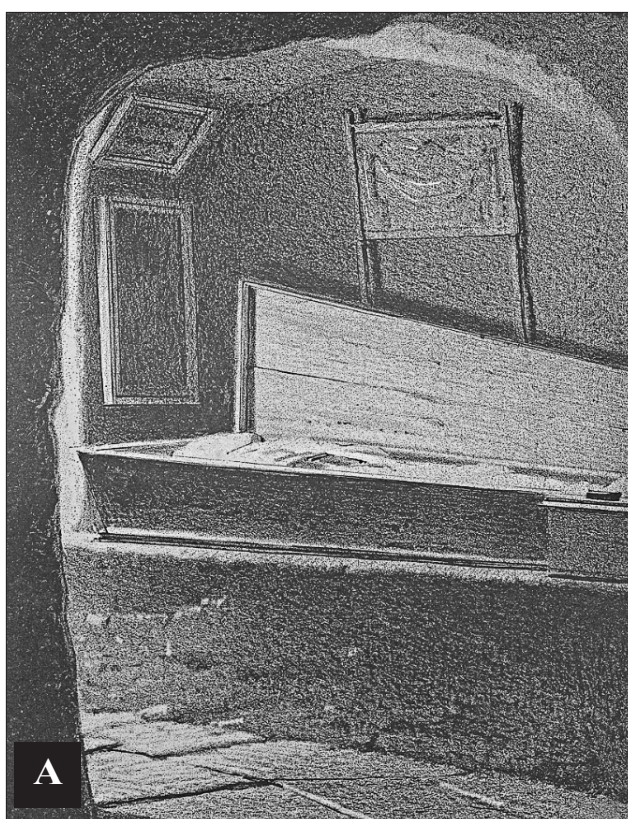

Рис. 13. Панов І. (рис.), Сериков Л. (гравюра).
Мощі св. прп. Нестора Літописця (фрагмент)¹.



Рис. 14. Тімм В.
Мироточива глава².



Рис. 15. Швертфюрер.
Трапеза отців Печерських
(фрагмент)³.

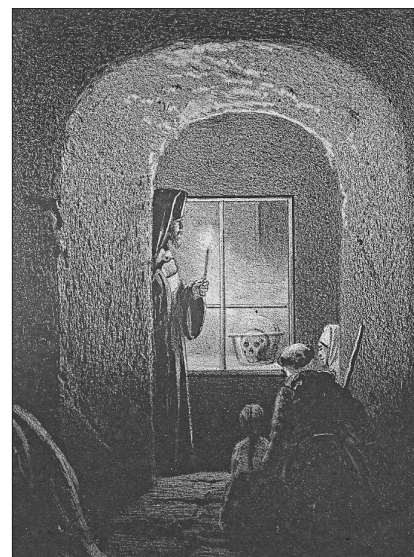

Рис. 16. Ніша св. прп. Євфросинії
Полоцької. А) Невідомий автор;
Б) К. П. Мазер (фрагмент)⁴.

¹ Панов І. С. (рис.), Сериков Л. А. (грав.) Киев... С. 88.

² Святыя пещеры Киево-Печерской лавры... С. 79.

³ Сементовский Н. Киев, его святыня, древности... С. 163.

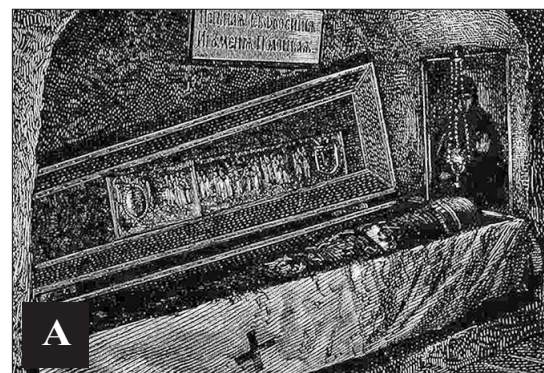
⁴ Мазер К. П. Образы Киева... С. 36, іл. 22; Гробница св. Евфросинии Полоцкой в Киево-Печерской лавре. Гравюра // Батюшков П. И. Белоруссия и Литва... С. 27.



Рис. 17. Мазер К. П. Мощі св. прп. Іоанна Багатостраждального (фрагмент)¹.



Рис. 18. Розкрита гробниця св. сщмч. Євстратія в ніші (фрагмент фото)².

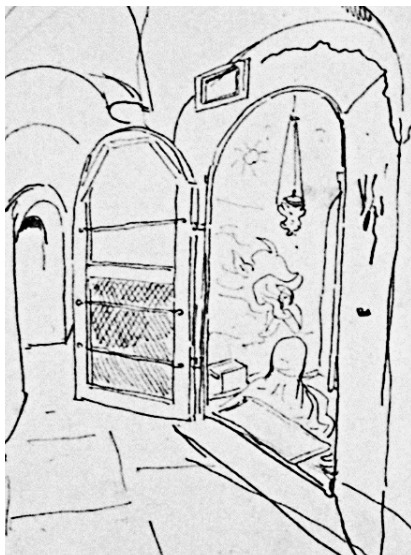

Рис. 19. Ікона Успіння в Успенському соборі Слецького монастиря, Чернігів³.

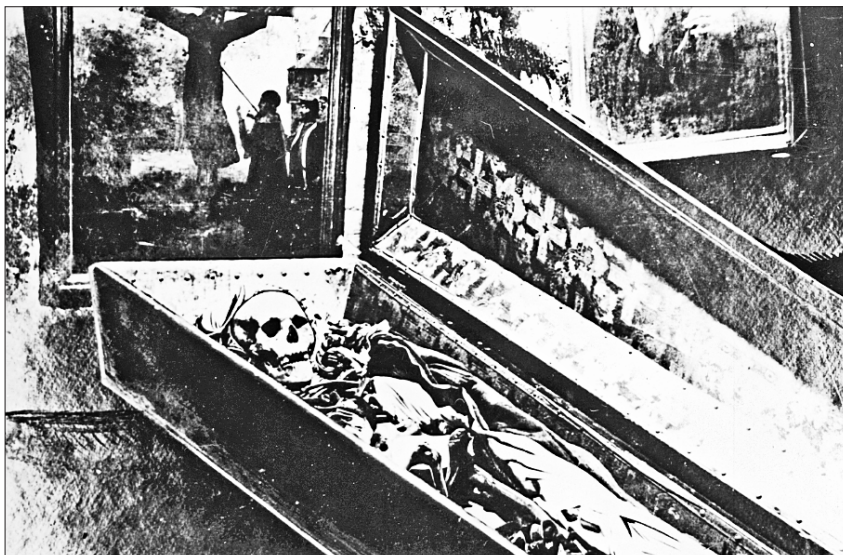

Рис. 20. Ікона Успіння у Вознесенській церкві Одігтріївського монастиря, Челябінськ (фрагмент фото)⁴.

¹ Sr.Sc. Иоанн Многострадальный // Сементовский Н. Киев, его святыня, древности... С. 151; Святые пещеры Киево-Печерской лавры... С. 79.

² ЦДКФФА ім. Г. С. Пшеничного. Спр. Р-007685.

³ Центральна частина іконостасу Успенського собору Слецького монастиря у Чернігові. Фото початку ХХ ст. URL : <https://www.pinterest.com/pin/426927239659484313/>

⁴ Фото 1925 года. 1926. Челябинск. Внутренний вид церкви Вознесения Господня Одигитриевского монастыря. Иконостас главного алтаря. URL : <http://sobory.ru/photo/303166>



Рис. 21. Святині в Успенському соборі на 1888 р.¹

1. *Ікона Успіння Богородиці.*
2. *Ігорівська ікона Богородиці.*
3. *Гробниця св. прп. Феодосія Печерського.*
4. *Моці св. свт. Михаїла.*
5. *Глава св. рівноап. Володимира.*
6. *Перст св. пмч. архід. Стефана.*



Рис. 23. Велике сяйво ікони Успіння, дар Т. Опочиніної (фрагмент фото 1898 р.)³

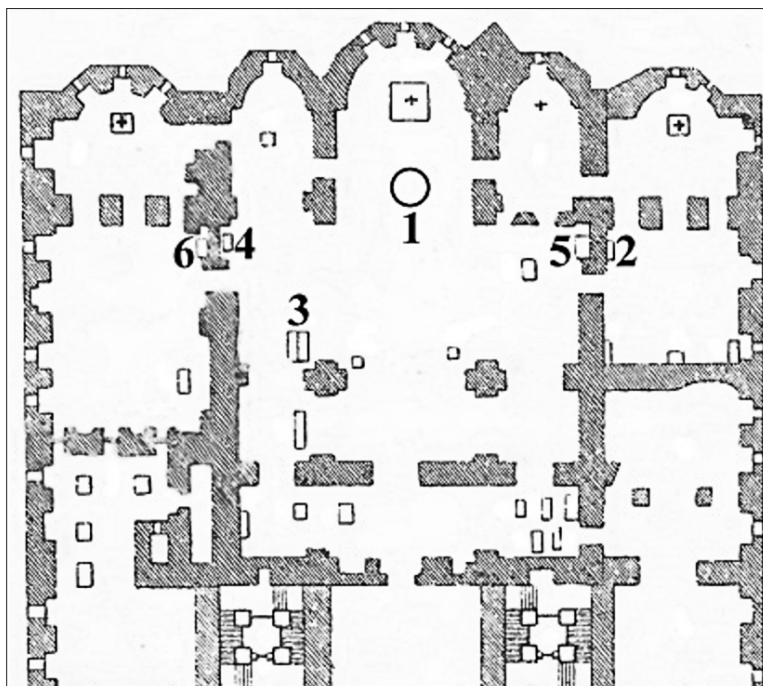

Рис. 22. Надгробок князя Костянтина Острозького за релікварієм усіх святих Печерських².

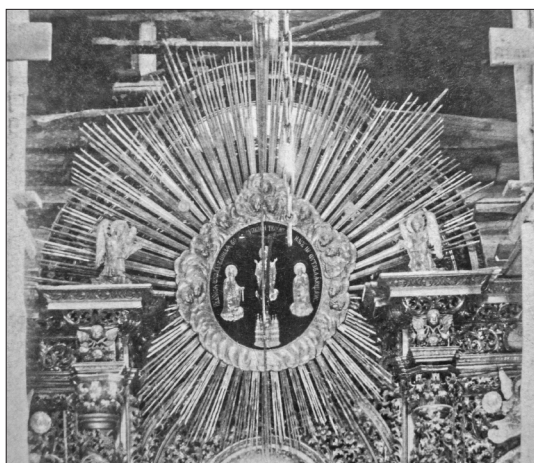

Рис. 24. Ікона св. свт. Афанасія Пателларія з зображенням його раки та мощей у Лубнах⁴.

¹ Зроблено за: Захарченко М. М. Киев... С. 99.

² Солнцев Ф. Интер'єр Успенського собору. Північний розріз. 1843 р. Папір, акварель... С. 300 (фрагмент).

³ Фонди НКПІКЗ. КПЛ-Ф 11222.

⁴ Святитель Афанасий, патриарх Цареградский. URL : <https://tinyurl.com/y8czvw8k>



Рис. 26. Креслення чавунної ґратки до гробниці св. прп. Феодосія Печерського, 24 листопада 1856 р.²

Рис. 25. Фрагмент плану Ближніх печер з нішею св. прп. Іоанна Багатостраждального¹.

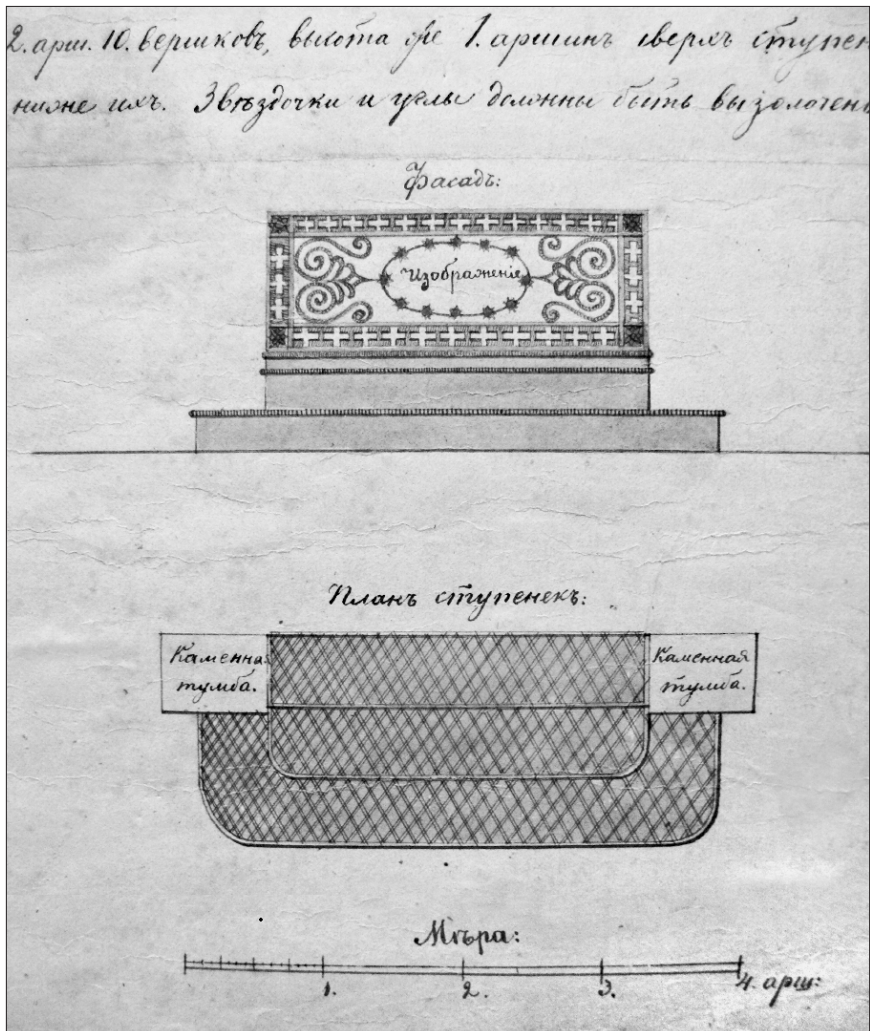

Рис. 27. Рука св. прп. Іллі Муромця, 1744 р.³

¹ Закревский Н. В. Сводный план Ближних Пещер... Л. 8.

² Фонди НКПШКЗ. КПЛ-Пл 569, 34,5 × 22 см.

³ ЦДІАК України. Ф. 128. Оп. 1 заг. Спр. 72. Арк. 11 зв.



Рис. 28. Кришка релікварію всіх святих Печерських¹.



Рис. 29. Список Байбузької ікони, котрий перебував у Голосіївській пустині (сучасне фото)².

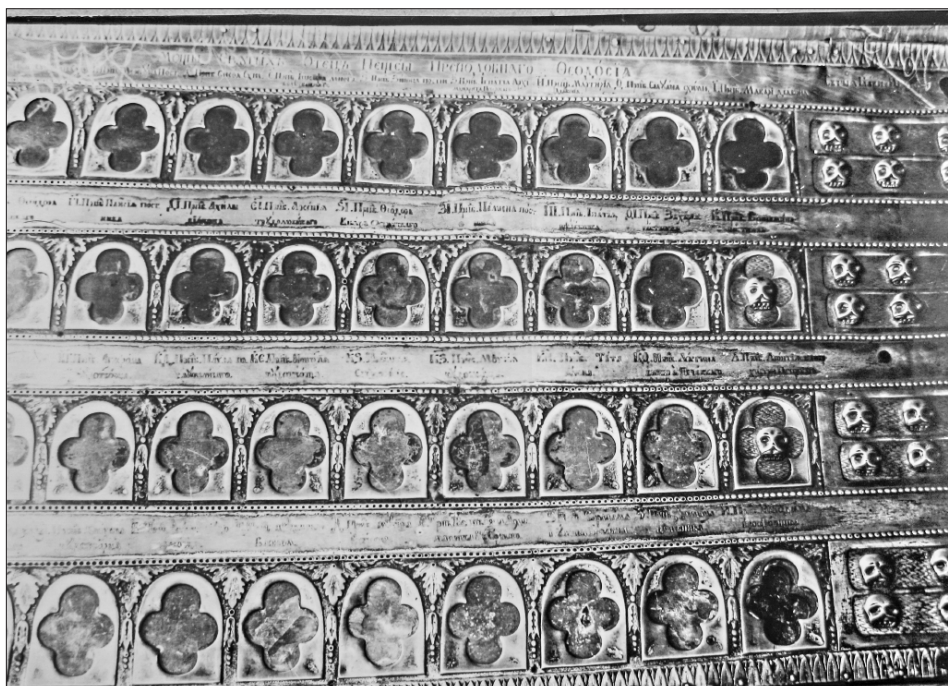

Рис. 30. Гробовий біля раки святителя Павла Тобольського, фото ієромонаха Андрія, 1913 (фрагмент)³.

¹ Фонди НКПІКЗ. КПЛ-Ф 12413.

² Икона Божией Матери Байбузская. URL : <https://azbyka.ru/days/ikona-bajbuzskaja>

³ Фонди НКПІКЗ. КПЛ-Ф 10084; ЦДІАК України. Ф. 128. Оп. 1 благ. Спр. 3376. Ч. 1. Арк. 6.

**Справи з ІР НБУВ (Ф. І) щодо можливої заміни великого сяйва
навколо ікони Успіння в Успенському соборі***

Спр. 65536. «Высокопреосвященный владыко!», 2 арк.

Арк. 1.

Высокопреосвященный владыко!

Высокомилостивый Архипастыре!

Священнымъ для себя долгомъ поставляю довести до свѣденія вашего высокопреосвященства нижеслѣдующія обстоятельства.

Нѣкоторыя любители церковнаго украшенія, нежелающія дѣлать имени своего извѣстнымъ, сообщили мнѣ подъ рукою для представленія начальству разныя бумаги, въ разсужденіе сіянія, которое находится вокругъ Богородичной иконы Святой Кіево-Печерской лавры:

Во первыхъ наблюденіе на счоть онаго, въ вторыхъ проектъ, уготованный для производства сіянія вновь, и въ третьихъ рисунокъ, изображающій видъ новаго предположенія.

Преждѣ, нежели всѣ сіи три приведены были въ настоящее состояніе, представлялся мнѣ случай, чаятельно

Арк. 1 зв.

по Божескому смотрѣнію, *предложитъ оныя* находившейся здѣсь на Богомоленіи вдовѣ Генерала Донскихъ Войскъ *Екатеринѣ Іоакимовнѣ Дячкиной*: каковымъ дѣйствіямъ я спѣшилъ упредить по той причинѣ, что она въ скоромъ времени располагаетъ отъ сюда выехать. Зная, сколь важныя для Лавры пожертванія посвятила Госпожа Дячкина самымъ скромнымъ образомъ, *послѣ того я немогъ уже дѣлать ей новыя предложенія сего рода.*

Но она сама, разсматривая проектъ новому сіянію, по любви къ дому Божія

* Всі виділення курсивом наші. – А. К.

Матере столько показала ревнованія своего, что просила меня доставить ей смѣту: чего бы стоило новое сіяніе. Для коего она готова постараться въ кругѣ своихъ родныхъ и ближнихъ, равнымъ съ нею духомъ Благочестія оживотворяемымъ.

Арк. 2.

За всѣмъ тѣмъ, какъ обстоятельства сіи ни въ какомъ случаѣ не могутъ получить своего дѣйствія безъ особеннаго благословенія Вашего Высокопреосвященства яко мѣстнаго владыки: то я все оное, совокупно съ означенными тремя бумагами, имѣю счастье повергнуть предъ вами, высокопреосвященнѣйшій! На Ваше Архипастырское воззрѣніе.

Ежели Благоугодно будетъ удостоить сію работу вашей аппробаціи, въ такомъ случаѣ повелите, Преосвященнѣйшій Владыко! составить противъ проекта смѣту. А по совершеніи оной, благословите и меня владыко святой! войти въ переписку по сему предмету съ Генеральшею Дячкиною подъ руководствомъ Его Высокопреподобія отца намѣстника.

На сей

Арк. 2 зв.

конецъ нынѣ дерзаю испрашивать разрешенія вашего Высокопреосвященства потому, что сколь скоро проектъ удостоенъ будетъ аппробаціи со смѣтою; то и бумаги сіи неукоснительно могутъ быть отправлены по предназначенію.

Впрочемъ нижайше повергаю себя въ Архипастырскую милость и Благоволеніе.

Высокопреосвященнѣйшій Владыко!

Всемиловитый Архипастыре!

Вашего высокопреосвященства ___ !

182_ года.

Спр. 65537. «Наблюденіе. Ревность дому Твоего снѣде мя. Псал: 68. Ст. 10», арк. 3–6.

Арк. 4.

Наблюденіе относительно до сіянія, которымъ окружена Богородичная чудотворная икона въ Кіево-Печерской лаврѣ.

Царство изящнаго вкуса господствуетъ надъ видами всѣхъ искусственныхъ произведеній. Самый блескъ Благороднѣйшихъ металловъ, серебра и золота, безъ очевиднаго съ онымъ сообщенія производитъ въ глазахъ любопытныхъ зрителей одно – скользящее явленіе, не оставляя по себѣ въ чувственности нашей никакихъ особенныхъ или примѣчательныхъ впечатлѣній. *Но когда сей же самый предметъ носитъ на себѣ печать искусства изрядствомъ одушевляемаго, тогда онъ вгльчатываетъ въ зрителяхъ несравненное чувствованіе.*

Сказанное нами позволительно приложить и къ тому великому, среброкованному сіянію, коимъ окруженъ въ Кіево-Печерской лаврѣ образъ Успенія Пресвятыя Богородицы. Правда, сіяніе сіе при первомъ на него воззрѣніи поражаетъ взоръ любопытствующаго: но послѣ того, сколь скоро зритель отрясетъ отъ очей своихъ тину, то не видитъ уже въ ономъ ничего болѣе, кромѣ чрезвычайной сухости художника.

Безспорно, мысль усерднаго изобрѣтателя, заставившаго украсить икону сіяніемъ, есть сама по себѣ прекраснѣйшая:

Арк. 4 зв.

но выполненіе сей мысли не доставляетъ удовольворенія.

Для показанія правильности моего наблюденія, прошу васъ окинуть взоромъ своимъ весь велелѣпный щитъ огромнаго иконостаса.

Не правда ли, что вы по всюду находите благоприличную соотвѣтственность отъ частей къ цѣлому и взаимно?

Не правда ли, что иконы соотвѣтствуютъ рѣзнымъ колоннамъ и капителямъ;

что колонны и капители соотвѣтствуютъ ярусамъ отъ оныхъ поддерживаемымъ; что ярусы соотвѣтствуютъ верхамъ, а верхи конечностямъ?

Удивительно превосходный, самый древній видъ важно тяготящихся предъ намѣстными иконами лампъ или подсвѣчниковъ, обогащенныхъ образцовыми свѣщами, соотвѣтствуетъ величественнымъ Царскимъ вратамъ, охраняющимъ отъ внѣ священный восходъ; а сіи въ свой рядъ соотвѣтствуютъ премногимъ серебряннымъ окладамъ и паникадиламъ, украшающимъ весь иконостасъ и изпещренную церковную внутренность; гдѣ всѣ предметы выражаются не только въ расположеніи, но и въ духѣ глубокой мистики. *Сіе видитъ всякъ искусивыйся.* При всѣмъ томъ сіяніе, окружающее нерукотворенную икону, *которая составляетъ вѣнецъ и самое средоточіе всего велелѣнія*, позвольте сказать, не имѣетъ къ общей картинѣ никакого соотвѣтствія.

Арк. 5.

Сего не довольно. Небесное Благолѣпіе смущеніемъ покрываетъ лице свое въ такомъ случаѣ, когда малозначущія вещи получаютъ господствованіе надъ значительными. Я хочу сказать, что вещь получившая первенство въ умозрительномъ небосклонѣ, образуемомъ иконостасомъ, то есть *сіяніе*, хотя не заключаетъ въ себѣ ничего чрезвычайнаго, сообразно величію занимаемаго мѣста, но *приводитъ въ униженіе весьма знаменитые предметы*, кои въ церквѣ гораздо высшую степень уваженія должны получать, нежели всякое мечтательное произведеніе художества. Сообразно сему, *разсматривая сіяніе какъ дѣло публичное, на щотъ котораго всякой можетъ произносить свой правой судъ*, мы не преминемъ сказать со всею откровенностію, что сія вещь ни въ коемъ случаѣ не можетъ брать преимущества предъ изображеніемъ убруса, подъ спудомъ однакожь очутившагося чрезъ неосмотрительность мастера, мѣжду тѣмъ, какъ по весьма важнымъ причинамъ, какъ по весьма важнымъ причинамъ, коихъ источникъ скрывается въ умозрительныхъ истинахъ святыхъ отцевъ, непременно должно имѣть свѣтлое изображеніе убруса въ каждой церквѣ и надъ царскими вратами: каковое правило соблюдаетъ и святая Лавра. Въ такомъ случаѣ зритель здѣшній

или приѣзжій, знающій силу въ вещахъ и имѣющій въ виду показанныя причины, при воззрѣнїи на Спасителево убрусное, говоря словами канона и величанія 16го августа, воображеніе не можетъ ли соблазняться, когда примѣтитъ небесный зракъ Его долженствующій быть въ свѣтломъ видѣ, то есть зракъ Спасителя, какъ бы за рогаткою,

Арк. 5 зв.

какъ бы въ темницѣ, изъ которой онъ какъ бы жалостливо выглядываетъ?

Не будемъ уже говорить о верхахъ, которые совершенно закрыты мнимымъ сіяніемъ симъ, не лучи, но какія то деревенскія полосы или палицы представляющимъ.

Сверхъ того, когда Богородичная икона, бываетъ спущена въ низъ къ Богомольцамъ, примѣчали ль вы, какой видъ является на ея мѣстѣ?

Тамъ открывается для зрителей *нѣкоторая безмолвная потемнѣлость*, вмѣсто преждѣ бывшей *краснорѣчивой картины Богоматере*, на которой представлено замѣчательнѣйшее происшествіе, какъ Она во Влахернѣ ввѣрля сію икону свою посыланымъ въ Кіевъ зодчимъ для сооруженія Печерской церкви – подумайте, Бога ради! *Не то же ли самое церковь мистически повторяетъ и нынѣ, когда спускаетъ икону къ Богомольцамъ?* Но картина, сіе незабвенное и всегда повторяемое чудо напоминавшая, перенесена въ придѣлъ Архідіакона Стефана, въ коемъ *не производитъ уже никакого впечатленія*, будучи *не на своемъ мѣстѣ*, бывъ, такъ сказать, сорвана съ основанія и какъ бы прочь выброшена. Признаемся, люди всегда почти впадаютъ въ погрѣшность, когда возмѣчаютъ прихотливо передѣлывать хорошее на свой вкусъ, не сообразившись по надлежащему съ общими и частными обстоятельствами, каждую священную вещь сопровождающими, что видимая церковь имѣетъ непреложно сверхъ естественное сообщеніе

Арк. 6.

съ невидимою небесною. Кто не вѣритъ сему таинственному союзу, предъ таковымъ позволительно будетъ намъ оградить себя словами Апостола Павла:

душевенъ же человекъ не приемень, еже духа Божія: юродство бо ему есть. Коринѣ:
1 Гл: 2. Ст. 14

И такъ очевидно, что существующее нынѣ сіяніе допускаетъ къ себѣ всякую критику, вмѣсто того, что по почину своему должно быть превыше всякой критики. Въ слѣдствіе чего, весьма похвально будетъ воспользоваться первымъ удобнымъ случаемъ, который только представиться можетъ, со стороны любящихъ церковную священную красоту Богомольцевъ, дабы необдуманное мастеромъ сіяніе передѣлать на такое, въ коемъ бы заключалось болѣе Благообразія или совершенства, лаврскому духовному велелѣпію приличествующаго.

Спр. 65538. «Проектъ. Возлюбихъ благолѣпіе дому Твоего и мѣсто селенія славы Твоея. Псал: 25. Ст. 8», арк. 7–10.

Арк. 8.

Проектъ, предложенный для новаго сіянія

Церковное благолѣпіе подобится небесному, всегда превосходному, всегда вождѣленнѣйшему никогда не теряющему своихъ красотъ и величія. Будучи въ тѣсномъ соединеніи съ Божественною мистикою, составляющею душу многообразныхъ чиновъ и церемоніаловъ, оно торжественно призываетъ всѣхъ къ умозрительнымъ созерцаніямъ. Внимающій сему легко можетъ повѣрить, что въ большой церквѣ святой Кіево-Печерской лавры почти нѣтъ предмета, который бы не дышалъ къ намъ духомъ сей тайноводительной науки. Потому всякая вновь произведенная для сего священнаго вертограда вещь, должна быть непременно согласована съ таковымъ же мистическимъ духомъ, дабы не могла разстроивать общей гармоніи, не только Боголѣпною красотою сіяющей, но и требующей другой, но какая въ полной мѣрѣ блистала бы собственнымъ своимъ достоинствомъ какъ небесная звѣзда, не препятствуя прочимъ звѣздамъ изливать яркій свой свѣтъ.

На семъ основаніи приступая къ соображенію центрального мѣстоположенія, на которомъ должно будетъ стоять сіяніе, окружающее нерукотворенную

Арк. 8 зв.

икону, нельзя упустить из виду, что в семь самомъ мѣсть сближаются края главныхъ капителей, непозволяющихъ прикасаться къ себѣ ни коимъ образомъ. Сіе заставляетъ насъ изображать сіяніе такого вида, чтобъ оно нѣтолько ничего не теряло изъ своей собственной красоты, имѣющей заключаться въ составляющихъ частяхъ его, но и *другимъ окрестъ его находящимся предметамъ, не производило бы никакого стѣсненія*, по примѣру существующаго нынѣ.

Такимъ образомъ, новое сіяніе въ цѣли достигнуть истиннаго благолѣпія, располагаемое по новому рисунку на трехъ колесахъ, среди коихъ будетъ садиться кругъ объемлющій чудотворную икону.

Первое колесо должно быть составлено изъ казистыхъ и блестящихъ шаровъ, очень золотистыхъ или густо позолоченныхъ граненыхъ способныхъ сиять на подобіе крупныхъ блесокъ для произведенія при дневномъ солнечномъ или полунощномъ огненномъ освѣщеніи перекресты зыблющихся лучей свѣта. Между семи шарами будутъ помѣщены лилеи составляющіе принадлежность Божія Матере.

Второе колесо возложится на хоръ огнезрачныхъ или шестокрылатыхъ серафимовъ. Хоръ сей составленъ будетъ изъ двенадцати ликовъ писанныхъ на финифтѣ. Явленіе сихъ іерерхическихъ существъ съ позлащенными крыльями, представится на тонкихъ облакахъ соотвѣтственно словамъ Успенскаго

Арк. 9.

акаѣиста: радуйся святая святыхъ отъ серафимовъ глаголемая. Икосъ 5.

Третье колесо должно служить основаніемъ для разныхъ частей, какъ то: для крестовъ и лучей сіянія, кои требуютъ особыхъ изъясненій [...]

[...]

Арк. 9 зв.

[...]

Мѣжду тѣмъ, какъ Христова Церковь, яко чадолюбивая мать всегда пріемлетъ

съ благоутробіемъ, чистыя жертвоприношенія со стороны добротныхъ дателей посвящаемыя въ олтаряхъ ея: то и нынѣ, великоименитый, благодатный пастырь нашъ высокопреосвященнѣйшій Митрополитъ Кіевскій и Галицкій и священно-архимандритъ Кіево-Печерской Лавры и кавалеръ Евгенийъ, своимъ іераршескимъ соизволеніемъ благословить *ознаменовать имена, фамиліи и достоинства благоговѣйныхъ зиждителей сей новой, сей мысленной Геѳсиманіи, на крылахъ самихъ серафимовъ*. А мы съ своей стороны можемъ

Арк. 10.

поздравить усѣрдныхъ любителей церковного благолѣпія словами самого Спасителя: радуйся, говорилъ Онъ Божіимъ ученикамъ Своимъ, радуйтесь, яко имена ваша написана суть на небесѣхъ.

Лук: гл. 10. Ст: 20. Тако и вы добротные датели, желающіе стяжать сокровища ваша на небеси, радуйтесь! Ибо имена ваши написаны будутъ и выспрѣ вознесутся на Серафимехъ.

Не считаемъ за излишнее показать здѣсь побудительныя причины, кои заставили насъ начертать предварительный проектъ. Сіе сдѣлано по слѣдующему убѣжденію: во первыхъ, не всякой можетъ объяснить на словахъ, то что чувствуетъ въ глубинѣ души, а во вторыхъ *въ здѣшнемъ святомъ мѣстѣ то есть: въ Кіево-Печерской лаврѣ, гораздо чаще встрѣчаются любители церковнаго благолѣпія, готовые посвятить на жертвенникахъ христіанскаго благочестія избытки свои, нежели свободные люди, коимъ время позволяетъ заниматься разсматриваніемъ художественныхъ произведеній*.

По такимъ убѣжденіямъ родилось желаніе образовать настоящую мысль хотя на бумагѣ, чтобы содѣлать и новую картину видимою. *Довольно взглянуть на чертежъ оной, дабы видѣть въ частяхъ ея выразительную приличность и богатство, коихъ требуетъ велечественное мѣсто сіянія*.

Извѣстно, впрочемъ, что когда нѣтъ причины, то нѣтъ и дѣйствія, когда нѣтъ мысли, или

Арк. 10 зв.

рисунка, то нѣтъ и производства, *нѣтъ картины, нѣтъ и критики*. Но все сіе получить еще возводительнѣйшій смыслъ, еще вящее производство знаменованіе, сколь скоро картина, представляющая чудо во Влахернѣ, перенесется по прежнему служить лономъ для нерукотворенной иконы.

Остается повергнуть проектъ сей къ подножію Пресвятыя Дѣвы Богородицы и Божественнаго промысла, который всяческая во всемъ и мертвить и живить: слѣдовательно можетъ и сію мысленную картину сдѣлать или живою или мертвою, по своей непостижимо дѣйствующей волѣ.

**Спр. 65539. Рисунокъ къ Чудотворной иконѣ
Успения Пресвятой Богородицы, что въ Киево-Печерской лаврѣ.
Сочинилъ Иванъ Романовичъ Мартосъ, арк. 11–12.**

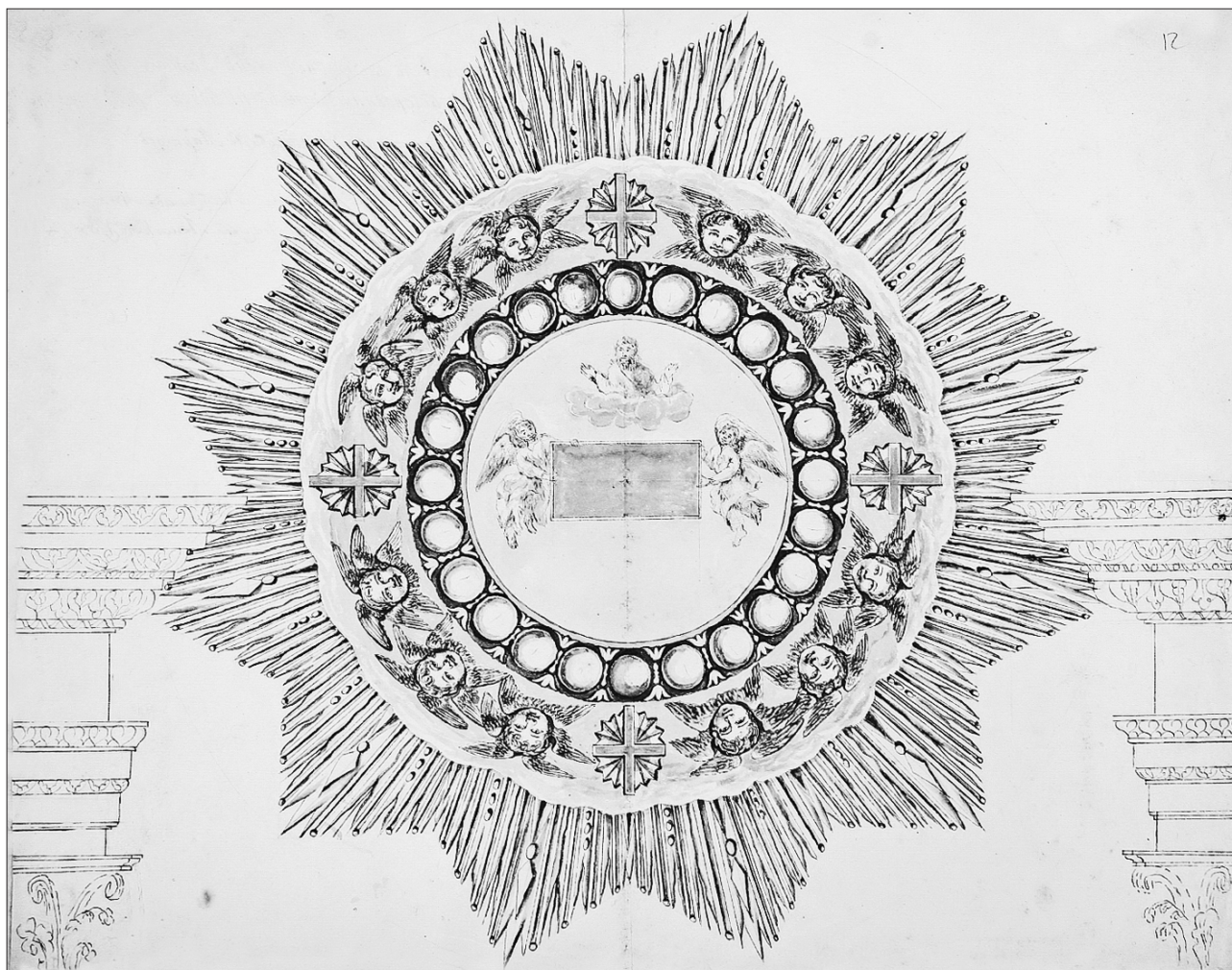

Картки мощових тканин, які зберігаються в Фондах НКПІКЗ

КПЛ-Т 892 Покров на мощи 1831 г., шитый бисером, Россия, 138 × 53 см
(Є фото)

КПЛ-Т 4500 Подушка под мощи XIX в. из шелковой ткани, Россия, 33 × 47 см

КПЛ-Т 4503 Туфелька на мощи XIX в., голубого атласа, подошва белого полотна, 7 × 3 × 12 см

КПЛ-Т 4504 Туфелька на мощи XIX в., синего шелка, подошва и подкладка белого полотна, 7 × 3 × 10 см

КПЛ-Т 4506 Ватник на мощи XIX в., стеганный на вате, прямоугольной формы, 67 × 82 см

КПЛ-Т 4867 Туфель на мощи XIX в. в виде продолговатого мешочка с закругленным концом, 15 × 29 см

КПЛ-Т 4868 Туфель на мощи XIX в. в виде продолговатого мешочка, 14 × 26 см

КПЛ-Т 4898 Покров на мощи XIX в. розовой х/б ткани рисовой выделки прямоугольной формы, 50 × 141 см

КПЛ-Т 4935 Шапка на мощи конца XIX в., покрыта сиреневым атласом, простегана на вате, 28 × 40 см

КПЛ-Т 4936 Шапка на мощи конца XIX в. вишневого штофа с крупным шлифованным расписным узором, 34 × 41 см

КПЛ-Т 4937 Шапка на мощи конца XIX в. стёганая на вате, покрытая вишневым и коричневым штофом, 29 × 37 см

КПЛ-Т 4939 Шапка на мощи конца XIX в., покрыта бежевым штофом, 30 × 40 см

КПЛ-Т 4940 Шапка на мощи конца XIX в., покрытая вишневым штофом, 32 × 37 см

КПЛ-Т 4941 Шапка на мощи конца XIX в., покрытая вишневым и бежевым штофом, 28 × 41 см

КПЛ-Т 4943 Ватник на мощи с капюшоном конца XIX в., покрытый прямоугольным фрагментом шелковой ткани, 86 × 156 см

КПЛ-Т 4944 Ватник на мощи конца XIX в., покрытый штофом терракотового цвета, 111 × 147 см

КПЛ-Т 4945 Ватник на мощи конца XIX в., покрытый голубым штофом, 98 × 141 см

КПЛ-Т 4946 Ватник на мощи конца XIX в., покрытый шелком в бело-коричневую клетку, 84 × 95 см

КПЛ-Т 4947 Ватник на мощи конца XIX в., покрытый коричневым атласом, 117 × 158 см

КПЛ-Т 5001 Покров на мощи XVIII в. красного сукна, по форме овала, 67 × 73 см

КПЛ-Т 5022 Туфельки на мощи XIX в., шитые из фрагментов различной ткани, с острым носком, на высоком каблуке, 11 × 12 см

КПЛ-Т 5122 Одежда на мощи XIX в., в виде плаща с капюшоном, подкладка – коричневый шелк – штоф, Россия, 120 × 170 см

КПЛ-Т 5190 Покров на мощи XVIII в. из атласа вишневого цвета в зеленые полосы, 43 × 103 см

КПЛ-Т 5252 Туфельки (2 шт.) на мощи XX в. белого бархата, расшитые разноцветным бисером и золотыми блестками, 9 × 20 см

КПЛ-Т 5255 Шапочка на мощи XIX в., фиолетового бархата, сшитая из 4 клиньев, 35 × 39 см

КПЛ-Т НДФ 551 Подушка для мощей

КПЛ-Т НДФ 555 Ватник на мощи

КПЛ-Т НДФ 561 Покров на мощи

КПЛ-Т НДФ 562 Покров на мощи сатиновый

КПЛ-Т НДФ 563 Покров на мощи черного атласа

Відвідувачі, які зафіксували свій досвід перебування в Лаврі

I	II	III	IV	V	VI
Прізвище, ім'я, по батькові	Час описаного перебування в Лаврі	Статус на час відвідування	Право- славний чи ні	Примітки	Джерела інфор- мації
Нємцевич Юліан	1786 р. (1 день)	Поручик, ад'ютант князя Адама Чарторийського, письменник	Ні, католик.		1375; 1811.
Полетика Андрій Андрійович	29 січня, 2, 4, 13, 15 лютого, 14, 21, 25, 26, 27 березня, 18, 22 квітня 1787 р.	Предводитель дворянства	Так	У почті Катерини II	873.
Міранда Франсиско, де	15 лютого 1787 р.	Професійний військовий родом з Каракаса (Венесуела)	Ні, католик.	Приєднався до почту Катерини II під час подорожі через Київ на запрошення князя Г. Потьомкіна	1032; 1419.
Фонвізін Денис Іванович	23 серпня 1787 р.	Письменник дворянського походження	Так	Мандрував з дружиною	1281.
Ізмайлов Володимир Васильович	1799 р. (літо, один день)	Відставний прем'єр-майор (служив у Семеновському лейб-гвардійському полку)	Так		1162; 1522.

I	II	III	IV	V	VI
Серапіон (Александров- ський)	Регулярно відвідував у 1804–1822 рр.	Митрополит Київський, священноархімандрит Лаври	Так		154.
Платон (Левшин)	2 червня 1804 р.	Митрополит Московський	Так	Друг митрополита Серапіона	1163.
Ненадович Матія	Вересень 1804 р. (1 день)	Сербський протоієрей, один з організаторів повстання проти Османської імперії	Так		1024.
Гун Отто Вільгельм фон	11 жовтня 1805 р.	Домашній лікар графа О. К. Розумовського в Москві	Ні, лютер.	«Преосвященный по милости своей далъ намъ рекоменда- тельное письмо къ отцу архимандриту и намѣстнику Печерской Лавры, дабы и въ ней показаны намъ были сокровища церкви и монастыря, равнымъ образомъ и пеще- ры» [865, С. 104].	865; 1493.
Бантиш- Каменський Дмитро Миколайович	3 липня 1808 р.	Юнкер Московського архіву Колегії закордонних справ	Так		796; 1501.
Загряжський Михайло Петрович	Літо 1810 р. (1 день)	Дворянин з-під м. Тамбова	Так, але не дуже реліг.	Їхав з дружиною та двома синами + слуги	906; 1451.
Долгорукий Іван Михайлович	Між 8 і 15 та 17 серпня 1810 р.	Князь, губернатор у Володимирі	Так	«Первый мой трудъ былъ для публики, послѣдній собственно для меня» [883, с. II]	884; 1502.

I	II	III	IV	V	VI
Кістяковський Феодор Омелянович	Липень 1811 р. (1 день)	4-річний син вдови-економки графа І. А. Безбородька в маєтку с. Стольне Чернігівської губ.	Так	Їздив з матір'ю (звільненою з кріпацтва разом з чоловіком 1808 р.), сестрами та дівчиною зі служниць графа	835.
Віктор-Сціпін- Чарльз-Огюст де ла Гард	Середина червня 1812 р. (1 день)	Маркіз Шамбонський (Франція)	Ні		1337; 1338.
Джеймс Джон Томас	Під час подорожі 1814 р. (1 день)	Есквайр, студент Крайст Черч із Оксфорда	Ні	В пізнішій частині подорожі з ним був В. Макміхел [1355, р. VII].	1355; 1786 , р. 133.
Свільїн Павло Петрович	2 вересня 1815 р.	Московський чиновник, історик- любитель	Так	Є гравюра за малюнком	955; 1568.
Бошняк Олександр Карлович	Під час пе- ребування в Києві 14–16 серпня 1815 р.	Відставний колезький асесор, поміщик, ботанік-любитель	Так		878; 1744.
Льовшин Олексій Іраклійович	1815 р. (1 день)	Студент Харківського університету, дворянин	Так		1108; 1606.
Холдернесс Мері	Середина січня 1816 р. (1 день)	Походження та дівоче прізвище невідомі	Ні	Їхала з чоловіком і малими дітьми	1352; 1601; 1795.

I	II	III	IV	V	VI
фон Базеко	18 квітня 1816 р.	Лейтенант	Ні	Супроводжував підполковника Вітовського з загоном із 200 рядових та дев'яти офіцерів, що складався з драгунів, уланів та гусарів, щоб придбати у Росії коней для кавалерії	1358.
Долгорукий Іван Михайлович	9, 10, 14 серпня 1817 р.	Князь, Володимирський губернатор у відставці	Так	Зізнався, що в Києві його приваблювала зовсім не побожність. Вказав, що перша його праця була для публіки, а друга— вже для нього самого	883; 1502.
Джонсон Джон	1817 р. (1 день)	Підполковник британської армії	Ні		1357.
Макміхел Вільям	Між 25 і 29 грудня 1817 р.	Доктор медицини, випускник Крайст Черч, Оксфорд (1816 р.)	Ні, англік.		1366; 1816.
Демидов Григорій Олександрович	20 травня 1818 р.	Гофмейстер з Санкт-Петербурга	Так	Їхав з дружиною та дітьми	1072; 1526.
Гославський Яків Григорович	З середи тре- тього тиж- ня Великого посту до Великого четверга 1821 р. (кілька разів)	Старий Київ, рядовий Московського піхотного полку	Так	У середу третього тижня Великого посту вкрав гроші при мощах, у Великий четвер відчув розкаяння	1111.

I	II	III	IV	V	VI
Хендерсон Ебенезер	1821 р., до 14 червня (кілька днів)	Британський богослов, місіонер ісландського походження, співпрацював з Російським біблійним товариством	Ні		1333; 1349; 1779.
Лайл Роберт	1822 р. (1 день)	Чл. Королівського азійського това- риства в Лондоні, Природознавчого товариства в Единбурзі	Ні	Провідник і лікар Марка Пуччі, графа Салазара та Едуарда Пенгринна в подорожі. Чл.-кореспондент літературно-філо- софського товариства в Манчестері, чл. Імператорського товариства сільського господарства та природознавства і фізико-медичного товариства в Москві	1365; 1786, р. 143.
Пінкертон Роберт	26 грудня 1822 р.	Визнаний місіонер	Ні	Головний агент Британського та зарубіжного біблійного товариства, лінгвіст, перекладач, автор книги «The Present State of the Greek Church in Russia» (1816)	1380; 1818.
Глаголев Андрій Гаврилович	Великдень 1823 р.	Випускник Московського університету	Так		857; 1482.
Ашаніна Єлизавета Олексіївна	Літо 1826 р., 2 тижні щодня	9-річна дворянська дочка з Пензи	Так	Мандрувала з матір'ю та родиною тітки	954; 1448.
Мортон Едвард	20 лютого 1828 р.	Дорожний лікар князів Воронцових	Ні	Не потрапив до Лаври через те, що не отримав дозволу увійти на територію Київської фортеці (Р. 145)	1371.

I	II	III	IV	V	VI
Жиркевич Іван Степанович	28 липня 1828 р.	Полковник, з дворян, артилерійський департамент в Санкт-Петербурзі	Так		264, арк. 4; 911; 1691.
сер Александер Джеймс Едуард	20-ті числа грудня 1829 р.	Британський військовий (капітан)	Ні		1322.
де Рос Вільям Леннокс Лассель	20 жовтня 1835 р.	Підполковник британської армії	Ні		1383.
Тома Проспер Шарль Антуан	1836 р. (1 день)	Секретар графа Левашова	Ні	12 грудня 1835 р. поїхав з Санкт-Петербурга до Києва, де отримав місце секретаря	1401; 1684.
Паїсій	В якийсь із днів у червні 1837 р.	Інок	Так, кол. старообр.	Перший раз був у Києві ще старообрядцем, щойно досяг повноліття	1100.
Станкевич Микола Володимирович	Близько 26 серпня 1837 р.	Письменник, філософ дворянського походження	Так		1103; 1726.
Жданов Михайло Павлович	Після серпня 1838 р. (1 день)	Дворянин, старший столоначальник Департаменту державного майна (Санкт-Петербург)	Так	Головною метою мандрівки назвав дослідження стану сільського господарства	896; 1509.

I	II	III	IV	V	VI
Гумницький Андрій Онуфрійович (Гончаренко Агапій)	1840–1857 рр. (весь цей час)	З 1840 р. вчився в Київській духовній семінарії, з 23 червня 1853 р. до 12 листопада 1857 р. був послушником у Лаврі	Так		860; 1446.
Блазіус Йоган Герніх	Між II пол. 1840 – кінцем 1841 р. (1 день)	Німецький професор зоології	Ні		1325.
Туровський Микола Федорович	10 вересня 1841 р.	Чиновник з Санкт-Петербурга	Так		1268; 1526.
Погодін Михайло Петрович	Літо 1842 р. (після 7 липня, 1 день)	Історик, письменник, журналіст, публіцист. Дійсний член Петербурзької академії наук (з 1841 р.)	Так		1113; 1682.
Солнцев Федір Григорович	Між літом 1842 і кінцем 1844 рр. (бував часто)	Академік живопису, реставратор давніх розписів у церквах	Так	Побував у Варязьких печерах	1238.
Муравйов Андрій Миколайович	Серпень 1843 р. (описав 1 день)	Дворянин, письменник	Так	Член загального присутствія Азійського департаменту Міністерства закордонних справ	1045; 1046; 1537.
Гакстгаузен Август фон	13 жовтня 1843 р.	Барон, пруський чиновник	Ні	Економіст, дослідник агрокультури Росії та Кавказу	1342; 1475.

I	II	III	IV	V	VI
Інсарський Василь Антонович	Середина вересня 1844 р.	Дворянин, завідувач справами князя А. І. Барятинського в помістях Курської губ.	Так	В відвідав Лавру в один і трьох днів перебування в Києві. Був з дружиною	910.
Шишкіна Олімпіада Петрівна	1845 р. (1 день)	Письменниця, фрейліна імператриці Олександри Федорівни	Так		1525; 1309.
Кларк Томас Грив	Літо 1846 р. (1 день)	Місіонер Вільної церкви Шотландії	Ні		1329; 1793
Грот Костянтин Карлович	18 травня 1847 р.	Чинovníк	Так	Чинovníк з особливих доручень при тимчасовому відділенні господарського департаменту (Міністерство внутрішніх справ Російської імперії)	930; 1586.
Цимбал Трохим Тихонович	Після серед. вересня) 1851 р. (1 день)	15-річний юнак, схильний прийняти чернецтво в майбутньому	Так		1323, р. 275, 279, 281.
Порфирій	9 січня 1852 р.	Архімандрит, керівник Першої Російської духовної місії в Єрусалимі	Так		1122; 1500, с. 44.
Аксаков Іван Сергійович	Середина травня 1854 р. (1 день)	Представник відділення статистики Російського географічного товариства, дворянин	Так	Офіційне відрядження	784; 924; 1744.

I	II	III	IV	V	VI
Петцхольд Александр Георг Пауль	Між 19 і 26 червня 1855 р.	Професор сільського господарства і сільськогосподарської техніки в університеті Дерпта	Ні		1377; 1798.
Башуцький Олександр Павлович	14–15 серпня, між 1853 і 1857 рр.	Відставний дійсний статський радник	Так		1110; 1436.
Аскоченський Віктор Іпатійович	14–15 серпня 1856 р.	історик, письменник і журналіст	Так		792; 1763.
Коваленков А.	5–7 липня 1857 р.	Дописувач газети «Одесский вестник»	Так		978.
Ясинський Ієронім Ієронімович	Літо 1857 р. (1 день)	7-річний син русифікованого польського дворянина та дочки героя Бородінської битви полковника М. Белінського	Так		1317; 1634.
Михайлов В.	Весна 1859 р. (2 дні)	Уродженець Санкт-Петербурга	Так		1035; 1036.
Баллок Вільям Генрі	Початок травня 1863 р. (1 день)	Британський репортер, випускник Оксфорда	Ні		1327; 1782.

I	II	III	IV	V	VI
Мілко	Близько 22 лютого 1866 р.	Дописувач журналу «Даніца»	Так		1026.
Паїсій	Великдень (15 квітня) 1866 р.	Ієромонах Саровської пустині	Так		877.
Костіч Мілан	Квітень 1866 р. (1 день)	Сербський студент, вивчав правознавство в Пешті	Так		987; 1505.
Фрешфілд Дуглас Вільям	Між 25 і 26 вересня 1868 р.	Британський альпініст		1868 р. закінчив Університетський коледж Оксфорда (спеціальність — право та історія)	1336; 1813.
Скалон Дмитро Антонович	17 березня 1869 р.	Ад'ютант великого князя Миколи Миколайовича, штабс-ротмістр	Ні, лютер.	З почтом великого князя	1226; 1719.
Добберт Едуард Якович	Липень 1869 р. (1 день)	Викладач історії в гімназіях Санкт- Петербурга, переважно приватних	Ні		1332; 1460.
Діксон Вільям Гепворт	II половина 1869 р. (1 день)	Англійський історик, журналіст, письменник і літературний критик	Ні		1331; 1498; 1799.
Савва	Щодня з 29 серпня по 9 вересня 1870 р.	Єпископ Полоцький	Так		1291.

I	II	III	IV	V	VI
«о. Б.»	15 серпня 1874 р.	Священик (?)	Так		1137.
Тарновські Станіслав	3 вересня 1874 р.	Граф, історик літератури, посол до Галицького сейму, член Академії наук у Кракові.	Ні, катол.		1397; 1757.
Єршов І.	Три дні влітку 1875 р.	Протоієрей	Так		894.
Шереметєв Сергій Олексійович	Червень 1877 р. (провів у Києві кілька днів)	Граф, генерал-майор	Так		1306; 1765.
Гур'єв Вах Васильович	19 вересня 1878 р.	Священик при рухомому дивізіонному лазареті 9-го Гренадерського Сибірського полку	Так	Благочинний 3-ї Гренадерської дивізії. Рухався за полком дорогою з війни	866; 1702.
Страшкевич Микола Іванович	6, 7 квітня 1879 р.	Священик, випускник Київської академії, штатний законовчитель Холмської учительської семінарії	Так	Привіз групу богомольців, приєднаних від унії до православ'я	1167; 1667.
Ковалевський Антон Федорович	Був з 10 по 19 серпня 1879 р.	Поміщик з с. Височинівка Харківської губ., духовний письменник	Так	Тісно співпрацював з Лаврою	975; 1685.

I	II	III	IV	V	VI
Ковалевський Антон Федорович	Був з 10 по 19 серпня 1880 р.	Поміщик з с. Височинівка Харківської губ., духовний письменник	Так	Тісно співпрацював з Лаврою	975; 1685.
Башкирцева Марія	21 липня 1881 р.	Художниця	Так	Була хвора на туберкульоз [Башкирцева М. Дневник. 1881. URL : http://qoo.by/2Qsw]	800.
Окуневський Ярослав Іполитович	Тепла пора року 1881 р.	Студент медичного факультету Віден- ського університету, голова студент- ського академічного товариства «Січ»	Не реліг.		1068; 1476.
Ашбот Оскар	12 червня 1882 р.	Викладач слов'янських мов і літератур в університеті Будапешта	Ні, взагалі не реліг.		874; 1767.
Ковалевський Антон Федорович	1–9 серпня 1883 р.	Поміщик з с. Височинівка Харківської губ., духовний письменник	Так	Тісно співпрацював з Лаврою	976; 1686
	23 серпня 1883 р.	Дописувачка видання «Work and Leisure, the Englishwoman's Advertiser, Reporter and Gazette»	Ні		1321.
Хейр Август Джон Катберт	Вересень (до 25) 1883 р.	Британський письменник	Ні		1345.
Ушакова А. П.	8 вересня 1884 р.	Рясофорна послушниця Різдяного монастиря	Так	Її листа переказав архієпископ Савва	1291.
П...ий А.	1884 р.	Керівник групи прочан	Так		1107.

I	II	III	IV	V	VI
Рачки Франьо	Вересень 1884 р.	Священик, історик	Ні, катол.	Організатор і президент Південнослов'янської академії наук і мистецтв у Загребі, лідер Незалежної народної партії	1381; 1382; 1695.
Барвінський Олександр Григорович	11 липня 1885 р.	Політик, історик, педагог	Ні, греко- катол.	На зламі 1870–80-х рр., один з розробників програми народовського руху, організатор просвітницької роботи на Тернопільщині	797; 1422.
Мамін- (Сибі- ряк) Дмитро Наркисович	Весна (травень?) 1886 р.	Уже відомий письменник	Так	Їхав з Єкатеринбурга. Був з дружиною	1018; 1636.
Никанор	Був з 26 до 29 травня 1887 р.	Архієпископ Херсонський	Так		912.
Барсова Капітолїна Тимофіївна	1887 р.	Вдова протоієрея Ф. Барсова, настоятеля Староруського Свято-Духівського собору (Новгородська єпархія)	Так		798; 1608.
Ломака Максим Демидович	25–26 вересня 1887 р.	Унтер-офіцер Бобруйського відділення Віленського жандармського управління залізниць зі станції Ковалі Лібаво-Роменської залізниці	Так	Засвідчив листом до Лаври, що тоді його маленька донечка зцілилася за молитвами при іконі Успіння	1239.
Зубарєв Євфимій	Щодня з 24 до 29 травня 1888 р.	Селянин з В'ятської губ.	Так, кол. старообр.	1887 р. навчався у В'ятській школі при братстві св. свт. Миколая. Приєднався до православ'я 25 березня 1887 р.	920 а; 921; 922.

I	II	III	IV	V	VI
Каменський Никифор Тимофійович	1888 р. (1 день)	Протоіерей, ректор Казанської духовної семінарії	Так		1165; 1426; 1665.
Б-ров І.	8 червня 1890 р.	Паломник з Саратовської єпархії	Так		814.
Морріс Ізабель	Літо 1890 р.	Шотландська мандрівниця	Ні		1369; 1786.
Атаманський Іона Мойсейович	14–23 червня 1891 р.	Священик Благовіщенської церкви с. Кардашеве Херсонської єпархії, сільський місіонер	Так	В групі були не лише колишні штундисти	793.
Петров Степан Гаврилович (Скиталець)	Між 1893 і 1897 рр.	Письменник	Не реліг.		1227; 1739.
Анджелкович Мілош	Близько 6 січня 1894 р.	Сербський студент (Київської духовної академії)	Так		786; 1695.
Хепгуд Ізабель Флоренс	Літо 1894 р.	Перекладач	Ні, англік.	Перекладала зокрема і православні літургійні тексти з церковнослов'янської на англійську, одна з американських прихильниць об'єднання англіканської церкви з православною	1344; 1807.
Бозанкет Роберт Карр	Близько 29 травня 1895 р.	Британський археолог	Ні		1326.

I	II	III	IV	V	VI
Аксенов Н.	Між 15 і 17 жовтня 1895 р.	Парафіяльний священик з Самарської губ.	Так		785.
Терлецький Микола Олександрович	1–6 червня 1896 р.	Протоієрей, кандидат богослов'я, наглядач Переяславського духовного училища	Так	Віз учнів	1249; 1414.
Євлогій	Літо 1896 р.	Монах, інспектор Володимирської духовної семінарії	Так		1169.
Харрісон Бертон (Конштенс Кері)	Серпень 1896 р.	Американська письменниця-прозаїк	Ні		1347; 1348; 1472; 1790.
Коваленко Прохор Тихонович	«Під осінь» 1896 р.	12-річний селянський син	Так	Мати привела його влаштовувати учнем до лаврської типографської школи	977; 1626.
Мікін Аннет Мері Баджет	1896 р. (1 день)	Британська письменниця, антрополог, перекладач	Ні		1367; 1775; 1786, р. 327.

I	II	III	IV	V	VI
Коропов Михайло	11–16 червня 1897 р.	Учитель школи грамоти, м-ко Маячка Полтавської губ.	Так	Їхав зі священником Феофілом Будловським, учнями церковно-парафіяльної школи та їхніми батьками і вчителем, кількома іншими дорослими парафіянами о. Будловського	983.
Л. (Лебедев Іван Миколайович?)	16–20 червня 1897 р.	Викладач педагогіки в Чернігівському єпархіальному жіночому училищі (?)	Так	Крім вихованок були начальниця училища, її помічниця, дві класні дами, один з викладачів (імовірно, якраз Л.), лікар училища	1000; 1534.
Гавриловський Василь Михайлович	Літо 1897 р.	Викладач Священного Писання в Симбірській духовній семінарії, надвірний радник	Так		844; 1661.
Ласкеєв Аристіон Михайлович	Чотири дні в середині червня 1898 р.	Письменник, вихованець Санкт-Петербурзької духовної академії	Так		1001; 1602.
Арсеній	15 і 16 вересня 1898 р.	Архієпископ Казанський і Свіяжський	Так		1166.
Мерцалов Євгеній Олександрович	29 травня 1899 р.	Священик, викладач Олонецької духовної семінарії	Так		1025; 1432.
Казанський Костянтин Аполлонович	16, 17, 18 червня 1900 р.	Викладач Самарської духовної семінарії, кандидат богослов'я, надвірний радник	Так	Привіз студентів	1050; 1533.

I	II	III	IV	V	VI
Ландор Арнольд Генрі Севідж	Початок 1901 р. (1 день)	Англійський мандівник, художник-портретист	Ні		1362; 1616.
Щербинін Володимир Іванович	Літо 1901 р., але до Успіння (1 день)	Священик Георгіївської церкви с. Біловод Харківської губ.	Так	Їхав з дружиною	1311; 1746.
Воронович Микола Володимирович	Осінь 1901 р. (після жовтня)	14 років, готувався вступати до Київського реального училища	Так		831.
Фрейзер Джон Фостер	1901 р. (швидше за все, 1 день)	Шотландський письменник, велосипедист, сер	Ні		1335; 1787.
Н.	6 червня 1902 р.	Хтось із дорослих, які супроводжува- ли учнів, можливо, священик с. Городні Прилуцького пов.	Так		1372.
Роздяловська А.	22 серпня 1902 р.	Дружина священика, вчителька церковно-парафіяльної школи в с. Велемичі Мінської губ.	Так		1184.
Єгоров Михайло	5–6, 8–9 вересня 1902 р.	Настоятель Ломаської церкви, священик	Так	Їхав з групою селян	893.

I	II	III	IV	V	VI
Ганкевич Михайло	12–13 вересня 1902 р.	Благочинний 1-го Константинівсько-го округу, священник	Так	Їхав з групою селян	849.
Арсеній	18, 19, 20 і 21 вересня 1902 р.	Архієпископ Казанський і Свіяжський	Так		1160.
Ганкевич Василь Никифорович	23 і 25 травня 1903 р.	Парафіяльний священник-законовчитель, м-ко Зозов, Липовецького пов.	Так		848; 1666.
Чернявський В.	26 травня 1903 р.	Учитель двокласної школи	Так	Супроводжував групу учнів	1298.
Чеберда Костянтин	28 червня 1903 р.	Учитель церковно-парафіяльної школи	Так	Супроводжував групу учнів	1295.
Губенко Павло Михайлович	1903 р. (1 день)	14-річний селянський син	Так	Готувався вступати до Київської військово-фельдшерської школи	1082.
Максимов Василь Микитович	13 червня 1903 р.	Викладач Тверського єпархіального жіночого училища	Так	Їхав з керівництвом і вихованками	1012; 1415.
В. Т. (Тиминський Володимир)	17 червня 1903 р.	Випускник I розряду Пінського духовного училища 1903 р.	Так	Їхав з іншими	821; 1473.

I	II	III	IV	V	VI
Шафранський Андрій Іванович	19 червня 1903 р.	Кандидат богослов'я, викладач арифметики, географії, історії, дидактики, чистописання у Волинському єпархіальному жіночому училищі, м. Кременець	Так	Їхав з вихованками, зустріли тверитянок: «Сьогоднішній об'їзд особливо торжественень. Въ немъ участвуетъ два училища со своими корпораціями – наше и вернувшееся изъ Чернигова Тверское. Блѣдныя и утомленныя сѣверянки – съ любопытствомъ наблюдаютъ выглядывающихъ очень недурно и свѣжо южанокъ, затѣмъ съ присущей юности скоростью знакомятся, а нѣкоторыя такъ и дружатся [1302, с. 755–756]»	1302; 1647.
Кусмарцев Петро Іванович	9 листопада 1903 р.	Паломник з околиць Саратова	Так	Їхав з супутником	999.
Савченко А.	19 травня 1904 р.		Так	Привіз учнів	1196.
Щеглова А.	Травень 1904 р. (огл. Лавру за 2 дні)	Вихованка (випускниця 1904 р.) церковно-вчительської школи в с. Богословка Тульської губ.	Так	З групою були священник та 6 виховательок	1310.
Віллари Луїджі	II половина 1904 р. (1 день)	Італійський історик, письменник, дипломат	Ні		1403; 1785.
Королева Наталена Андріанівна	Між 1904 і 1906 рр. (1 день)	Вихованка Київського інституту шляхетних дівчат, графиня	Так	Написала художньо про реальні моменти своєї біографії	982; 1485; 1687.

I	II	III	IV	V	VI
Невінсон Генрі Вудд	Кінець 1905 р. (1 день)	Британський військовий кореспондент	Ні, англік.		1374; 1814.
Рейхельт (Лендер) Микола Миколайович	Літо 1907 р.	Дворянин. Журналіст, письменник, етнограф	Так		1168; 1752.
С. Ш.	7–8 травня 1908 р.		Так	Їхав з групою селян на чолі зі священником, серед селян був католик	1190; 1191.
Врангель- Рокасовський Карл	Червень 1907 р. (1 день)	11-річний барон	Так		1409; 1652.
Уставщиков Никон	13 червня 1908 р.	Вихованець Красноярської духовної семінарії	Так	Їхав з групою та викладачами	1275.
Корсун Григорій	22 липня 1908 р.	Священик	Так	Був як делегат Всеросійського з'їзду місіонерів	985.
Хохлов Олександр	22 липня 1908 р.	Священик	Так	Був як делегат Всеросійського з'їзду місіонерів	1288
Кримов Володимир Пименович	1908 р. (1 день)	Випускник Московського університету, журналіст	З родини старообр., розчаров. у вірі		996; 1596.

I	II	III	IV	V	VI
Беляєв Павло Ілліч	Літо 1908 р. (1 день)	Священик Введенського собору м. Саратов	Так		801; 1462.
Стюрат Х'ю	1908 або 1909 р. (ймовірно, 1 день)	Шотландський викладач англійської мови в Росії	Ні		1385; 1396; 1785.
Анонімний(і) автор(и)	5 липня 1909 р.	Хтось із 34 вихованок (випуск 1909 р.) Одеського єпархіального жіночого училища	Так	В групі було 34 вихованки та 12 працівників училища	1094; 1095.
Моїсеєв Андрій Іванович	11 квітня 1910 р.	Священик, законовчитель Тульської чоловічої гімназії	Так	Їхав з учнями та іншими вчителями	1037; 1671.
Ясногурський Пилип Норбертович	19–22 квітня 1910 р.	Київський купець, гласний міської думи	Так	Описав дні, коли з Лаври виносили мощі св. прп. Євфросинії. Один з засновників Київського союзу російського народу.	1318; 1733.
Романов Костянтин Костянтинович	22–23 квітня 1910 р.	Великий князь Російської імперії	Так	Брав участь у перенесенні мощей св. прп. Євфросинії Полоцької з Києва	843.
Максимович Даніїл	2–3 травня 1910 р.	Священик, завідувач церковно-парафіяльної школи в с. Високе Прилуцького пов. Полтавської губ.	Так	Віз учнів (група 8 дорослих і 27 дітей)	1047; 1048.
Суздальський П.	28 травня 1910 р.	Вчитель Єлецької соборної двокласної церковно-парафіяльної школи	Так	Віз разом з іншими вчителями учнів	1313.

I	II	III	IV	V	VI
Русанов Микола Миколайович	10 червня 1910 р.	Законовчитель другої чоловічої гімназії м. Саратов, протоієрей	Так	Віз разом з іншими вчителями учнів	1188; 1669.
Ганевич Макклегські Кучофф	11 червня 1910 р.	Спеціальний кореспондент у Росії журналу «The Harvester World»	Ні		1343.
Радецький Іван Якович	15 червня 1910 р.	Голова педагогічної ради жіночої гімназії, член правління міського товариства освіти, заступник голови Товариства допомоги бідним ученицям жіночої гімназії м. Устюжна Новгородської губ.	Так	Віз учениць і вчителів	1170; 1668.
Анонімний автор	15 червня 1910 р.		Так	У складі групи вихованок і викладачів Харківського єпархіального жіночого училища	876.
Попов Феофіл	23 липня 1910 р.	Диякон	Так	Віз учнів	1121.
Вуд Рут Кедзі	Літо 1910 р. (1 день)	Американська мандрівниця, письменниця, член Королівського географічного товариства	Ні		1407; 1786, р. 361.
Кисілевська Олена Львівна	Літо 1910 р. (1 день)	Письменниця та громадська активістка	Ні, греко- католич.	На початку 1900-х рр. разом із В. Бачинським ініціювала видання безкоштовного додатку до газети «Діло» — «Жіноче діло».	845; 972; 1425.

I	II	III	IV	V	VI
Бурса Григорій	12–13 вересня 1910 р.	Священик	Так	Їхав з групою селян	819.
Матишук Володимир Романович	13 листопада 1910 р.	Священик	Так	Їхав з групою селян	1021; 1022; 1630.
Бугославський Петро Іванович	17 червня 1911 р.	Викладач цивільної історії та географії в Чернігівському епархіальному жіночому училищі	Так	Їхав з групою вихованок	816; 1535.
Новікова Катерина	Червень (двічі за кілька днів у Києві) 1911 р.	Дописувачка журналу «Русский паломник», десь із-під Саратова	Так	Їздила з сестрою	1062; 1063.
Домрачева Віра	22, 23, 24 червня 1911 р.	Вихованка В'ятського епархіального жіночого училища (випуск 1911 р.)	Так	Їхала в групі з іншими дівчатами та викладачами	885; 886; 1474.
Філіпович Вікентій Якович	29 грудня 1911 р.	Диякон Варшавського кафедрального собору	Так	Їздив по миро та часточки мощей для антимінсів з ключарем собору	1280; 1417.
Распутін Григорій Єфимович	1911 р. (1 день)	Фаворит імператорської пари: Олександри Федорівни та Миколи II	Так		1177; 1597.

I	II	III	IV	V	VI
Стойков Микола	4 червня 1912 р.	Священик	Так	Їхав у складі групи з 27 священиків	1243; 1244; 1701.
Головін Василь Іванович	18 червня 1912 р.	Священик, інспектор класів і законвчитель Стахеевського жіночого єпархіального училища, В'ятська губ.	Так	Група в складі 31 осіб (вихованок, випускниць, керівників і наставників Стахеевського жіночого єпархіального училища	858; 859; 1663.
Корольов Іоанн	8, 9, 10 серпня 1912 р.	Священик Митрофанівської церкви в с. Тигрицьке Мінусинського пов. Єнісейської губ.	Так		981; 1664.
Назарук Осип Тадейович	Літо 1913 р. (1 день)	Громадський діяч і літератор, доктор цивільного та церковного права	Ні, греко- католи.	Практикував у адвокатській канцелярії Євгена Петрушевича, м. Сколе (Галичина)	1051; 1457.
Гейман Василь Васильович	Бл. 10 серпня 1913 р.	Автомобіліст, інженер	Так	Їхали вчотирьох	851.
Грем Стівен	Січень 1914 р. (1 день)	Англійський письменник	Ні	Вільно володів російською, до того бував у Росії 1906 р. та 1909 р., мав знайомих у Києві	1341; 1516.
Крилов Олександр Павлович	5 і 6 червня 1914 р.	Протоіерей Троїцької церкви в Лужниках	Так	Їхав з племінником Петром, священиком, писав щоденник для дочки Маргарити	875; 1648.
Вудс Гарланд	Літо 1914 р. (1 день)	Асистент інженера з Грін Рівер («Union Pacific Railroad»)	Ні		1408.

I	II	III	IV	V	VI
Тодд Міллісент	Була в Києві бл. місяця з кінця серпня 1914 р. (1 день у Лаврі)	Дочка професора Коледжу Амхерст Девіда Тодда, член його експедиції	Ні	Метою експедиції було спостерігати за повним сонячним затемненням у Росії 21 серпня 1914 р.	1402; 1814.
Анонімний автор (братчик Гродзький?)	22 жовтня 1914 р.	Один із супутників митрополита Андрея Шептицького	Ні, греко-католик.	Їхали в такому складі: «З заду автомобіля Ексцеленція і о. ректор. На перед них братчик Гродзький з капітаном Соніном, який нас відпроваджував. Коло шофера сидів жандарм, а служачий на другім автомобілю з пакунками (С. 49)»	879.
Снівелі Гаррі Гамільтон	Бл. 24 травня 1915 р.	Генеральний директор Американського Червоного Хреста в Росії та Персії	Ні		1398.
Коксвел Чарльз Філінгем	Літо 1915 р. (1 день)	Фольклорист, перекладач	Ні		1330; 1438.
Пірс Рут	4 липня 1915 р.	Американська мандрівниця	Ні		1378.
Рюль Артур Браун	Літо 1915 р.	Американський письменник, журналіст, бакалавр мистецтвознавства	Ні		1384; 1777.

I	II	III	IV	V	VI
Козинцев Григорій Михайлович	між 1917 і 1919 рр.	Гімназист	Не реліг.		980.
Веніамін	Між 25 січня і 17 березня 1918 р.	архімандрит, делегат Всеукраїнського церковного собору від Таврійської єпархії	Так	Описав відвідування Лаври	823; 1593, с. 106.
Лях Данило Захарович	Початок серпня 1918 р. (1 день)	Активіст товариства «Просвіта» з села Іванівка Катеринославської губ.	Так		1009.
Гіс Вільгельм	Кінець літа – осінь 1918 р. (1 день)	Військовий лікар	Ні		1350.
Сидоров Сергій Олексійович	Літо 1919 р. (1 день)	Працівник Відділу з ліквідації релігійного начиння при Київському губсоцзабезі	Так	Закінчив два курси Київської духовної академії. Охороняв ризницю Лаври від набігів солдатів	1220.
Гольдман Емма	Остання третина 1919 р. (1 день)	Американська анархістка, феміністка	Ні	Була вислана до Радянської Росії зі США за підозрою у зв'язках з комуністами	1340; 1823.
Голдер Френк Алферд, Хатчінсон Лінкольн	27 листопада 1921 р.	Спеціальні дослідники of the Russian Unit of the American Relief Administration	Ні		1339.

I	II	III	IV	V	VI
Шерідан Клер Консуело	Серпень 1924 р. (1 день)	Британська скульптор і журналіст	Ні	Мандрувала з братом на мотоциклах	1388; 1810.
Костюк Григорій Олександрович	1925(6) р. (1 день)	Студент відділення мови і літератури факультету професійної освіти Вищого інституту народної освіти (Київ)	Не реліг.		988; 1715.
Ісбах Олександр (Бахрах Ісаак Абрамович)	Тепла пора року 1929 р. (1 день)	Письменник, літературознавець	Войов- ничий атеїст		941; 1525.
Лайл Арчібальд	Рання осінь 1932 р. (1 день)		Ні		1364; 1825.
Поллак Еммануїл	Між серед. 1934 і 1935 рр. (1 день)	Американський журналіст	Ні		1117.
Автори, час описаного перебування котрих у Лаврі встановлюється більш приблизно, ніж з точністю до 5 років					
Анонімний текст			Ні	Переклав з польської П. Коварж	1361.
Биковський Лев Устимович	Між 1905 і 1912 рр. (1 день)	Учень Звенигородської комерційної школи	Так		803; 1443.

I	II	III	IV	V	VI
Віндт Гаррі, де	Між 1887 і 1917 рр., в Лаврі був 1 день		Ні	Підсумовував досвід за 4 роки, проведені в Росії	1405; 1786, р. 400.
Вінтер Невін Отто	Поч. 1905 р. і (або) 1912 р. (найімовірні- ше, 1 день)	Американський адвокат	Ні		1406; 1786, р. 344– 345.
Воллес Дональд Маккензі	Один день між березнем 1870 та груднем 1875 рр.	Шотландський громадський діяч, письменик	Ні	Їхав до Російської імперії на приватне запрошення	1404; 1781.
Єловицький Александр	1820-ті рр. (1 день у серед. січня)	Польський шляхтич, літератор	Ні, катол.	Називав Лавру Софійським монастирем	1356; 1601; 1788.
Катаєв Валентин Петрович	Після 1903 р.	Гімназист	Так		956.
Кер Девід	Жовтень ? (1 день)	???	Ні		1359.

I	II	III	IV	V	VI
Некрасов Віктор Платонович	Згадав про ситуацію в печерах до їх музеєфікації загалом	письменник, публіцист, журналіст, громадський діяч	Так		1054; 1480.
Ніколаєв Матвій Єгорович	Не пізніше, ніж 1878 р., а потім іще раз через 12 років	Селянин з с. Фоминки Гороховецького пов. Володимирської губ.	Так	Вагався, чи не перейти до старообрядництва	1059.
Сен-Жульєн Чарльз Рауль Бурдьє	До травня 1853 р. (1 день)	Журналіст	Ні, катол.		1387.
Сібїлл С.			Ні		1390.
Хаббек Джон Генрі	Між 1909 і 1914 рр. (імовірно, 1 день)	Американський письменник	Ні	Під час одного з 11 коротких візитів до Російської імперії	1353.
Шретер Елізабет Арлене	До еміграції в 1913 р.	Дівчина-підліток	Ні, менон.		1389; 1796.
Е. Š.	Не паломницький сезон (1 день)	Дописувач Журналу «Rudé květy»	Ні		1334.

Порівняння різних порядків обходу Успенського собору 1897 р.

В. Гавриловський, 1897 р. ¹	Випускниці Чернігівського єпархіального жіночого училища, 1897 р. ²
Ікона Успіння (над царськими вратами, спускається)	Ікона Успіння (над царськими вратами, спускається)
Глава св. рівноап. Володимира (праворуч від іконостаса, поблизу вітваря св. свт. Михаїла)	Глава св. рівноап. Володимира (в приділі св. свт. Михаїла)
Мощі св. свт. Михаїла (ліворуч від іконостаса)	Ігорівська ікона Богородиці (в приділі св. ап. Іоанна Богослова)
Часточки мощей пророків і апостолів (приділ св. ап. Іоанна Богослова)	Часточки мощей угодників Божих (в приділі св. ап. Іоанна Богослова)
Гробниця св. прп. Феодосія (праворуч у притворі)	Гробниця св. прп. Феодосія (в приділі св. ап. Іоанна Богослова)
Часточки мощей усіх преподобних Печерських (ліворуч у притворі)	Перст св. пмч. архід. Стефана (в приділі св. пмч. архід. Стефана)
	Мощі св. свт. Михаїла (в приділі св. пмч. архід. Стефана, біля південної стіни)

¹ Гавриловский В. Киев и его достопримечательности... С. 495–496.

² Бугославский П. Летняя экскурсия... С. 727–736.

Порівняння різних порядків обходу Успенського собору

Маршрути під час зустрічей імператора чи членів його родини						Маршрути інших мандрівників								
						Ф. Тітов ¹	А. Глаголев, 1823 р. ²	Ф. Рачки, 1886 р. ³	В. Максимов, 1904 р. ⁴	А. Щеглова, 21 травня 1904 р. ⁵	П. Беляєв, 1908 р. ⁶	Вихованки Одеського	П. Бугославський, 1911 р. ⁸	В. Головін, 1913 р. ⁹
Великий князь Павло Петрович і велика княгиня Марія Федорівна, 1781 ¹⁰	1829 р. (так само водили членів владної родини) ¹¹	1855 р. ¹²	В. кн. Микола Миколайович, 1865 р. ¹³	1911 р. ¹⁴	1915 р. ¹⁵	Рака з перстом св. архід. Стефана, главою св. рівноап. Володимира й часточками різних мощей	Ікона Успіння	Ікона Успіння	Ікона Успіння	Глава св. рівноап. Володимира	Глава Володимира	сепархіяльного жіночого училища, 1909 р. ⁷	Ікона Успіння	
Образ Успіння Богородиці						Образ Успіння Богородиці	Моці св. свт. Михаїла	Ігорівська ікона Богородиці	Ігорівська ікона Богородиці	Гробниця св. прп. Феодосія	Гробниця св. прп. Феодосія	Образ Успіння Богородиці	Гробниця св. прп. Феодосія	Моці, св. свт. Михаїла
Моці св. свт. Михаїла	Глава св. рівноап. Володимира	Глава св. рівноап. Володимира	Глава св. рівноап. Володимира	Глава св. рівноап. Володимира	Глава св. рівноап. Володимира	Гробниця св. прп. Феодосія	Гробниця св. прп. Феодосія	Часточки мощей «древнихъ угодниковъ Божіихъ»	Моці св. свт. Михаїла	Моці св. свт. Михаїла	Гробниця св. прп. Феодосія	Глава св. рівноап. Володимира	Гробниця св. прп. Феодосія	
Гробниця св. прп. Феодосія	Гробниця св. прп. Феодосія	Гробниця св. прп. Феодосія	Моці св. свт. Михаїла	Гробниця св. прп. Феодосія	Гробниця св. прп. Феодосія	Перст св. пмч. архід. Стефана	Моці св. свт. Михаїла	Гробниця св. прп. Феодосія	Часточка мощей св. свт. Миколая	Ковчег з часточками мощей	Часточки мощей свв. прпп. Печерських	Перст св. пмч. архід. Стефана	Часточки мощей свв. прпп. Печерських	
Часточки свв. прпп. Печерських	Часточки свв. прпп. Печерських	Часточки свв. прпп. Печерських	Гробниця св. прп. Феодосія	Моці св. свт. Михаїла	Моці св. свт. Михаїла	Тіло Павла Тобольського	Глава св. рівноап. Володимира	Моці св. свт. Михаїла	Перст св. архід. Стефана	Моці св. свт. Михаїла	Тіло Павла Тобольського	Глава св. рівноап. Володимира		

Закінчення таблиці — на наступній сторінці

¹ Тітов Ф. Краткое историческое описание... С. 46–51.² Глаголев А. Записки... С. 82–83.³ R(aŝky) F. Putne uspomene... S. 234.⁴ Максимов В. Образовательная... С. 92–93.⁵ Щеглова А. Поездка... С. 399.⁶ Беляєв П. И. У великих святыхъ... С. 82–83.⁷ Глаголев А. Записки... С. 82–83.⁸ Бугославский П. Летняя экскурсия... С. 727.⁹ Головин В. На «Юге» России... С. 113–114.¹⁰ Посещение Киева... С. 549.¹¹ Описание церковной встречи... С. 335.¹² ЦДІАК України. Ф. 128. Оп. 2 заг. Спр. 254. Арк. 7, 124 зв., 177.¹³ Посещение Киевской святыни... С. 6.¹⁴ ЦДІАК України. Ф. 128. Оп. 2 заг. Спр. 254. Арк. 7, 124 зв., 177.¹⁵ ЦДІАК України. Ф. 128. Оп. 2 заг. Спр. 254. Арк. 7, 124 зв., 177.

Рака з перстом св. пмч. архід. Стефана і главою св. рівноап. Володимира	Моці св. свт. Михаїла		Перст св. пмч. архід. Стефана	Часточки мощей свв. прпп. Печерських	Перст св. пмч. архід. Стефана		Перст св. пмч. архід. Стефана			Глава св. рівноап. Володимира		Перст св. пмч. архід. Стефана
			Тіло Павла Тобольського	Гробниця св. прп. Феодосія						Тіло Павла Тобольського		Тіло Павла Тобольського
				Глава св. рівноап. Володимира								Ігорівська ікона Богородиці
				Ігорівська ікона Богородиці								Ікона св. свт. Миколая з часточкою мощей
				Ікона св. свт. Миколая з часточкою мощей								
				Часточки мощей давніх угодників								

Підйомний механізм для ікони Успіння

Подъемная машина къ Чудотворной Иконѣ Успенія Божіей Матери устроена и установлена слѣдующимъ образомъ: вверху сдѣланъ желѣзный валъ (1)* прямоугольный съ тремя чугунными колесами (2), поверхъ которыхъ надѣтъ мѣдный барабанъ (3) съ 5 желѣзными кольцами (4) для шнуровъ (5), на которыхъ спускается икона. Весь этотъ приборъ вращается на четырехъ чугунныхъ кронштейнахъ (6) съ мѣдными вкладышами (7). Кронштейны прикрѣплены къ деревяннымъ стойкамъ (8) желѣзными большими штухарями (9). На валъ барабана насажена чугунная большая шпунтка шестерни (10) съ зубьями для желѣзной клепанной безконечной цепи (11), спускающей внизъ къ нижней / же такой шестѣрнѣ на желѣзномъ валикѣ (12) съ корбою (13) и деревянною рукояткою (14). Валикъ малой шестерни вращается въ отверстіи чугунной стѣнной стойки (15), прикрѣпленной желѣзными болтами (16) къ деревянному брусу¹.

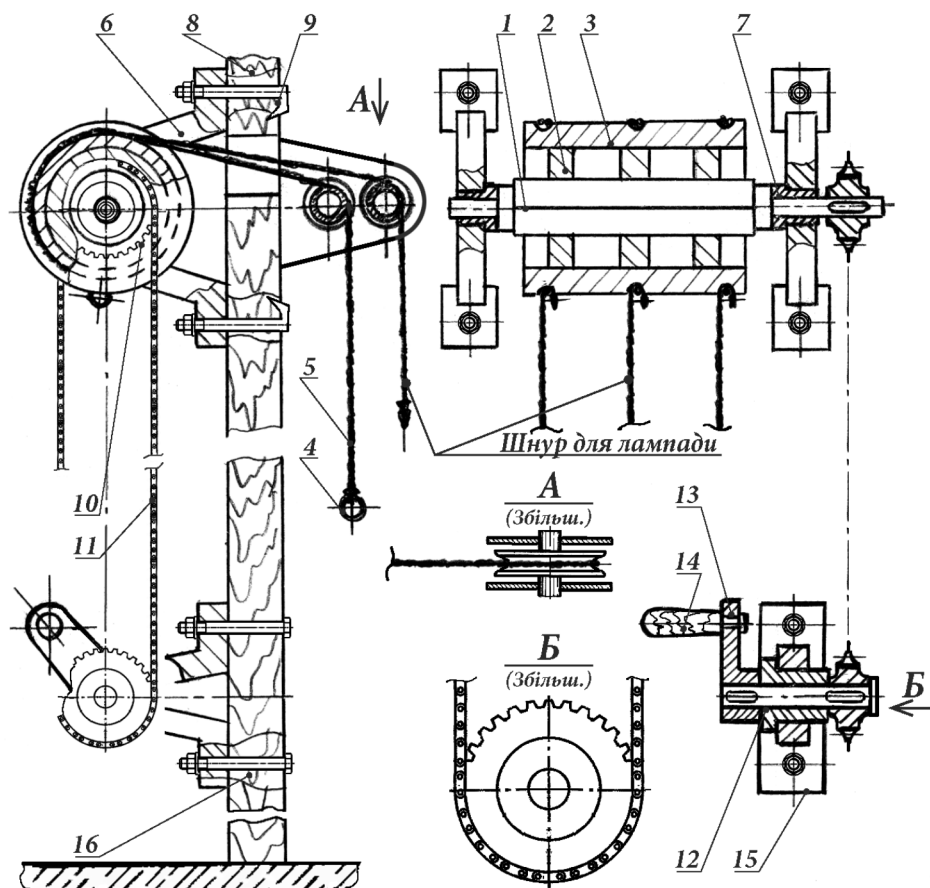

* Цифрові позначення основних деталей та вузлів увів до оригінального тексту джерела автор реконструкції механізму та його схематичного зображення А. С. Кізов, 2019 р. – А. К.

¹ ЦДІАК України. Ф. 128. Оп. 1 КДС. Спр. 613. Арк. 340 зв. – 341.

Проблема монаха Киріака*

Рапорт благочинного ієромонаха Димитріяна від 2 серпня 1908 р.

Монахъ Киріакъ, Святыхъ Дальнихъ пещеръ *сторожъ*, на которомъ, *какъ и на всѣхъ другихъ пещерныхъ сторожахъ*¹, лежитъ *прямая и главная обязанность* *проводитъ богомольцевъ при посѣщеніи ими пещеръ* и поклоненіи нетлѣнно почивающимъ угодникамъ Божіимъ Преподобнымъ Печерскимъ и *обращается съ ними съ полною въжливостью, кротостью и предупредительностью*, а на предлагаемыя богомольцами вопросы, по *силѣ своего разумѣнія*, отвѣчатъ внимательно, привѣтливо и ласкаво, онъ, напротивъ, обращается съ богомольцами *всякаго званія* гордо, грубо и высокомерно, уклоняется отъ объясненія именъ Преподобныхъ, а интеллигентнымъ посѣтителемъ отвѣчаетъ на вопросы «вы люди ученые, сами читайте», окидывая ихъ при этомъ вызывающе презрительными взглядами, иногда же бросаетъ ихъ на полъ-пути и скрывается, а когда вновь появится, и богомольцы стануть заявлять² свои претензіи, что они остаются безъ провожатаго, то онъ отвѣчаетъ «цѣлы будете, не заблудитесь».

Ко всѣму этому, монахъ Киріакъ, въ послѣднее время, былъ замѣченъ въ нетрѣзвости и проявилъ особенно дерзкое и презрительное обращеніе съ однимъ штабнымъ полковникомъ и его спутницами, съ людьми высокопочтенными, образованными и глубоковѣрующими, чѣмъ оскорбилъ ихъ религіозное чувство и довель до разочарованія въ уваженіи монашества и обнаружилъ предъ посѣтителемъ Святыхъ пещеръ свое неблагоговѣйное и равнодушное отношеніе къ святымъ угодникамъ, *вызвавъ у поклонниковъ обиду, слезы и соблазнъ*. Съ братією пещеръ онъ такъ-же обращается сурово и гордо, на мои замѣчанія отвѣчаетъ дерзко. Въ виду изложеннаго, онъ, о. благочинный, просить принять зависящія³ мѣры къ исправленію и умягченію гордаго нрава монаха Киріака, чтобы это могло послужить примѣромъ и урокомъ и *для всѣхъ прочихъ сторожей Лавры, а пещеръ въ особенности*⁴.

* Всі виділення курсивом наші. – А. К.

¹ ЦДІАК України. Ф. 128. Оп. 1 КДС. Спр. 657. Арк. 130.

² ЦДІАК України. Ф. 128. Оп. 1 КДС. Спр. 657. Арк. 130 зв.

³ ЦДІАК України. Ф. 128. Оп. 1 КДС. Спр. 657. Арк. 131.

⁴ ЦДІАК України. Ф. 128. Оп. 1 КДС. Спр. 657. Арк. 131 зв.

Резолюція Духовного собору від 8 серпня 1908 р.

Въ слѣдствіе настоящего рапорта монаха Кириака, за грубое обращеніе съ богомольцами, посѣщающими Святыя пещеры и такое же обращеніе съ братією и начальствующими лицами Лавры, послать на черныя труды въ экономическое вѣдомство въ число колымажниковъ лаврскаго коннаго двора, съ лишеніемъ ношенія монашеской одѣжды и низведѣніемъ на послушническій окладъ жалованія впрѣдь до усмотрѣнія¹.

Записка намісника архімандрита від 10 жовтня 1908 р.

Монахъ Кириакъ, находящійся въ экономическомъ вѣдомствѣ на черныхъ трудахъ (на колымажкѣ), переводится на послушаніе въ братскую хлѣбню келарскаго вѣдомства².

Рапорт келаря ієромонаха Северіана від 7 січня 1909 р.

Состоящій подъ запрещеніемъ ношенія монашеской одѣжды монахъ Кириакъ, находящійся на трудахъ въ братской хлѣбнѣ, послушаніе исполняетъ³ полностью исправно, при безукоризненномъ поведеніи.

Справка.

Монахъ Кириакъ былъ сторожемъ въ Дальнихъ пещерахъ, откуда, за грубое обращеніе съ богомольцами и братією, переведенъ былъ, по журналу Духовнаго собора отъ 8/12 августа 1908 г., на черныя труды въ экономію, и съ воспрещеніемъ ношенія монашеской одѣжды, а затѣмъ 10 октября въ братскую хлѣбню⁴.

Резолюція Духовного собору від 8 січня 1909 р.

Въ виду засвидѣтельствованнаго о. келаремъ безукоризненнаго поведенія монаха Кириака и исправнаго исполненія имъ послушанія, Духовный соборъ полагаетъ разрѣшить ему ношеніе монашеской одѣжды, о чемъ и объявить ему чрезъ о. келаря⁵.

Записка намісника архімандрита від 2 вересня 1909 р.

Монахъ келарскаго вѣдомства Кириакъ назначается на *Дальніе пещеры въ сторожа*⁶.

¹ ЦДІАК України. Ф. 128. Оп. 1 КДС. Спр. 657. Арк. 130.

² ЦДІАК України. Ф. 128. Оп. 1 КДС. Спр. 657. Арк. 387.

³ ЦДІАК України. Ф. 128. Оп. 1 КДС. Спр. 692. Арк. 21.

⁴ ЦДІАК України. Ф. 128. Оп. 1 КДС. Спр. 692. Арк. 21 зв.

⁵ ЦДІАК України. Ф. 128. Оп. 1 КДС. Спр. 692. Арк. 21.

⁶ ЦДІАК України. Ф. 128. Оп. 1 КДС. Спр. 663. Арк. 243–243 зв.

Майно померлого гробового монаха Феогноста, описане 12 липня 1848 р.

1. Иконы на деревянныхъ блятахъ Спасителя и Божіей Матери и Божіей Матери за стекломъ (3) въ новый корпусъ гостиницы
2. Псалтыр четверть въ золотомъ обрѣзѣ 1 – новый
3. Полѣзныя наставлѣнія иноку стар. 1
4. Мухояру чернаго 14 аршинъ и бѣлаго 14
5. Тулупъ нагольный старый 1
6. Свита фабричнаго сукна стара 1
7. Ряса сатиновая безъ подклада ветхая 1
8. Два клобука суконныхъ, одинъ изъ нихъ приношенный, а другой вѣтхій (2) рясофорному монаху Досиѳею
9. Два старыхъ парамана (2) Пара Сергію монаху гробовому
10. Утиральниковъ 7
11. Одна пара чотокъ суконныхъ
12. То[нерозбірливо] 1¹

¹ ЦДІАК України. Ф. 128. Оп. 2 заг. Спр. 1499. Арк. 5.

Додаток П

Інформація про вроджених киян серед гробових¹

Ім'я	Сан	Період	Місце
Григорій Рудник (Прохор)	послушник	25 серпня 1821 – 29 квітня 1822	гробниця св. прп. Феодосія
	монах	29 квітня 1822 – червень 1822	гробниця св. прп. Феодосія
	монах	червень 1822 – 27 липня 1832	рака св. рівноап. Володимира
Акиндин	монах	29 квітня 1836 – 1844	? (згаданий у документах як «гробовий монах Великої церкви»)
Онисифор	монах	квітень 1822 – між 1827 і 1832	гробниця св. прп. Феодосія
Іаков	монах	20 червня 1905 – 23 жовтня 1907	? (згаданий у документах як «гробовий монах Великої церкви»)
	схимонах	23 жовтня 1907 – після 1914	? (згаданий у документах як «гробовий монах Великої церкви»)

¹ ЦДІАК України. Ф. 128. Оп. 1 черн. Спр. 101. Арк. 52 зв. – 53; ЦДІАК України. Ф. 128. Оп. 1 черн. Спр. 112. Арк. 112 зв. – 113; ЦДІАК України. Ф. 128. Оп. 1 черн. Спр. 127. Арк. 44 зв. – 45, 387; ЦДІАК України. Ф. 128. Оп. 1 черн. Спр. 141. Арк. 97 зв. – 98; ЦДІАК України. Ф. 128. Оп. 1 черн. Спр. 359, № 208.

**Квитанція о полученіи отъ жены купца г. Севастополя
Макрины Ивановны Юдичевой 3-хъ брилліантовыхъ звѣздочекъ,
золотой броши и другихъ вещей¹.**

Арк. 3.

Квитанція

№ 6760, 1894 года Мая 24 дня

Духовный соборъ Кіево-Печерской лавры надлежащею подписью и придоженіемъ казенной печати удостовѣряетъ, что получилъ оныя чрезъ екслесіарха архимандрита Валентина, отъ купеческой жены г. Севастополя Макрины Ивановны Юдичевой, три брилліантовые звѣздочки, одну большую золотую брош и двѣ мѣньшіе ея серги, и золотой браслетъ, стоящіе 435 руб., жертвуемые ею для приложенія къ чудотворной иконѣ Успенія Пресвятой

Арк. 3 зв.

Богородицы о здравіи р.Б. ея Максима, отр. Анны и мл. Петра. По распоряженію Духовнаго собора означенные вещи переданы куда слѣдуетъ, для употребленія по назначенію, а о здравіи вышепрописанныхъ р.Б. отслужены въ Лаврской Великой церкви божественная литургія и молебенъ съ акаѳистомъ Успенію Божіей Матери, предъ чудотворнымъ Ея образомъ и кромѣ того имена ихъ записаны въ позднепроскомидійную таблицу Великой церкви для вѣчнаго

Арк. 4.

при жизни о здравіи, а по смерти за упокой поминовенія.

Членъ Собора

Казначей архимандритъ Іеронимъ

Правитель дѣлъ іеромонахъ Назарій

Столоначальникъ полушникъ К. Жеретіенко.

¹ ЦДІАК України. Ф. 128. Оп. 3 заг. Спр. 520. 4 арк.

**Имущество Кієво-Печерской лавры, предположенное къ отправкѣ
на случай военныхъ дѣйствій¹**

Вѣдомство Лавры	Въ 1895		Въ 1913	
	І разрядъ	ІІ разрядъ	І разрядъ	ІІ разрядъ
	Пуды			
Драгоцѣнности великоцерковной ризницы	450	150	500	200
Цѣнности Ближнихъ пещеръ	60	90	70	100
Дальнихъ пещеръ и церкви страннопріимницы	50	50	60	75
Цѣнности ризницы Больничнаго монастыря и братской больницы	10	15	12	18
Трехъ пустыней		25		35
Цѣнные рукописи и старопечатныя книги Лаврской библіотеки	250	300	275	325
Цѣнные дѣла архива		100		150
Тѣкущіе дѣла и книги канцеляріи Духовнаго собора	100		120	
Штемпеля, матрицы, гравюры и другія цѣнности при типографіи		50		75
Грузъ со святыми мощами				
2915 пудъ	1520	980	1687	1228

¹ ЦДІАК України. Ф. 169. Оп. 8. Спр. 5252. Арк. 3.

Схема мощовика з приділу Іоанна Богослова¹

Св. пр. Даниїла	Св. Філіппа, митр. Московського	Св. ап. єв. Матфея
Частина древа трапези Христової	Св. Аврамія Ростовського	Св. ап. єв. Марка
Частина ризи Спасителя	Св. Іони. єп. Новгородського	Св. ап. єв. Луки
Частина ризи Богородиці	Св. Никифора, єп. Новгородського	Св. ап. єв. Андрія Первозванного
Св. Симеона Богоприємця	Св. Мойсея, єп. Новгородського	Св. ап. Варфоломея
Св. архід. Стефана	Препод. Сергія Радонезького	Св. ап. Іакова, брата Господня
Пр. Германа Чудотворця	Св. кн. Олександра Невського	Св. ап. Варнави
		Св. ап. Філіппа
		Св. ап. Тимофія
		Св. ап. Ананії
		Св. ап. Тита
Св. мч. Гурія	Св. кн. Феодора Ярославського	Св. ап. Лазаря Чотириденного
Св. Павла Сповідника	Св. сщмч. Харлампія	Св. царя Костянтина
Преп. Антонія Римлянина	Св. Антипи Чудотворця	Св. цариці Єлени
Пр. Антонія Великого	Св. Кирила	Св. кн. Володимира
Пр. Єфрема Сирина	Св. Василя Великого	Св. Петра, митр. Московського
Св. Гурія, єп. Казанського	Св. Григорія Богослова	Св. Алексія, митр. Московського
Св. Варсонофія, єп. Казанського	Св. Іоанна Златоуста	Св. Іони, митр. Московського
Св. Германа, єп. Казанського	Св. Миколая Чудотворця	Св. архід. Євпла

Частина Древа Хреста Господнього

Закінчення таблиці — на наступній сторінці

¹ Фонди НКПШЗ, КПЛ-А 1399.

	Св. Давида	Св. мц. Лукії
	Ярославського	Св. мц. Феодотії
		Св. мч. Ігнатія
Св. мц. Марини	Св. вмч. і Побідонося Георгія	Св. мч. Симеона Персіянина
Св. вмц. Фекли		Пр. Іакова Персіянина
	Св. вмч. Євстафія Плакиди	Св. вмч. Феодора Страгилата
		Св. мч. Косми Безсрібника
		Св. мч. Даміана Безсрібника
	Св. вмч. Меркурія	Св. мч. Феодора Тирона
		Св. мч. Арефи
	Св. мц. Феодосії	Св. Іакова Алфеева
	Св. вмц. Параскеви	Св. Іоанна Предтечі
		Св. вмч. Пантелеймона
		Св. вмч. Дмитрія
	Св. вмц. Варвари	Св. мч. Іоанна Воїна
	Св. вмц. Катерини	Пр. Алексія, чоловіка Божого
	Св. Анастасії Узорішительки	Пр. Феодора Синаїта
		Св. ап. Павла
	Свят. Іоанна Богослова	Св. Сильвестра
Свв. прпмч., в обителі пр. Савви Освященного вбитих		